



Compact LED-Bar  
CLB8  
set de projecteurs à  
LED

Musikhaus Thomann

Thomann GmbH

Hans-Thomann-Straße 1

96138 Burgebrach

Allemagne

Téléphone : +49 (0) 9546 9223-0

Courriel : [info@thomann.de](mailto:info@thomann.de)

Internet : [www.thomann.de](http://www.thomann.de)

01.08.2017, ID : 333919

# Table des matières

|          |   |           |
|----------|---|-----------|
| <b>1</b> | <b>Remarques générales</b> .....                | <b>5</b>  |
|          | 1.1 Informations complémentaires.....           | 6         |
|          | 1.2 Conventions typographiques.....             | 7         |
|          | 1.3 Symboles et mots-indicateurs.....           | 7         |
| <b>2</b> | <b>Consignes de sécurité</b> .....              | <b>10</b> |
| <b>3</b> | <b>Performances</b> .....                       | <b>16</b> |
| <b>4</b> | <b>Installation</b> .....                       | <b>17</b> |
| <b>5</b> | <b>Mise en service</b> .....                    | <b>22</b> |
| <b>6</b> | <b>Connexions et éléments de commande</b> ..... | <b>25</b> |
| <b>7</b> | <b>Utilisation</b> .....                        | <b>32</b> |
|          | 7.1 Mise en marche de l'appareil.....           | 32        |
|          | 7.2 Fonctions de l'appareil.....                | 32        |
|          | 7.3 Commutateur à pédale.....                   | 33        |
|          | 7.4 Télécommande IR.....                        | 34        |
|          | 7.5 Commande sur l'appareil.....                | 37        |

|           |   |           |
|-----------|---|-----------|
| 7.6       | Vue d'ensemble du menu.....               | 44        |
| 7.7       | Fonctions en mode DMX 2 canaux.....       | 46        |
| 7.8       | Fonctions en mode DMX 4 canaux.....       | 48        |
| 7.9       | Fonctions en mode DMX 18 canaux.....      | 48        |
| <b>8</b>  | <b>Données techniques.....</b>            | <b>51</b> |
| <b>9</b>  | <b>Câbles et connecteurs.....</b>         | <b>52</b> |
| <b>10</b> | <b>Dépannage.....</b>                     | <b>53</b> |
| <b>11</b> | <b>Nettoyage.....</b>                     | <b>56</b> |
| <b>12</b> | <b>Protection de l'environnement.....</b> | <b>57</b> |

# 1 Remarques générales

La présente notice d'utilisation contient des remarques importantes à propos de l'utilisation en toute sécurité de cet appareil. Lisez et respectez les consignes de sécurité et les instructions fournies. Conservez cette notice en vue d'une utilisation ultérieure. Veillez à ce que tous les utilisateurs de l'appareil puissent la consulter. En cas de vente de l'appareil, vous devez impérativement remettre la présente notice à l'acheteur.

Nos produits sont constamment perfectionnés. Toutes les informations sont donc fournies sous réserve de modifications.

## 1.1 Informations complémentaires

Sur notre site ([www.thomann.de](http://www.thomann.de)) vous trouverez beaucoup plus d'informations et de détails sur les points suivants :

|                        |   |
|------------------------|---|
| Téléchargement         | Cette notice d'utilisation est également disponible sous forme de fichier PDF à télécharger.                            |
| Recherche par mot-clé  | Utilisez dans la version électronique la fonction de recherche pour trouver rapidement les sujets qui vous intéressent. |
| Guides en ligne        | Nos guides en ligne fournissent des informations détaillées sur les bases et termes techniques.                         |
| Conseils personnalisés | Pour obtenir des conseils, veuillez contacter notre hotline technique.  |
| Service                | Si vous avez des problèmes avec l'appareil, notre service clients sera heureux de vous aider.                           |

## 1.2 Conventions typographiques

Cette notice d'utilisation utilise les conventions typographiques suivantes :

### Inscriptions

Les inscriptions pour les connecteurs et les éléments de commande sont entre crochets et en italique.

**Exemples :** bouton [*VOLUME*], touche [*Mono*].

### Affichages

Des textes et des valeurs affichés sur l'appareil sont indiqués par des guillemets et en italique.

**Exemples :** « *ON* » / « *OFF* »

## 1.3 Symboles et mots-indicateurs

Cette section donne un aperçu de la signification des symboles et mots-indicateurs utilisés dans cette notice d'utilisation.

| Terme générique   | Signification  |
|---|--|
| <b>DANGER !</b>   | Cette association du symbole et du terme générique renvoie à une situation dangereuse directe se traduisant par de graves lésions voire la mort si celle-ci ne peut être évitée.                         |
| <b>AVERTISSEMENT !</b>  | Cette association du symbole et du terme générique renvoie à une situation dangereuse potentielle pouvant se traduire par de graves lésions voire la mort si celle-ci ne peut être évitée.               |
| <b>REMARQUE !</b>   | Cette association du symbole et du terme générique renvoie à une situation dangereuse potentielle pouvant se traduire par des dommages matériels et sur l'environnement si celle-ci ne peut être évitée. |
| Symbole d'avertissement   | Type de danger   |
|  | Avertissement en cas de tension électrique dangereuse.   |

| Symbole d'avertissement   | Type de danger                                |
|---|---|
|  | Avertissement en cas d'emplacement dangereux. |

## 2 Consignes de sécurité

### Utilisation conforme

Cet appareil est conçu pour produire un effet d'éclairage électronique au moyen de la technique LED. L'appareil est conçu pour une utilisation professionnelle et n'est pas adapté pour une utilisation dans les ménages. Utilisez l'appareil uniquement selon l'utilisation prévue, telle que décrite dans cette notice d'utilisation. Toute autre utilisation, de même qu'une utilisation sous d'autres conditions de fonctionnement, sera considérée comme non conforme et peut occasionner des dommages corporels et matériels. Aucune responsabilité ne sera assumée en cas de dommages résultant d'une utilisation non conforme.

L'appareil doit uniquement être utilisé par des personnes en pleine possession de leurs capacités physiques, sensorielles et mentales et disposant des connaissances et de l'expérience requises. Toutes les autres personnes sont uniquement autorisées à utiliser l'appareil sous la surveillance ou la direction d'une personne chargée de leur sécurité.

**Sécurité**



**DANGER !**

**Dangers pour les enfants**

Assurez-vous d'une élimination correcte des enveloppes en matière plastique et des emballages. Ils ne doivent pas se trouver à proximité de bébés ou de jeunes enfants. Danger d'étouffement !

Veillez à ce que les enfants ne détachent pas de petites pièces de l'appareil (par exemple des boutons de commande ou similaires). Les enfants pourraient avaler les pièces et s'étouffer.

Ne laissez jamais des enfants seuls utiliser des appareils électriques.



### **DANGER !**

#### **Décharge électrique due aux tensions élevées circulant à l'intérieur de l'appareil**

Des pièces sous haute tension sont installées à l'intérieur de l'appareil.

Ne démontez jamais les caches de protection. Les pièces à l'intérieur de l'appareil ne nécessitent aucun entretien de la part de l'utilisateur.

N'utilisez pas l'appareil lorsque des caches, dispositifs de protection ou composants optiques manquent ou sont endommagés.



### **DANGER !**

#### **Décharge électrique due à un court-circuit**

Utilisez toujours un câble d'alimentation électrique à trois fils et isolé correctement avec une fiche à contacts de protection. Ne modifiez ni le câble d'alimentation ni la fiche électrique. En cas de non-respect, il y a risque de décharge électrique et danger d'incendie et de mort. En cas de doute, veuillez contacter votre électricien agréé.



**AVERTISSEMENT !**

**Blessures des yeux dues à une intensité lumineuse élevée**

Ne regardez jamais directement dans la source lumineuse.



**AVERTISSEMENT !**

**Danger de crise d'épilepsie**

Les flashes (effets stroboscopiques) peuvent provoquer des crises d'épilepsie chez les personnes sensibles. Les personnes sensibles devraient éviter de regarder les flashes.



**REMARQUE !**

**Risque d'incendie**

Ne recouvrez jamais les fentes d'aération. Ne montez pas l'appareil à proximité directe d'une source de chaleur. Tenez l'appareil éloigné des flammes nues.



### **REMARQUE !**

#### **Conditions d'utilisation**

L'appareil est conçu pour une utilisation en intérieur. Pour ne pas l'endommager, n'exposez jamais l'appareil à des liquides ou à l'humidité. Évitez toute exposition directe au soleil, un encrassement important ainsi que les fortes vibrations.



### **REMARQUE !**

#### **Alimentation électrique**

Avant de raccorder l'appareil, contrôlez si la tension indiquée sur l'appareil correspond à la tension de votre réseau d'alimentation local et si la prise de courant est équipée d'un disjoncteur différentiel. En cas de non-observation, l'appareil pourrait être endommagé et l'utilisateur risquerait d'être blessé.

Lorsqu'un orage s'annonce ou que l'appareil ne doit pas être utilisé pendant une période prolongée, débranchez-le du secteur afin de réduire le risque de décharge électrique ou d'incendie.



**REMARQUE !**

**Risque d'incendie en cas d'inversion de la polarité**

Les piles et batteries insérées dans le mauvais sens peuvent détruire l'appareil ainsi que les piles et batteries en soi.

Lors de l'insertion des piles et batteries, respectez la polarité.



**REMARQUE !**

**Risque de dommages dus aux piles qui fuient**

Les piles et batteries qui fuient peuvent durablement endommager l'appareil.

Lorsque vous ne l'utilisez pas durant une période prolongée, retirez les piles et batteries de l'appareil.

### 3 Performances

Le set de projecteurs à LED convient particulièrement aux tâches d'éclairage dans les clubs et discothèques, sur les scènes de musique rock, au théâtre et dans le domaine musical.

Caractéristiques particulières de l'appareil :

- quatre Flat-PARs avec chacun six 4-en-1-LED (RGBW, 8 watts)
- Possibilités de commande :
  - DMX-512
  - Boutons et écran sur l'appareil
  - Télécommande IR (en option)
  - Pédale de commande sans fil (en option)
  - Pédale de commande avec fil (en option)
- 21 shows automatiques préprogrammés
- Commande par la musique
- Mode maître/esclave
- Transport simple, montage facile
- Y compris sac de transport

## 4 Installation

Sortez l'appareil de son emballage et vérifiez soigneusement l'absence de tout dommage avant de l'utiliser. Veuillez conserver l'emballage. Utilisez l'emballage d'origine ou vos propres emballages particulièrement appropriés au transport ou à l'entreposage afin de protéger l'appareil des secousses, de la poussière et de l'humidité pendant le transport et l'entreposage.



### REMARQUE !

#### Risque de surchauffe

Assurez une ventilation suffisante.

La température ambiante doit toujours être inférieure à 40 °C.



### REMARQUE !

#### Utilisation de trépieds

En cas de montage de l'appareil sur un trépied, veillez à ce qu'il soit stable et que le poids de l'appareil ne dépasse pas la capacité admissible du trépied.



### **REMARQUE !**

#### **Risque de perturbations durant la transmission des données**

Afin de garantir un fonctionnement irréprochable, n'utilisez pas des câbles de microphone courants, mais des câbles DMX spéciaux.

Ne raccordez jamais l'entrée ou la sortie DMX à des périphériques audio tels que tables de mixage ou amplificateurs.



*Assurez vous que cet appareil ne soit pas raccordé à un gradateur.*

## Spots prémontés

Les quatre spots sont prémontés sur la barre en T.

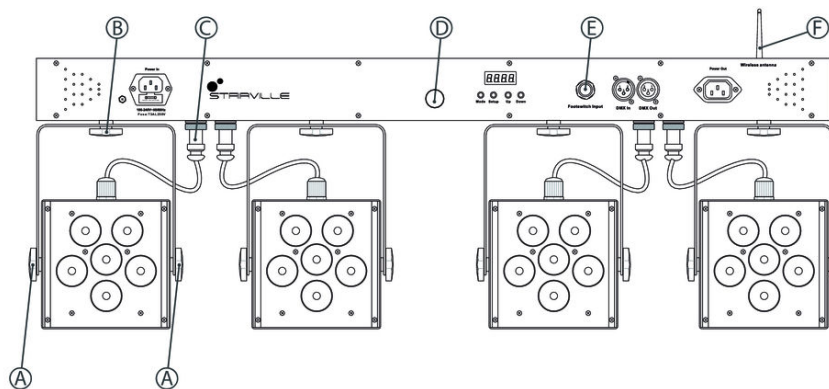

|   |  |
|---|--|
| A | Vis de blocage pour la fixation l'angle d'inclinaison.   |
| B | Vis de blocage pour la fixation du spot sur la barre en T et de l'orientation horizontale (angle de dispersion). |
| C | Raccordement électrique du spot sur la barre en T (prémonté).  |

Compact LED-Bar CLB8

**th.mann**  
MUSIC IS OUR PASSION

|   |   |
|---|---|
| D | Bride de 36 mm pour la fixation de la barre en T sur un trépied.        |
| E | Prise jack en 6,35 mm pour raccorder un pédalier.                       |
| F | Antenne de réception pour les signaux d'une pédale de commande sans fil |

**Mise en place de la pile dans la télécommande**

Déplacez le curseur sur le support de pile vers le milieu du boîtier et tirez le support à la manière d'un tiroir. Placez la pile à l'intérieur. La pile est placée correctement lorsque le pôle positif est orienté vers le fond du boîtier de la télécommande. Repoussez le support de pile dans la télécommande jusqu'à enclenchement.

Lors de l'expédition, la pile est déjà placée dans la télécommande et protégée de la décharge par un film plastique transparent. Ôtez le film plastique avant la première utilisation.

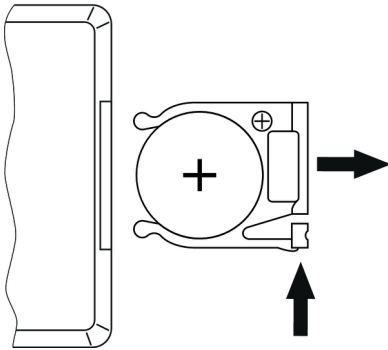

## 5 Mise en service

Établissez toutes les connexions tant que l'appareil n'est pas branché. Pour toutes les connexions, utilisez des câbles de qualité qui doivent être les plus courts possibles. Posez les câbles afin que personne ne marche dessus ni ne trébuche.

**Connexions en mode DMX**

Raccordez l'entrée DMX de l'appareil à la sortie DMX d'un contrôleur DMX ou d'un autre appareil DMX. Raccordez la sortie du premier appareil DMX à l'entrée du second appareil et ainsi de suite. Vérifiez que la sortie du dernier appareil DMX de la chaîne est terminée avec une résistance ( $110\ \Omega$ ,  $\frac{1}{4}\text{ W}$ ).

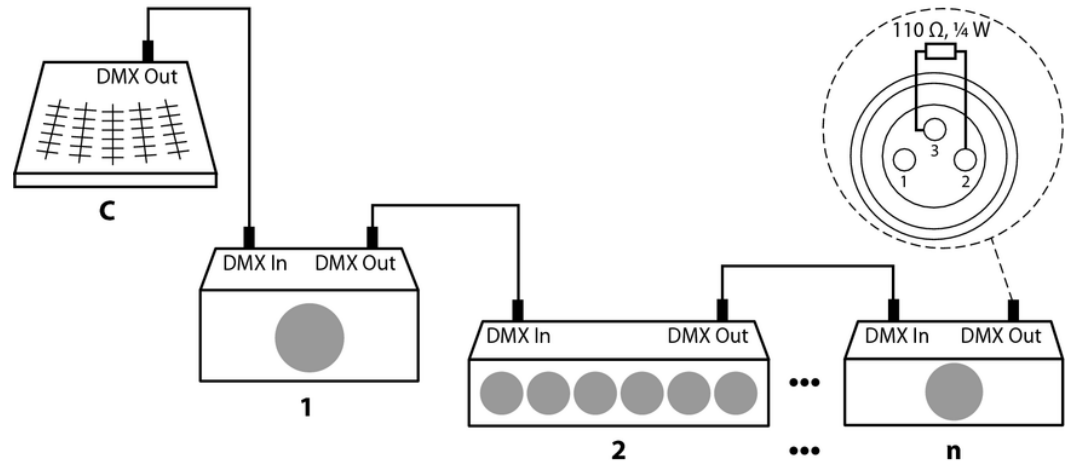

### **Indicateur DMX**

Lorsque le point après le premier caractère de l'écran clignote en mode de fonctionnement DMX, aucun signal DMX n'est reçu. Il se peut que le contrôleur DMX ne soit pas allumé ou que le câblage soit incorrect. Lorsque l'affichage est allumé en permanence, l'appareil reçoit un signal DMX valide.

### **Connexions en mode de fonctionnement « Master/Slave »**

Si vous configurez un groupe d'appareils en mode maître/esclave, le premier appareil commande les autres et permet un spectacle automatique piloté et synchronisé par la musique. Cette fonction est particulièrement utile pour démarrer un spectacle sans grands travaux de programmation. Connectez la sortie DMX de l'appareil maître avec l'entrée DMX du premier appareil esclave. Connectez ensuite la sortie DMX du premier appareil esclave à l'entrée esclave du deuxième appareil esclave, et ainsi de suite.

## 6 Connexions et éléments de commande

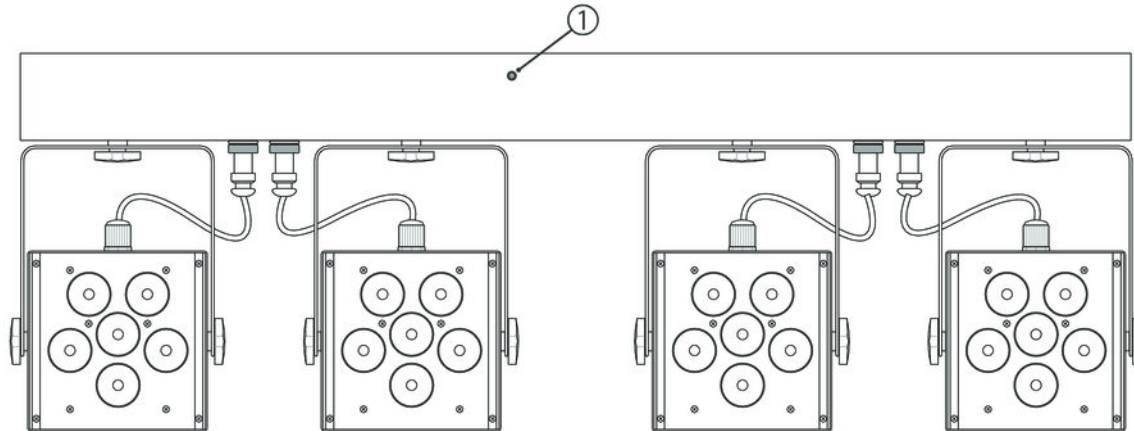

1 Récepteur des signaux IR d'une télécommande.

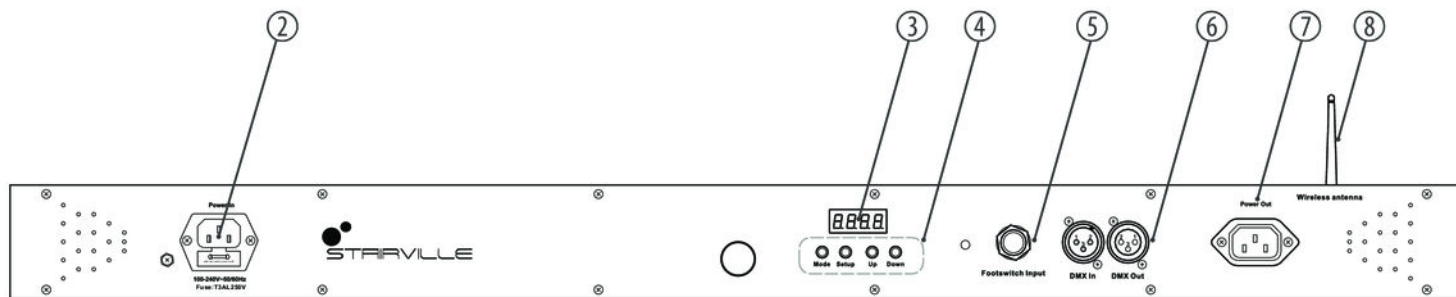

|   |  |
|---|--|
| 2 | <i>[Power In]</i><br>Connecteur d'alimentation CEI avec porte-fusible pour l'alimentation électrique.                    |
| 3 | Écran.   |
| 4 | <i>[Mode]</i><br>Sert à activer le menu principal et à passer d'une option de menu à l'autre. Ferme un sous-menu ouvert. |
|   | <i>[Setup]</i><br>Pour sélectionner une option du mode de fonctionnement concerné ou confirmer la valeur réglée.         |
|   | <i>[Up]</i><br>Incrémente la valeur affichée d'une unité.  |
|   | <i>[Down]</i><br>Décrémente la valeur affichée d'une unité.  |
| 5 | <i>[Footswitch Input]</i><br>Prise jack en 6,35 mm pour raccorder le pédalier.   |

|   |  |
|---|--|
| 6 | <i>[DMX In]</i><br>entrée DMX.   |
|   | <i>[DMX Out]</i><br>sortie DMX.  |
| 7 | <i>[Power Out]</i><br>Prise CEI pour le câble d'alimentation à l'appareil suivant.   |
| 8 | Antenne de réception pour les signaux d'une pédale sans fil et/ou de la télécommande |

## Télécommande IR

La télécommande IR n'est pas fournie mais disponible en option.

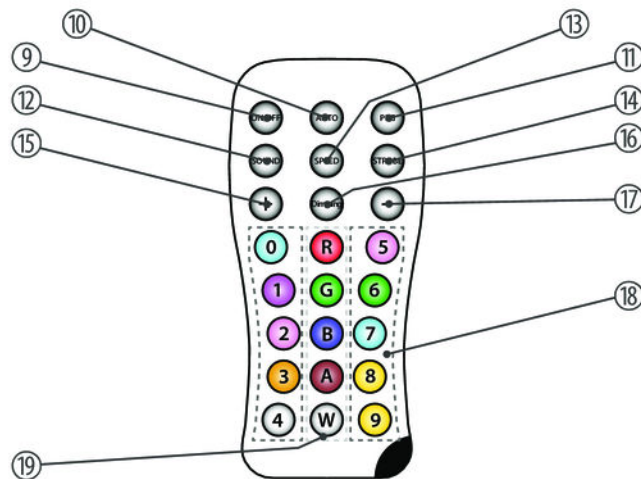

|    |   |
|----|---|
| 9  | <i>[ON/OFF]</i><br>Bouton de mise en marche ou en arrêt de l'appareil.                                  |
| 10 | <i>[AUTO]</i><br>Active le mode de fonctionnement Automatique.  |
| 11 | <i>[PRG]</i><br>Active le mode de fonctionnement " Show automatique préprogrammé ".                     |
| 12 | <i>[SOUND]</i><br>Active la commande de la musique.   |
| 13 | <i>[SPEED]</i><br>Permet de régler la vitesse de déroulement en mode " Show automatique préprogrammé ". |
| 14 | <i>[STROBE]</i><br>Active ou désactive l'effet stroboscope en mode " Show automatique préprogrammé ".   |
| 15 | <i>[+]</i><br>Incrémente la valeur affichée d'une unité.  |

|    |   |
|----|---|
| 16 | <i>[Dimming]</i><br>Bouton de réglage de la luminosité.   |
| 17 | <i>[-]</i><br>Décrémente la valeur affichée d'une unité.  |
| 18 | <i>[0] ... [9]</i><br>Touches numériques pour la saisie directe d'une valeur numérique.   |
| 19 | Boutons de sélection d'une couleur.<br>Utilisez <ul style="list-style-type: none"> <li>■ <i>[W]</i> pour la lumière blanche,</li> <li>■ <i>[A]</i> pour la lumière ambrée,</li> <li>■ <i>[R]</i>, <i>[G]</i> ou <i>[B]</i> pour les couleurs primaires rouge, vert et bleu,</li> <li>■ les touches de couleur pour sélectionner directement une couleur mixte.</li> </ul> |

## **7 Utilisation**

### **7.1 Mise en marche de l'appareil**

Branchez l'appareil sur le secteur pour le faire démarrer.

### **7.2 Fonctions de l'appareil**

Toutes les fonctions sont activées par le biais des touches et de l'écran de l'appareil et/ou par une télécommande disponible en option.

## 7.3 Commutateur à pédale

Différentes fonctions de l'appareil différentes peuvent aussi être commandées à l'aide d'une unité de pédale de commande sans fil (279058 SKU, en option) ou avec fil (SKU 370552). Le tableau ci-après présente l'affectation des différentes fonctions.

|                             |   |
|-----------------------------|---|
| <b>Auto Run / Programme</b> | <p>Appuyez à plusieurs reprises sur le commutateur jusqu'à ce que l'écran affiche « <i>AUTO</i> » pour activer le mode de fonctionnement automatique (21 programmes se déroulent successivement).</p> <p>Appuyez sur le commutateur lors de l'exécution d'un programme pour passer au programme suivant. Lorsque vous appuyez sur le commutateur lors de l'exécution du programme 21, la séquence recommence avec le programme 1.</p> |
| <b>Sound Active</b>         | Appuyez une fois sur le commutateur pour activer le mode Commande par musique.  |
| <b>Freeze</b>               | <p>Appuyez une fois sur le commutateur pour arrêter un programme en cours.</p> <p>Appuyez à nouveau sur le commutateur pour continuer le programme.</p>   |
| <b>Blackout</b>             | <p>Appuyez une fois sur le commutateur pour désactiver un programme en cours.</p> <p>Appuyez à nouveau sur le commutateur pour revenir au mode précédent.</p>   |

## 7.4 Télécommande IR

L'appareil peut être commandé uniquement avec la télécommande IR que lorsqu'il ne se trouve pas en mode « DMX » ou « Maître/esclave ».

### Mise en marche et en arrêt

Utilisez l'interrupteur *[ON/OFF]* pour mettre l'appareil en marche ou en arrêt.

### Mode de fonctionnement Automatique

Appuyez sur *[AUTO]*. La lecture des programmes « *Pr02* » à « *Pr21* » démarre automatiquement.

### Mode de fonctionnement Show automatique préprogrammé

Appuyez sur *[PRG]*. Sélectionnez une valeur entre « *Pr.01* » et « *Pr.21* » avec *[+]* et *[-]*.

Vous pouvez activer un effet stroboscopique en mode " Show automatique préprogrammé ". Pour cela, appuyez sur *[STROBE]* puis sélectionnez une valeur entre « *FS00* » (lent) et « *FS99* » (rapide) avec les touches *[+]* et *[-]*. Appuyez de nouveau sur *[STROBE]* pour désactiver l'effet stroboscopique.

Vous pouvez régler la vitesse de déroulement pour les programmes « *Pr.01* » et « *Pr.09* ». Pour cela, appuyez sur *[SPEED]* puis sélectionnez une valeur entre « *SP01* » (lent) et « *SPFL* » (rapide) avec les touches *[+]* et *[-]*.

**Commande par la musique**

Appuyez sur *[SOUND]*. Ceci active un show automatique commandé par la musique.

La sensibilité de la commande par la musique peut être réglée sur une plage de « *SV.00* » à « *SV.31* » avec *[+]*, et *[-]*.

**Gradateur**

Appuyez sur *[Dimming]* pour régler la luminosité de chacune des couleurs de base. Appuyez sur *[R]* (rouge), *[G]* (vert) ou *[B]* (bleu) puis sélectionnez une valeur entre 0 et 255 avec les touches *[+]* et *[-]*.

### Sélection des couleurs

Vous pouvez sélectionner une couleur directement avec les touches de couleur dans chaque mode. Procédez dans cet ordre :

| Touche | Couleur     | Touche | Couleur     | Touche | Couleur |
|--------|-------------|--------|-------------|--------|---------|
| 0      | Cyan        | 5      | Rouge clair | R      | Rouge   |
| 1      | Pourpre     | 6      | Vert clair  | G      | Vert    |
| 2      | Magenta     | 7      | Bleu clair  | B      | Bleu    |
| 3      | Orange      | 8      | Jaune       | A      | Ambre   |
| 4      | Blanc froid | 9      | Blanc chaud | W      | Blanc   |

### Réinitialisation aux réglages par défaut

Pour réinitialiser l'appareil sur les réglages par défaut, appuyez sur *[OFF]* puis l'une après l'autre sur les touches *[9]*, *[8]* et *[7]*.

## 7.5 Commande sur l'appareil

Appuyez sur *[Mode]* pour activer le menu principal et sélectionner un mode de fonctionnement. Appuyez sur *[Setup]* pour choisir d'autres options. Utilisez *[Up]* et *[Down]* pour modifier la valeur affichée. Lorsque l'écran affiche la valeur souhaitée, appuyez sur *[Mode]*.

Si vous n'appuyez sur aucune touche pendant environ dix secondes, l'écran s'éteint. Un appui sur n'importe quelle touche réactive l'écran et le dernier menu ouvert est affiché de nouveau.

Les valeurs réglées sont conservées, même si l'appareil est séparé de l'alimentation électrique.

### **Mode de fonctionnement Show automatique préprogrammé**

Un show automatique préprogrammé peut être activé seulement lorsque l'appareil fonctionne en mode autonome ou en tant que maître dans une configuration maître/esclave. Ce réglage n'est utile que lorsque l'appareil n'est pas commandé par le biais de DMX.

Appuyez sur *[Mode]* à plusieurs reprises jusqu'à ce que l'écran affiche « *Pr.xx* ». Vous pouvez maintenant sélectionner l'un des shows automatiques préprogrammés. Sélectionnez une valeur entre « *Pr.01* » et « *Pr.21* » avec *[Up]* et *[Down]*.

#### **Réglages pour programme 01 :**

Pour le « *Pr.01* », vous pouvez choisir entre 14 couleurs, le blanc ou l'obturation. Appuyez sur *[Setup]*. Vous pouvez maintenant sélectionner l'une des couleurs avec *[Up]* et *[Down]*.

Appuyez à nouveau sur *[Setup]* pour régler la fréquence de clignotement. L'écran affiche « *FS00* ». Mit *[Up]* und *[Down]* können Sie jetzt einen Wert zwischen « *FS01* » (langsam) und « *FS99* » (schnell) auswählen.

#### **Réglages pour les programmes 02 à 21 :**

Appuyez à nouveau sur *[Setup]* pour régler la vitesse du programme. L'écran affiche « *SPxx* ». Vous pouvez maintenant sélectionner une valeur entre « *SP01* » (lent) et « *SPFL* » (rapide) à l'aide des touches *[Up]* et *[Down]*.

Appuyez à nouveau sur *[Setup]* pour régler la fréquence de clignotement. L'écran affiche « *FS00* ». Vous pouvez maintenant sélectionner une valeur entre « *FS01* » (lent) et « *FS99* » (rapide) à l'aide des touches *[Up]* et *[Down]*.

## Mode de fonctionnement Automatique

Le mode de fonctionnement automatique peut être activé seulement lorsque l'appareil fonctionne en mode autonome ou en tant que maître dans une configuration maître/esclave. Ce réglage n'est utile que lorsque l'appareil n'est pas commandé par le biais de DMX.

Appuyez sur *[Mode]* à plusieurs reprises jusqu'à ce que l'écran affiche « *AUTO* ». La lecture des programmes « *Pr02* » à « *Pr21* » démarre automatiquement.

Appuyez sur *[Setup]* pour régler la vitesse du programme. L'écran affiche « *SPxx* ». Vous pouvez maintenant sélectionner une valeur entre « *SP01* » (lent) et « *SPFL* » (rapide) à l'aide des touches *[Up]* et *[Down]*.

Appuyez à nouveau sur *[Setup]* pour régler la fréquence de clignotement. L'écran affiche « *FS00* ». Vous pouvez maintenant sélectionner une valeur entre « *FS00* » (lent) et « *FS99* » (rapide) à l'aide des touches *[Up]* et *[Down]*.

### Mode DMX

Ce réglage n'est utile que lorsque l'appareil est commandé par le biais de DMX.

Appuyez sur *[Mode]* à plusieurs reprises jusqu'à ce que l'écran affiche « *d.001* ».

Vous pouvez maintenant régler le numéro du premier canal DMX utilisé par l'appareil (adresse DMX). Sélectionnez une valeur entre 1 et 512 (affichage « *d.001* »... « *d.512* »), à l'aide des touches *[Up]* et *[Down]*.

Assurez-vous que ce numéro est adapté à la configuration de votre contrôleur DMX. Le tableau suivant présente l'adresse DMX la plus élevée possible pour les différents modes DMX.

| Mode      | Adresse DMX la plus élevée possible |
|-----------|-------------------------------------|
| 2 canaux  | 511                                 |
| 4 canaux  | 509                                 |
| 18 canaux | 495                                 |

Appuyez sur *[Setup]*. Vous pouvez maintenant sélectionner l'un des modes de fonctionnement DMX suivants avec *[Up]* et *[Down]*.

- « *2-ch* » (deux canaux)
- « *4-ch* » (quatre canaux)

- « 18ch » (dix-huit canaux)

### **Mode de fonctionnement Slave**

Ce réglage n'est utile que lorsque l'appareil est commandé en tant qu'esclave dans une configuration maître/esclave mais non par le biais de DMX.

Appuyez sur *[Mode]* à plusieurs reprises jusqu'à ce que l'écran affiche « SLAv ».

### **Commande par la musique**

Un show automatique commandé par la musique peut être activé seulement lorsque l'appareil fonctionne en mode autonome ou en tant que maître dans une configuration maître/esclave. Ce réglage n'est utile que lorsque l'appareil n'est pas commandé par le biais de DMX.

Appuyez sur *[Mode]* à plusieurs reprises jusqu'à ce que l'écran affiche « SU.xx ».

Appuyez encore une fois sur *[Setup]* et activez l'un des spectacles programmés « SU.00 » jusqu'à « SU.31 » avec *[Up]* et *[Down]*.

### Activer la pédale de commande sans fil

Pour commander l'appareil via la pédale de commande sans fil, vous devez placer via le menu « Set » le réglage « HEy » sur « on ».

Appuyez sur [Mode] plusieurs reprises jusqu'à ce que l'écran affiche « SEt ».

Appuyez encore une fois sur [Setup] et marquez l'option menu « HEy » avec [Up] et [Down].

Appuyez encore une fois sur [Setup] et marquez l'option « on » avec [Up] et [Down]. Ensuite, l'appareil peut être commandé via la pédale de commande sans fil.

Pour désactiver la réception sans fil, procédez de la même manière et marquez l'option « off ».



*Au cours du fonctionnement secteur, placez l'interrupteur d'alimentation en dessous de la pédale de commande sans fil sur [Off]. Dans le cas contraire, la pédale de commande sans fil continue à être active en mode Batterie en dépit d'une alimentation électrique connectée et la batterie se décharge en conséquence.*

**Motif monochrome constant**

Un motif monochrome constant peut être activé seulement lorsque l'appareil fonctionne en mode autonome ou en tant que maître dans une configuration maître/esclave. Ce réglage n'est utile que lorsque l'appareil n'est pas commandé par le biais de DMX.

Appuyez sur *[Mode]* à plusieurs reprises jusqu'à ce que l'écran affiche « *Colr* ». Appuyez sur *[Setup]*. L'écran affiche le réglage pour l'une des couleurs primaires (affichage « *r.xxx* », « *G.xxx* », « *b.xxx* » ou « *U.xxx* »). Appuyez sur *[Setup]* pour passer aux autres couleurs.

Vous pouvez régler l'intensité de couleur à l'aide des touches *[Up]* et *[Down]* :

| Affichage                             | Signification |
|---------------------------------------|---------------|
| « <i>r.000</i> » ... « <i>r.255</i> » | Rouge         |
| « <i>G.000</i> » ... « <i>G.255</i> » | Vert          |
| « <i>b.000</i> » ... « <i>b.255</i> » | Bleu          |
| « <i>U.000</i> » ... « <i>U.255</i> » | Blanc         |

## 7.6 Vue d'ensemble du menu

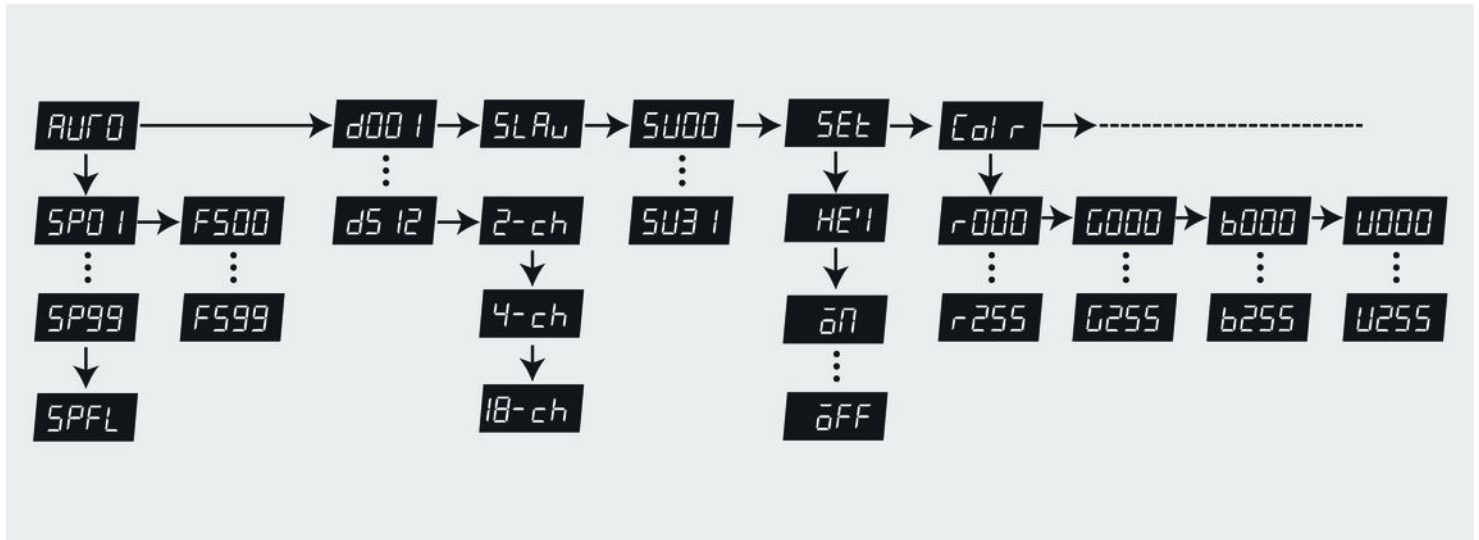

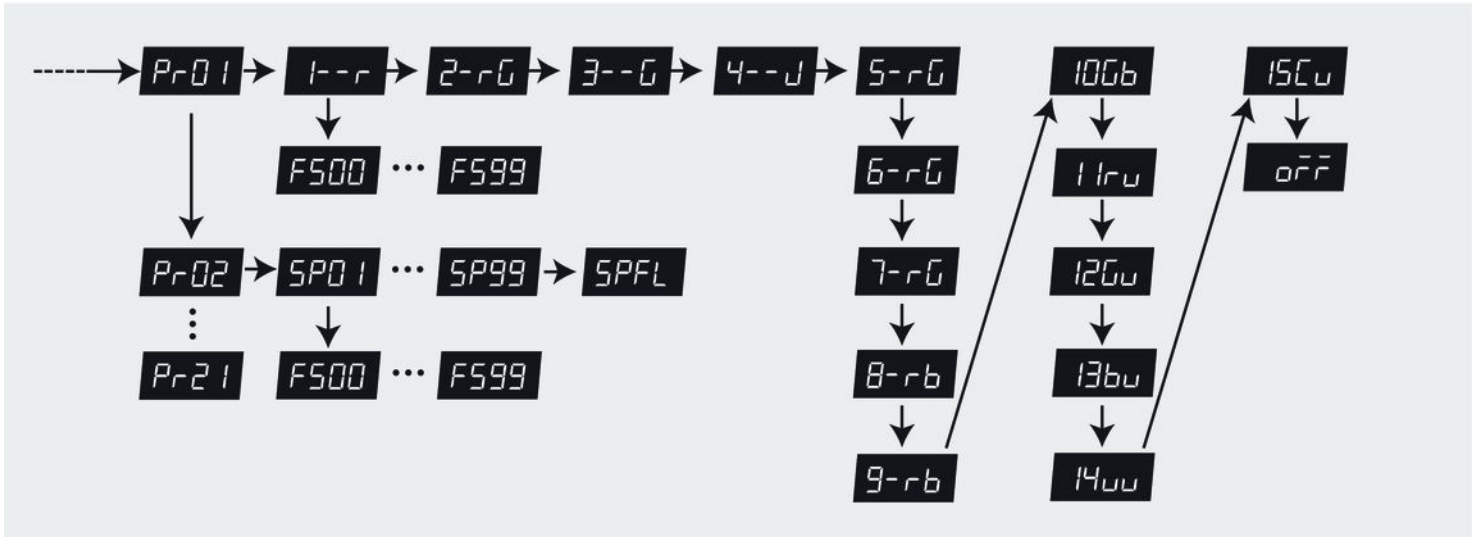

## 7.7 Fonctions en mode DMX 2 canaux

| Canal | Valeur    | Fonction   |
|-------|-----------|--|
| 1     | 0 ... 6.  | LED éteintes   |
|       | 7 ... 13  | Motif monochrome constant en rouge pour toutes les LED               |
|       | 14 ... 20 | Motif monochrome constant en rouge et vert pour toutes les LED       |
|       | 21 ... 27 | Motif monochrome constant en vert pour toutes les LED                |
|       | 28 ... 34 | Motif monochrome constant en vert et bleu pour toutes les LED        |
|       | 35 ... 41 | Motif monochrome constant en bleu pour toutes les LED                |
|       | 42... 48  | Motif monochrome constant en rouge et bleu pour toutes les LED       |
|       | 49 ... 55 | Motif monochrome constant en rouge, vert et bleu pour toutes les LED |
|       | 56 ... 62 | Motif monochrome constant en blanc pour toutes les LED               |
|       | 63 ... 69 | Motif monochrome constant en rouge et blanc pour toutes les LED      |
|       | 70 ... 76 | Motif monochrome constant en vert et blanc pour toutes les LED       |

| Canal | Valeur      | Fonction   |
|-------|-------------|--|
|       | 77 ... 83   | Motif monochrome constant en bleu et blanc pour toutes les LED |
|       | 84 ... 90   | Show automatique préprogrammé n° 01                            |
|       |             | ⋮  |
|       | 217 ... 223 | Show automatique préprogrammé n° 21                            |
|       | 224 ... 255 | Mode Sound   |
| 2     |             | Canal 1 = 84 ... 223   |
|       | 0 ... 255   | Vitesse du programme croissante                                |
|       |             | Canal 1 = 224 ... 255  |
|       | 0 ... 255   | Sensibilité du mode Sound croissante                           |

## 7.8 Fonctions en mode DMX 4 canaux

| Canal | Valeur    | Fonction  |
|-------|-----------|---|
| 1     | 0 ... 255 | Intensité du rouge (de 0 % à 100 %) pour toutes les LED |
| 2     | 0 ... 255 | Intensité du vert (de 0 % à 100 %) pour toutes les LED  |
| 3     | 0 ... 255 | Intensité du bleu (de 0 % à 100 %) pour toutes les LED  |
| 4     | 0 ... 255 | Intensité du blanc (de 0 % à 100 %) pour toutes les LED |

## 7.9 Fonctions en mode DMX 18 canaux

| Canal | Valeur    | Fonction  |
|-------|-----------|---|
| 1     | 0 ... 255 | Intensité du rouge (de 0 % à 100 %) pour toutes les LED du spot 1 |
| 2     | 0 ... 255 | Intensité du vert (de 0 % à 100 %) pour toutes les LED du spot 1  |
| 3     | 0 ... 255 | Intensité du bleu (de 0 % à 100 %) pour toutes les LED du spot 1  |

| Canal | Valeur    | Fonction  |
|-------|-----------|---|
| 4     | 0 ... 255 | Intensité du blanc (de 0 % à 100 %) pour toutes les LED du spot 1 |
| 5     | 0 ... 255 | Intensité du rouge (de 0 % à 100 %) pour toutes les LED du spot 2 |
| 6     | 0 ... 255 | Intensité du vert (de 0 % à 100 %) pour toutes les LED du spot 2  |
| 7     | 0 ... 255 | Intensité du bleu (de 0 % à 100 %) pour toutes les LED du spot 2  |
| 8     | 0 ... 255 | Intensité du blanc (de 0 % à 100 %) pour toutes les LED du spot 2 |
| 9     | 0 ... 255 | Intensité du rouge (de 0 % à 100 %) pour toutes les LED du spot 3 |
| 10    | 0 ... 255 | Intensité du vert (de 0 % à 100 %) pour toutes les LED du spot 3  |
| 11    | 0 ... 255 | Intensité du bleu (de 0 % à 100 %) pour toutes les LED du spot 3  |
| 12    | 0 ... 255 | Intensité du blanc (de 0 % à 100 %) pour toutes les LED du spot 3 |
| 13    | 0 ... 255 | Intensité du rouge (de 0 % à 100 %) pour toutes les LED du spot 4 |
| 14    | 0 ... 255 | Intensité du vert (de 0 % à 100 %) pour toutes les LED du spot 4  |
| 15    | 0 ... 255 | Intensité du bleu (de 0 % à 100 %) pour toutes les LED du spot 4  |
| 16    | 0 ... 255 | Intensité du blanc (de 0 % à 100 %) pour toutes les LED du spot 4 |

| Canal | Valeur     | Fonction                                 |
|-------|------------|--|
| 17    | 0 ... 9    | Sans fonction                            |
|       | 10 ... 255 | Effet stroboscopique, vitesse croissante |
| 18    | 0 ... 255  | Gradateur (de 0 % à 100 %)               |

## 8 Données techniques

|   |  |
|---|--|
| Nombre de canaux DMX                            | en fonction du mode 2, 4 ou 18 canaux                                    |
| Agent lumineux                                  | 24 × RGBW-LED type Quad 4-in-1 (chacun 8 W) sur quatre Flat-PARs mobiles |
| Angle de dispersion                             | env. 40°   |
| Fréquence de transmission de l'antenne sans fil | 2,4 GHz  |
| Alimentation                                    | 100 – 240 V ~ 50/60 Hz   |
| Puissance consommée                             | env. 192 W   |
| Fusible   | 5 mm × 20 mm, 3A, 250 V, à action retardée                               |
| Dimensions (L × H × P)                          | 845 mm × 70 mm × 310 mm  |
| Poids   | 8,9 kg   |

## 9 Câbles et connecteurs

### Préambule

Ce chapitre vous aide à choisir les bons câbles et connecteurs et à raccorder votre précieux équipement de sorte qu'une expérience lumineuse parfaite soit garantie.

Veillez suivre ces conseils, car il est préférable d'être prudent, particulièrement dans le domaine des sons et lumières. Même si une fiche va bien dans une prise, le résultat d'une mauvaise connexion peut être un contrôleur DMX détruit, un court-circuit ou « seulement » un spectacle lumière qui ne fonctionne pas.

### Connexions DMX

Une prise XLR tripolaire sert de prise DMX, une fiche XLR tripolaire d'entrée DMX. Le dessin et le tableau ci-dessous montrent le brochage d'un couplage adapté.



|   |                                     |
|---|-------------------------------------|
| 1 | Terre (blindage)                    |
| 2 | Signal inverse, (DMX-, point froid) |
| 3 | Signal (DMX+, point chaud)          |

## 10 Dépannage



### REMARQUE !

#### Risque de perturbations durant la transmission des données

Afin de garantir un fonctionnement irréprochable, n'utilisez pas des câbles de microphone courants, mais des câbles DMX spéciaux.

Ne raccordez jamais l'entrée ou la sortie DMX à des périphériques audio tels que tables de mixage ou amplificateurs.

Nous mentionnons ci-après quelques problèmes susceptibles de se produire en fonctionnement. Vous trouverez sous ce point quelques propositions de dépannage simple :

| Symptôme                                     | Remède   |
|--|--|
| L'appareil ne fonctionne pas, pas de lumière | Vérifiez le branchement électrique et le fusible.  |
| Aucune réaction sur le contrôleur DMX        | <ol style="list-style-type: none"><li>1. Lorsque le point après le premier caractère de l'écran clignote en mode de fonctionnement DMX, aucun signal DMX n'est reçu. Vérifiez si le contrôleur DMX est allumé. Vérifiez le bon raccordement des connexions et du câble DMX.</li><li>2. Si l'écran ne clignote pas et qu'il n'y a pas de réaction, vérifiez les adressages et la polarité du DMX.</li><li>3. Faites un essai avec un autre contrôleur DMX.</li><li>4. Vérifiez si le câble DMX se trouve à proximité ou à côté de câbles à haute tension, ce qui pourrait induire des perturbations ou créer des dommages à un circuit d'interfaçage DMX.</li></ol> |

Si vous ne réussissez pas à éliminer le dérangement avec les mesures proposées, veuillez contacter notre centre de service. Vous trouverez les coordonnées de contact sur le site [www.thomann.de](http://www.thomann.de).

## 11 Nettoyage

### Lentilles optiques

Nettoyez les lentilles optiques accessibles de l'extérieur afin d'optimiser la puissance lumineuse. La fréquence du nettoyage dépend de l'environnement de fonctionnement : les environnements humides, enfumés ou particulièrement sales peuvent causer des dépôts de poussières importants sur le système optique de l'appareil.

- Effectuez le nettoyage avec un chiffon doux et notre nettoyeur pour luminaires et lentilles (n° art. 280122).
- Séchez toujours les pièces avec soin.

## 12 Protection de l'environnement

### Recyclage des emballages



Pour les emballages, des matériaux écologiques ont été retenus qui peuvent être recyclés sous conditions normales.

Assurez-vous d'une élimination correcte des enveloppes en matière plastique et des emballages.

Ne jetez pas tout simplement ces matériaux, mais faites en sorte qu'ils soient recyclés. Tenez compte des remarques et des symboles sur l'emballage.

### Recyclage des batteries



Les batteries ne doivent être ni jetées ni brûlées, mais recyclées en conformité avec les prescriptions locales en matière de recyclage de déchets spéciaux. Utilisez les déchetteries mises en place pour ces déchets.

### Recyclage de votre ancien appareil



Ce produit relève de la directive européenne relative aux déchets d'équipements électriques et électroniques (DEEE) dans sa version en vigueur. Il ne faut pas éliminer votre ancien appareil avec les déchets domestiques.

Recyclez ce produit par l'intermédiaire d'une entreprise de recyclage agréée ou les services de recyclage communaux. Respectez la réglementation en vigueur dans votre pays. En cas de doute, contactez le service de recyclage de votre commune.



