

*Harley Benton*

Electric Guitar Kit CST-24

Notice d'utilisation

Guitare en kit

Thomann GmbH  
Hans-Thomann-Straße 1  
96138 Burgebrach  
Allemagne  
Téléphone : +49 (0) 9546 9223-0  
Internet : [www.thomann.de](http://www.thomann.de)

01.09.2022, ID : 464643 (V2)

---

## Table des matières

<b>1</b>	<b>Consignes de sécurité.....</b>	<b>5</b>
<b>2</b>	<b>Étendue de la livraison.....</b>	<b>6</b>
<b>3</b>	<b>Instructions d'assemblage.....</b>	<b>7</b>
	3.1 Vernissage du corps et du manche.....	7
	3.2 Montage des mécanismes.....	8
	3.3 Montage du manche de la guitare.....	10
	3.4 Câblage du potentiomètre, des micros et du commutateur.....	11
	3.5 Montage du cordier et de l'attache de sangle.....	20
	3.6 Cordes, courbure du manche et action.....	21
<b>4</b>	<b>Protection de l'environnement.....</b>	<b>27</b>



## 1 Consignes de sécurité



### **DANGER !**

#### **Dangers pour les enfants**

Assurez-vous d'une élimination correcte des enveloppes en matière plastique et des emballages. Ils ne doivent pas se trouver à proximité de bébés ou de jeunes enfants. Danger d'étouffement !

Veillez à ce que les enfants ne détachent pas de petites pièces du produit. Ils pourraient les avaler et s'étouffer.

Ne laissez jamais des enfants sans surveillance jouer avec le produit.



### **ATTENTION !**

#### **Risque de coupure au niveau des mains**

Prêtez attention aux bordures coupantes des outils, des vis et des composants lors de l'assemblage et du vissage des différentes pièces.

## 2 Étendue de la livraison

Merci d'avoir porté votre choix sur cette guitare en kit. Toutes les pièces en bois, le matériel et les composants électriques sont contenus dans ce paquet.

L'illustration suivante présente les différents composants inclus dans la livraison.



L'assemblage est décrit en détail dans les sections suivantes.

## 3 Instructions d'assemblage

### Outils et matériaux utiles

Préparez les outils et matériaux suivants pour l'assemblage de la guitare :

- Tournevis cruciforme
- Maillet en caoutchouc
- Clé polygonale
- Pince/pince coupante
- Vernis et accessoires
- Papier abrasif



*Le corps et le manche doivent impérativement être vernis avant l'assemblage.*

*L'utilisation d'un masque contre la poussière est absolument nécessaire lors de la projection de vernis en aérosols ou de la peinture.*

### 3.1 Vernissage du corps et du manche

#### Vernissage du corps

Le bois massif du corps de la guitare est vitrifié et préparé pour différents types de vernis. Les magasins de bricolage et d'accessoires automobiles proposent un large choix de vernis en aérosols pouvant être utilisés sans aucune connaissance particulière.

Vérifiez d'abord si la liaison entre le corps et le manche est bien adaptée. Ces pièces sont fabriquées en bois de résonance de haute qualité pour garantir un ajustement optimal. Le bois est toutefois un matériau naturel dont la forme change légèrement au cours du temps. Si le manche est positionné de manière trop dure dans la fraisure du corps, vous pouvez adapter ce dernier avec un ciseau à bois aiguisé ou une toile émeri. N'oubliez pas que le manche peut être positionné de façon plus serrée dans la fraisure en raison de la couche de vernis supplémentaire.

Avant de procéder au vernissage, assurez-vous que toutes les surfaces sont propres et exemptes de poussière. Réalisez tous les travaux de vernissage dans un endroit bien aéré et sans poussières. Un travail circonspect et soigneux est la clé du succès pour obtenir un résultat de qualité satisfaisante. Il est conseillé de tester d'abord le vernis et la technique d'application sur une autre pièce en bois.

Vernissez d'abord les bords du corps et laissez-les sécher. Quand les bords seront secs, continuez par la face avant et la face arrière. Vous pouvez atteindre une structure vernie régulière en appliquant plusieurs couches successives. Si vous constatez des irrégularités, attendez jusqu'à ce que le vernis soit entièrement séché et corrigez-les à l'aide d'une toile émeri à grain fin (p.ex. 800+) avant de continuer le vernissage. Appliquez trois couches ou plus pour atteindre une couverture complète.

Laissez sécher deux ou trois jours pour obtenir le durcissement complet du vernis. Polissez ou poncez le corps jusqu'à ce qu'il corresponde à vos attentes. Veillez à ne pas trop appuyer pour polir afin de ne pas enlever le vernis.

### Vernissage du manche

Le manche de la guitare est vitrifié avec une fine couche de vernis mat avant la livraison et est ainsi déjà prêt à l'emploi. Procédez comme suit si vous souhaitez tout de même appliquer un vernis coloré ou transparent sur le manche.

Couvrez soigneusement la touche et toutes les frettes avant de démarrer le vernissage. Assurez-vous que toutes les surfaces soient exemptes de poussières et de saletés. Réalisez tous les travaux de vernissage dans un endroit bien aéré et sans poussières.

Utilisez un vernis à bois transparent ou légèrement coloré de bonne qualité pour le manche. Commencez par la face avant et les bords de la tête. Appliquez une couche fine et régulière, laissez sécher et répétez l'opération deux ou trois fois. Si vous constatez des irrégularités, attendez jusqu'à ce que le vernis soit entièrement séché et corrigez-les à l'aide d'une toile émeri à grain fin (p.ex. 800+) avant de continuer le vernissage.

Une fois la tête sèche, posez le manche sur la touche et vernissez l'arrière du manche de la manière décrite.

Laissez sécher deux ou trois jours pour obtenir le durcissement complet du vernis. Polissez ou poncez le manche jusqu'à ce qu'il corresponde à vos attentes. Veillez à ne pas trop appuyer pour polir afin de ne pas enlever le vernis.

### 3.2 Montage des mécanismes

Insérez les mécanismes d'accordage à partir de l'arrière de la tête dans les trous prévus. Orientez les mécanismes de façon à ce que les chevilles soient verticales par rapport au bord supérieur de la tête.

Fixez les mécanismes d'abord à la main à l'aide des vis fournies et dans la position indiquée sur l'illustration.

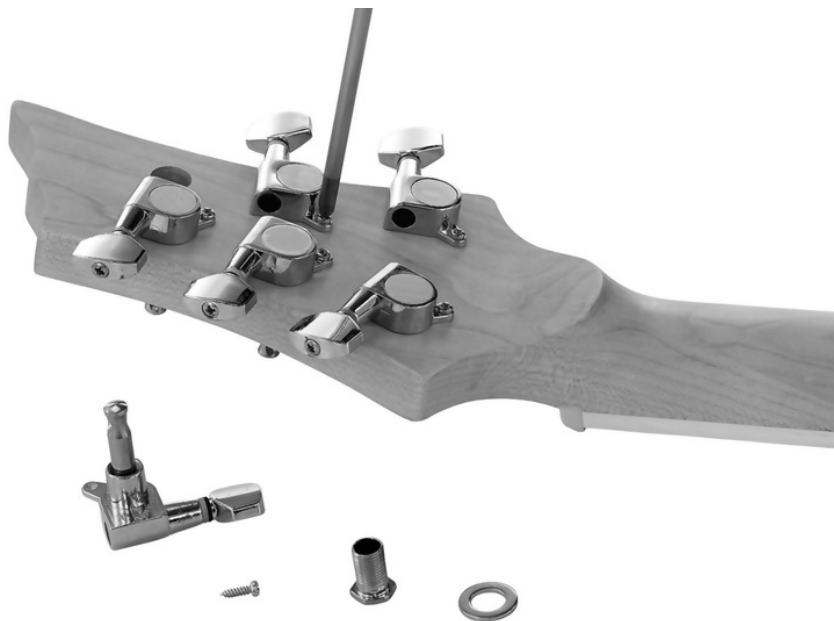

Retournez le manche et fixez tous les mécanismes d'accordage à la main sur la face avant de la tête à l'aide des rondelles et des écrous fournis.



Serrez les écrous sur la face avant avec une clé adaptée, puis les vis de fixation des mécanismes sur la face arrière.



## 3.3 Montage du manche de la guitare

Posez le corps sur une surface de travail adaptée. Utilisez un support souple pour éviter d'endommager la surface. Insérez le manche dans la fraisure du manche. Utilisez un ciseau à bois aiguisé ou une toile émeri pour l'ajuster si nécessaire. Faites très attention lors de l'enlèvement de matière. Le manche doit être bien fixe et en aucun cas ne présenter de jeu dans la fraisure !



Retournez la guitare, posez la plaque de fixation sur les quatre trous de vis situés au dos du corps, puis vissez les deux vis longues fournies dans les trous supérieures et les deux vis courtes dans les trous inférieures de la plaque de fixation dans le corps et le manche jusqu'à ce que l'assemblage soit fixe.



### 3.4 Câblage du potentiomètre, des micros et du commutateur

Le câblage des micros, du potentiomètre et de la prise jack s'effectue via des connecteurs.

Insérez le câble de mise à la terre des cordes (dénudé, sans connecteur) à travers la conduite depuis l'ouverture arrière dans l'alésage de fixation du cordier.

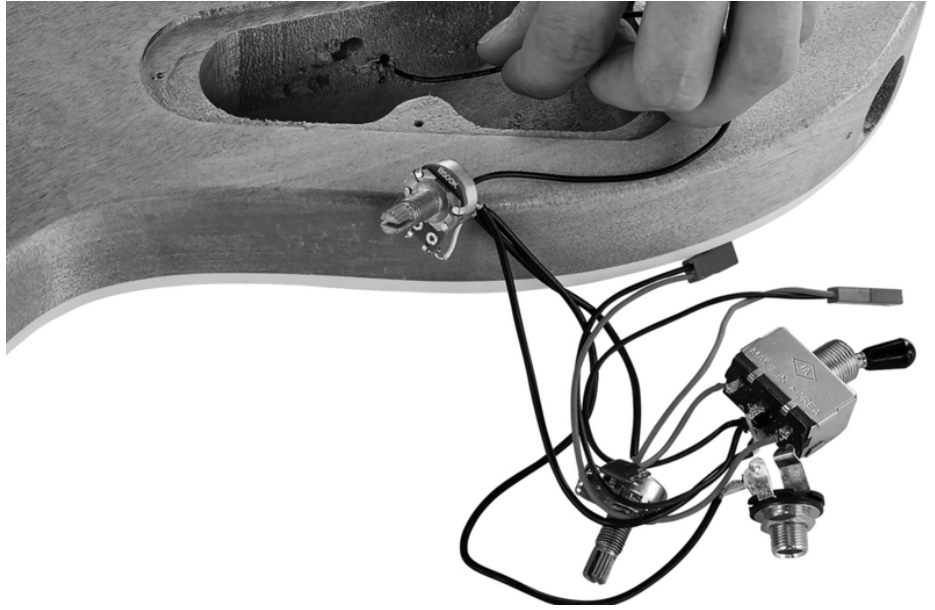

Sortez le câble par l'alésage jusqu'à obtenir un contact suffisant avec la surface métallique lors du montage du cordier. La mise à la terre des cordes permet de réduire les bruits parasites (ronflement).

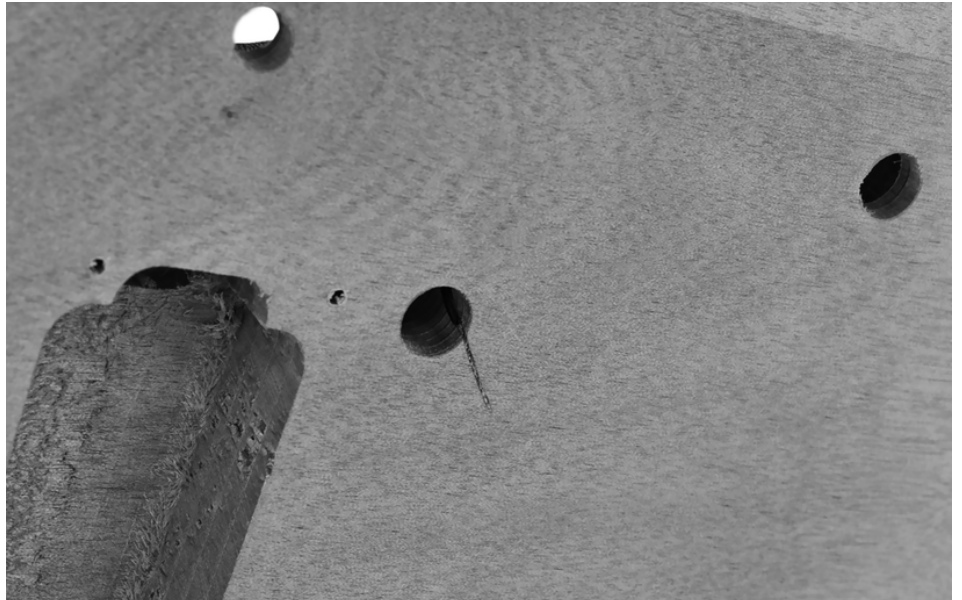

Enfoncez les supports des goujons de fixation du cordier jusqu'en butée dans le corps à l'aide d'un maillet en caoutchouc tel qu'indiqué sur l'illustration. Veillez à ce que le contact soit suffisant entre l'extrémité dénudée du câble de mise à la terre et celle du goujon du cordier.



Vissez les goujons de fixation du cordier dans le support.

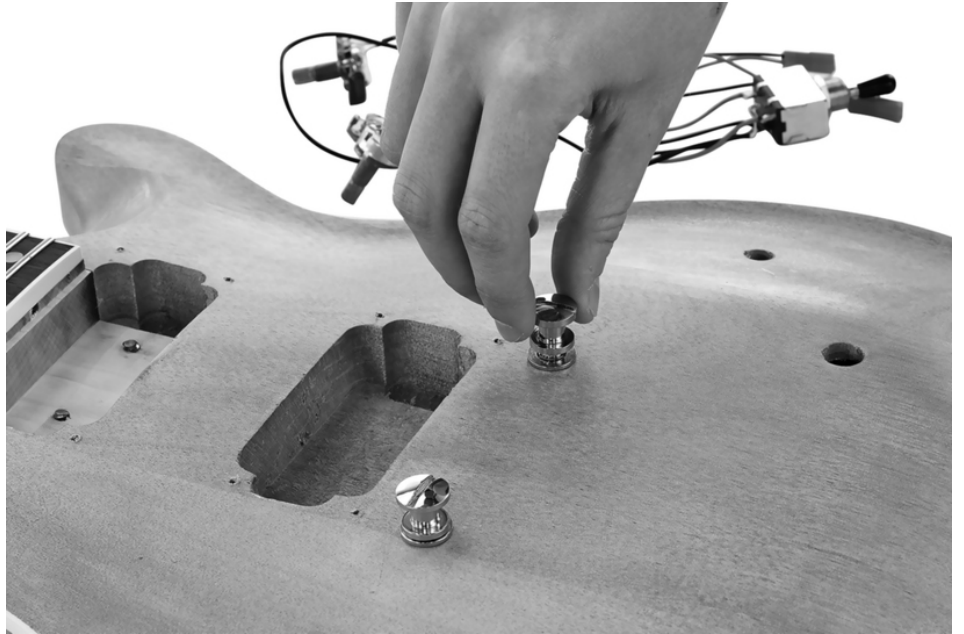

Insérez la prise de sortie à partir du dos du corps à travers de l'alésage prévu à cet effet situé sur la bordure du corps.



Insérez le commutateur dans l'ouverture prévue au dos du corps.

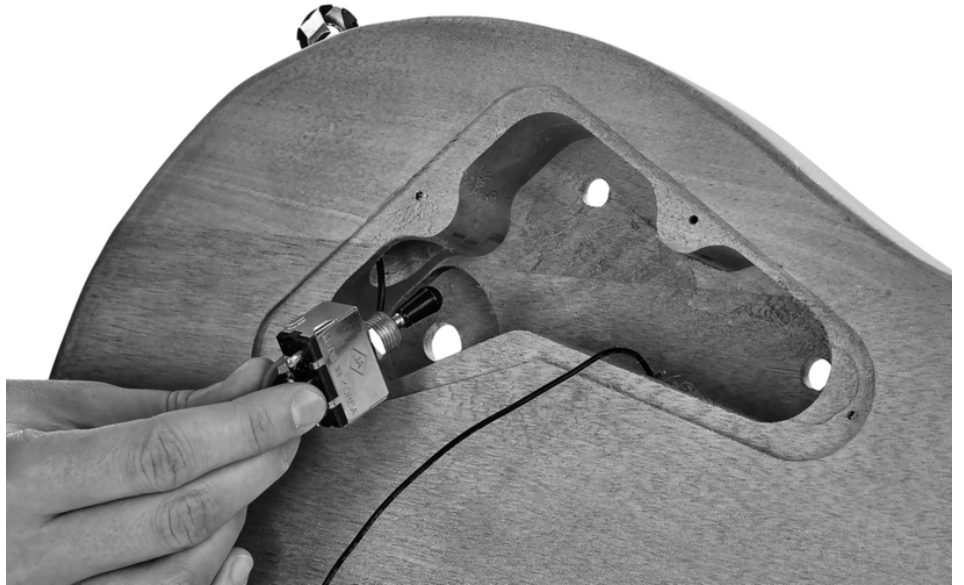

Insérez les potentiomètres dans les ouvertures arrière tel qu'indiqué sur les illustrations suivantes.





Retournez la guitare et fixez les potentiomètres et le commutateur sur la face avant du corps à l'aide des rondelles et des écrous fournis.



Appuyez les boutons des potentiomètres sur les chevilles des deux potentiomètres.



Placez le support de la prise de sortie et contrôlez le dépassement de celle-ci. La prise doit dépasser du support de façon à ce qu'elle puisse être suffisamment vissée avec l'écrou fourni et ne dépasse que d'une distance minimale. Si nécessaire, corrigez le dépassement en tournant le contre-écrou intérieur.



Vissez ensuite le support de la prise de sortie au corps à l'aide des vis fournies.



Insérez le câble du micro dans les conduites à partir des ouvertures avant jusqu'aux ouvertures arrière. Le micro du manche est un peu plus plat et doit être inséré dans l'ouverture la plus proche du manche de la guitare. Le micro du chevalet, un peu plus haut, doit être inséré dans l'ouverture la plus proche du chevalet.

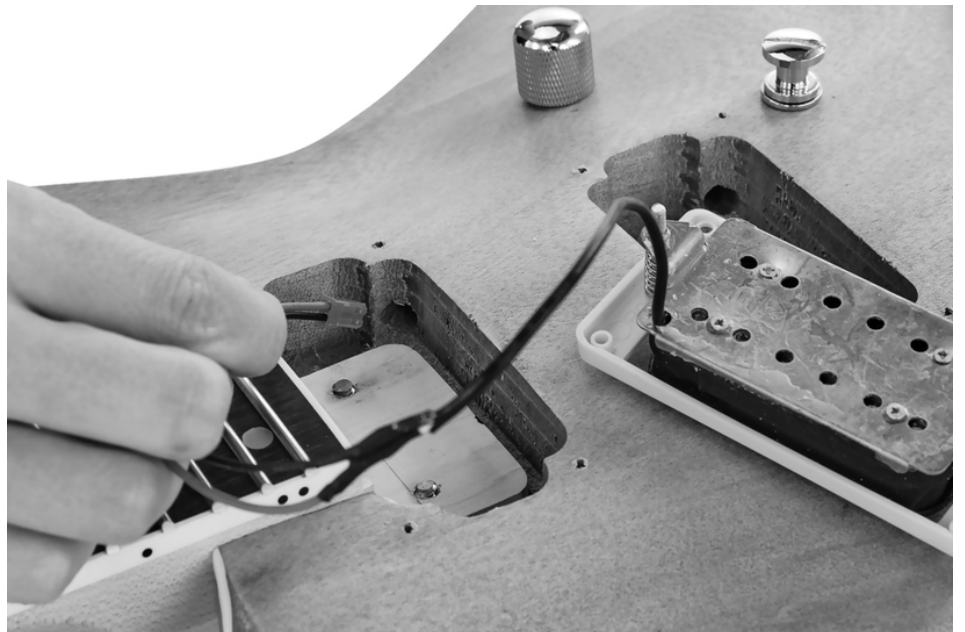

Retournez la guitare et fixez les micros dans les ouvertures avant à l'aide des vis fournies.



Retournez la guitare et branchez les connecteurs des micros aux potentiomètres.

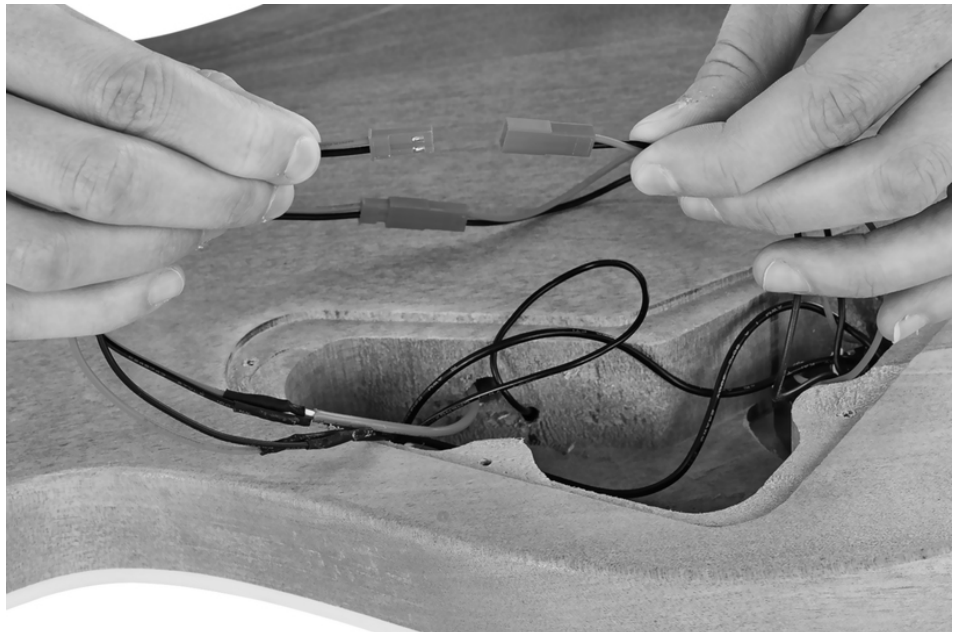

Vissez ensuite la plaque en plastique destinée à recouvrir les ouvertures des régulateurs et du commutateur à l'aide des vis fournies et dans les trous pré-perçés situés au dos du corps.



### 3.5 Montage du cordier et de l'attache de sangle

Vissez les attaches de sangle à l'aide des vis fournies et dans les trous pré-perçés du corps comme indiqué.



Placez le cordier comme indiqué sur les goujons de fixation. Les cordiers sont encore desserrés et seront uniquement fixés une fois les cordes installées.



### 3.6 Cordes, courbure du manche et action

#### Montage des cordes

Enfilez les cordes dans le cordier comme indiqué.



Serrez les cordes comme indiqué autour du cordier et enfiler les cordes dans les trous des mécanismes. Enroulez l'extrémité de la corde plusieurs fois autour du mécanisme et tendez chaque corde d'abord fermement. Veillez à ce que les cordes soient bien positionnées dans le sillet de tête.



Accordez ensuite toutes les cordes l'une après l'autre à la bonne hauteur. Vous pouvez utiliser un accordeur ou un diapason pour vous aider. Notez que la tension des cordes n'est pas encore définitive et qu'il est nécessaire d'accorder la guitare plusieurs fois afin que les cordes soient rodées.

Raccourcissez les extrémités débordantes des cordes à l'aide d'une pince coupante.

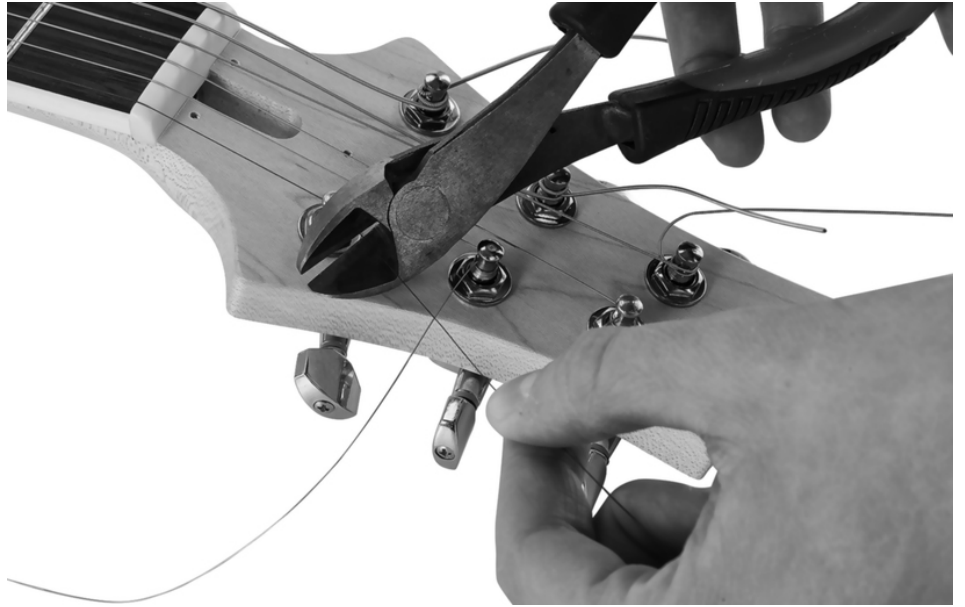

### Ajustement de la courbure du manche

Le manche est équipé d'une tige de tension en acier permettant de régler individuellement la courbure du manche en fonction de vos habitudes de jeu.

Une fois l'accordage effectué, contrôlez la courbure du manche en jouant la corde Mi grave au niveau de la première et de la douzième case. Plus la corde est proche de la touche à la hauteur de la sixième case, plus les bruits parasites (nasillement) sont présents lors du jeu.

Ajustez la courbure du manche comme suit à l'aide d'une clé Allen adaptée :

- Tournez la tige de tension dans le sens des aiguilles d'une montre pour augmenter la tension. Le manche devient plus droit, ou convexe dans un cas extrême. Les cordes sont alors plus proches de la touche et plus faciles à pincer, toutefois les bruits parasites sont plus présents lors du jeu.
- Tournez la tige de tension dans le sens inverse des aiguilles d'une montre pour détendre le manche. La tension des cordes diminue et le manche se courbe de façon concave. Les cordes sont plus éloignées de la touche et plus difficiles à pincer, toutefois les bruits parasites sont moins importants voire absents lors du jeu.

Ajustez la tige de tension d'environ un quart de tour à chaque réglage, accordez toutes les cordes à la bonne hauteur après chaque ajustement et contrôlez à nouveau la courbure du manche après quelques temps. Répétez l'opération jusqu'à atteindre la courbure du manche souhaitée.



Vissez le cache de la tige de tension sur la tête.



### Ajustement de l'action

Une fois que le manche dispose de la courbure souhaitée, serrez le cordier comme indiqué.



Ajustez l'action en fonction de vos habitudes de jeu au moyen des deux vis à six pans creux au cordier en utilisant la clé hexagonale fournie. Plus l'action est basse, plus les cordes sont faciles à pincer, toutefois cela peut engendrer de légers bruits parasites lors du jeu.



Une fois l'action réglée, vous pouvez contrôler la justesse de l'octave et l'ajuster si nécessaire. Accordez toutes les cordes à la bonne hauteur, pincez la première corde au niveau de la douzième frette et jouez-la. L'harmonique obtenue (harmonique à la douzième case) doit avoir la même hauteur que la corde pincée à la douzième case. Si la hauteur des deux notes diffère, décalez le pontet du chevalet de cette corde vers l'avant (hauteur trop basse) ou vers l'arrière (hauteur trop élevée). Écoutez la hauteur des deux notes et effectuez un réglage progressif jusqu'à ce qu'elles correspondent. Vous pouvez également ajuster la justesse de l'octave à l'aide d'un accordeur. La hauteur de la note en douzième case doit être identique à celle de la note jouée avec la corde à vide, mais avec une octave de plus.

## 4 Protection de l'environnement

### Recyclage des emballages



Pour les emballages, des matériaux écologiques ont été retenus qui peuvent être recyclés sous conditions normales. Assurez-vous d'une élimination correcte des enveloppes en matière plastique et des emballages.

Ne jetez pas tout simplement ces matériaux, mais faites en sorte qu'ils soient recyclés. Tenez compte des remarques et des symboles sur l'emballage.

### Recyclage de votre ancien appareil



Ce produit relève de la directive européenne relative aux déchets d'équipements électriques et électroniques (DEEE) dans sa version en vigueur. Il ne faut pas éliminer votre ancien appareil avec les déchets domestiques.

Recyclez ce produit par l'intermédiaire d'une entreprise de recyclage agréée ou les services de recyclage communaux. Respectez la réglementation en vigueur dans votre pays. En cas de doute, contactez le service de recyclage de votre commune.









