

th•mann

DP-51 BP, DP-51 B
piano numérique



Musikhaus Thomann
Thomann GmbH
Hans-Thomann-Straße 1
96138 Burgebrach
Allemagne
Téléphone : +49 (0) 9546 9223-0
Courriel : info@thomann.de
Internet : www.thomann.de

09.01.2020, ID : 384231_413056 (V3)

Table des matières

1	Remarques générales	5
	1.1 Informations complémentaires.....	5
	1.2 Conventions typographiques.....	5
	1.3 Symboles et mots-indicateurs.....	6
2	Consignes de sécurité	7
3	Performances	9
4	Instructions d'assemblage	10
5	Connexions et éléments de commande	15
6	Raccordements réalisables	19
7	Mise en marche ou en arrêt du piano numérique, configuration	21
	7.1 Mise en marche ou en arrêt du piano numérique.....	21
	7.2 Désactivation automatique.....	21
	7.3 Réglage du volume.....	21
	7.4 Adaptez le son spatial.....	22
	7.5 Régler la sensibilité de la frappe.....	22
	7.6 Accordement précis.....	22
	7.7 Transposition.....	23
	7.8 Régler la fréquence du métronome.....	23
	7.9 Détermination du point Split.....	23
	7.10 Effet résonance.....	23
	7.11 Effet de chœur.....	24
	7.12 Égaliseur.....	24
	7.13 Résonance de pédale.....	24
8	Utilisation	25
	8.1 Lecture des morceaux de démonstration.....	25
	8.2 Jouer des styles.....	25
	8.3 Jouer les morceaux.....	26
	8.4 Tempo.....	26
	8.5 Sélection des voix	27
	8.6 Mode DUAL.....	27
	8.7 Mode split (partage).....	28
	8.8 Mode Duet.....	28
	8.9 TWINOVA.....	28
	8.10 Accompagnement automatique.....	29
	8.11 Volume du morceau d'accompagnement, mode muet.....	29
	8.12 Fonction d'enregistrement.....	29
	8.12.1 Préparer l'enregistrement, démarrer l'enregistrement.....	29
	8.12.2 Arrêt de l'enregistrement.....	30
	8.12.3 Lecture d'un enregistrement.....	30
	8.12.4 Effacement d'enregistrement.....	30

9	Données techniques.....	31
10	Dépannage.....	33
11	Liste des voix.....	34
12	Liste des styles.....	35
13	Exercices et morceaux en démo.....	36
14	Implémentation MIDI.....	38
15	Protection de l'environnement.....	40

1 Remarques générales

La présente notice d'utilisation contient des remarques importantes à propos de l'utilisation en toute sécurité de cet appareil. Lisez et respectez les consignes de sécurité et les instructions fournies. Conservez cette notice en vue d'une utilisation ultérieure. Veillez à ce que tous les utilisateurs de l'appareil puissent la consulter. En cas de vente de l'appareil, vous devez impérativement remettre la présente notice à l'acheteur.

Nos produits et notices d'utilisation sont constamment perfectionnés. Toutes les informations sont donc fournies sous réserve de modifications. Veuillez consulter la dernière version de cette notice d'utilisation disponible sous www.thomann.de.

1.1 Informations complémentaires

Sur notre site (www.thomann.de) vous trouverez beaucoup plus d'informations et de détails sur les points suivants :

Téléchargement	Cette notice d'utilisation est également disponible sous forme de fichier PDF à télécharger.
Recherche par mot-clé	Utilisez dans la version électronique la fonction de recherche pour trouver rapidement les sujets qui vous intéressent.
Guides en ligne	Nos guides en ligne fournissent des informations détaillées sur les bases et termes techniques.
Conseils personnalisés	Pour obtenir des conseils, veuillez contacter notre hotline technique.
Service	Si vous avez des problèmes avec l'appareil, notre service clients sera heureux de vous aider.

1.2 Conventions typographiques

Cette notice d'utilisation utilise les conventions typographiques suivantes :

Inscriptions

Les inscriptions pour les connecteurs et les éléments de commande sont entre crochets et en italique.

Exemples : bouton [*VOLUME*], touche [*Mono*].

Affichages

Des textes et des valeurs affichés sur l'appareil sont indiqués par des guillemets et en italique.

Exemples : « *ON* » / « *OFF* »

Instructions

Les différentes étapes d'une instruction sont numérotées consécutivement. Le résultat d'une étape est en retrait et mis en évidence par une flèche.

Exemple :

1. ➤ Allumez l'appareil.
2. ➤ Appuyez sur [AUTO].
⇒ Le fonctionnement automatique est démarré.
3. ➤ Eteignez l'appareil.

Références croisées



Les références à d'autres endroits dans cette notice d'utilisation sont identifiées par une flèche et le numéro de page spécifié. Dans la version électronique de cette notice d'utilisation, vous pouvez cliquer sur la référence croisée pour accéder directement à l'emplacement spécifié.

Exemple : Voir ↗ « Références croisées » à la page 6.

1.3 Symboles et mots-indicateurs

Cette section donne un aperçu de la signification des symboles et mots-indicateurs utilisés dans cette notice d'utilisation.

Terme générique	Signification
DANGER	Cette association du symbole et du terme générique renvoie à une situation dangereuse directe se traduisant par de graves lésions voire la mort si celle-ci ne peut être évitée.
ATTENTION !	Cette association du symbole et du terme générique renvoie à une situation dangereuse potentielle pouvant se traduire par des lésions légères ou moindres si celle-ci ne peut être évitée.
REMARQUE !	Cette association du symbole et du terme générique renvoie à une situation dangereuse potentielle pouvant se traduire par des dommages matériels et sur l'environnement si celle-ci ne peut être évitée.

Symbole d'avertissement	Type de danger
	Avertissement : tension électrique dangereuse.
	Avertissement : emplacement dangereux.

2 Consignes de sécurité

Utilisation conforme

Cet appareil est destiné à générer un son électronique par le biais d'un clavier de piano. Utilisez l'appareil uniquement selon l'utilisation prévue, telle que décrite dans cette notice d'utilisation. Toute autre utilisation, de même qu'une utilisation sous d'autres conditions de fonctionnement, sera considérée comme non conforme et peut occasionner des dommages corporels et matériels. Aucune responsabilité ne sera assumée en cas de dommages résultant d'une utilisation non conforme.

L'appareil doit uniquement être utilisé par des personnes en pleine possession de leurs capacités physiques, sensorielles et mentales et disposant des connaissances et de l'expérience requises. Toutes les autres personnes sont uniquement autorisées à utiliser l'appareil sous la surveillance ou la direction d'une personne chargée de leur sécurité.

Sécurité



DANGER

Dangers pour les enfants

Assurez-vous d'une élimination correcte des enveloppes en matière plastique et des emballages. Ils ne doivent pas se trouver à proximité de bébés ou de jeunes enfants. Danger d'étouffement !

Veillez à ce que les enfants ne détachent pas de petites pièces de l'appareil (par exemple des boutons de commande ou similaires). Les enfants pourraient avaler les pièces et s'étouffer.

Ne laissez jamais des enfants seuls utiliser des appareils électriques.



DANGER

Décharge électrique due à un court-circuit

Ne modifiez ni le câble d'alimentation ni la fiche électrique. En cas de non-respect, il y a risque de décharge électrique et danger d'incendie et de mort. En cas de doute, veuillez contacter votre électricien agréé.



DANGER

Décharge électrique due aux tensions élevées circulant à l'intérieur de l'appareil

Des pièces sous haute tension sont installées à l'intérieur de l'appareil.

Ne démontez jamais les caches de protection. Les pièces à l'intérieur de l'appareil ne nécessitent aucun entretien de la part de l'utilisateur.

N'utilisez pas l'appareil lorsque des caches, dispositifs de protection ou composants optiques manquent ou sont endommagés.



ATTENTION !

Risque de traumatismes auditifs

Lorsque des haut-parleurs ou des casques sont raccordés, l'appareil peut produire un volume sonore susceptible de provoquer des traumatismes auditifs temporaires ou permanents.

N'utilisez pas l'appareil continuellement à plein volume. Diminuez le volume dès que vous percevez l'apparition d'acouphènes ou de perte auditive.



ATTENTION !

Risque de blessures en raison du poids élevé

En raison du poids élevé de l'appareil, le transport et le montage doivent toujours être effectués par deux personnes minimum.



REMARQUE !

Conditions d'utilisation

L'appareil est conçu pour une utilisation en intérieur. Pour ne pas l'endommager, n'exposez jamais l'appareil à des liquides ou à l'humidité. Évitez toute exposition directe au soleil, un encrassement important ainsi que les fortes vibrations.

Utilisez l'appareil seulement sous les conditions d'environnement indiquées dans le chapitre « Données techniques » de la notice d'utilisation. Évitez de fortes variations de température et ne mettez pas en marche l'appareil immédiatement après des variations de température (p.ex. après le transport par temps froid).

Les dépôts de poussière et salissures à l'intérieure de peuvent endommager l'appareil. Lors des conditions d'environnement correspondantes (poussière, fumée, nicotine, brouillard, etc.), l'appareil doit être maintenu régulièrement par un professionnel dûment qualifié pour éviter des dommages par surchauffe et d'autre dysfonctionnements.



REMARQUE !

Alimentation électrique

Avant de raccorder l'appareil, contrôlez si la tension indiquée sur l'appareil correspond à la tension de votre réseau d'alimentation local et si la prise de courant est équipée d'un disjoncteur différentiel. En cas de non-observation, l'appareil pourrait être endommagé et l'utilisateur risquerait d'être blessé.

Lorsqu'un orage s'annonce ou que l'appareil ne doit pas être utilisé pendant une période prolongée, débranchez-le du secteur afin de réduire le risque de décharge électrique ou d'incendie.

3 Performances

Ce piano numérique se distingue par les caractéristiques particulières suivantes :

- 88 touches lestées à mécanisme nuancé de marteaux, frappe dynamique réglable à 3 niveaux.
- Éléments de commande et d'affichage faciles à utiliser
- Polyphonie : 128 voix
- 40 voix
- 50 Styles
- 60 exercices
- deux morceaux en démo.
- cinq zones de mémoire pour enregistrements propres
- Effets résonance et chœur
- Fonction de séquenceur.
- Métronome
- Dual Mode, Split Mode
- Fonction de transposition
- Connexions : USB-MIDI, Casques, Aux IN/OUT, MIDI IN/OUT, Pédalerie
- haut-parleurs intégrés

4 Instructions d'assemblage

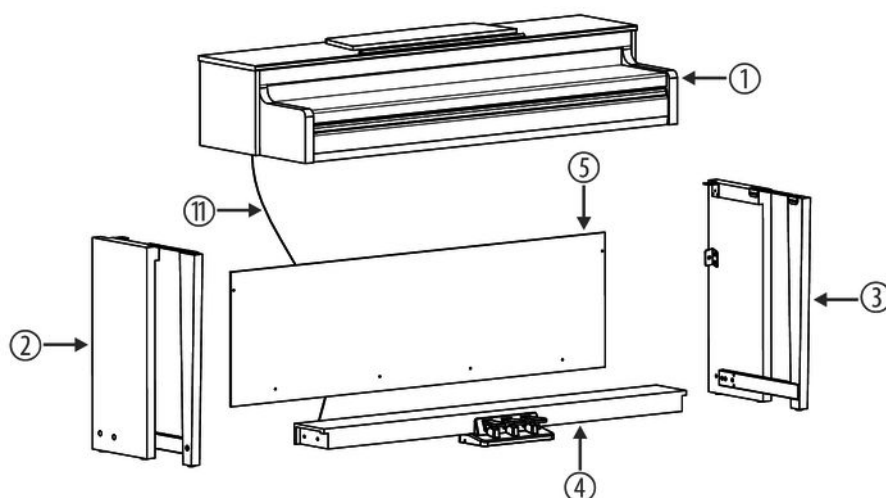

Pour assembler le piano numérique, vous avez besoin d'un tournevis cruciforme (non fourni). Ouvrez l'emballage et vérifiez avant de commencer l'assemblage si tout a été livré comme sur la liste ci-après.

1	Corps du piano numérique avec pupitre
2	Panneau latéral gauche
3	Panneau latéral droit
4	Pédalier
5	Paroi arrière
6	2 × vis M6 × 18
7	2 × molettes
8	4 × vis M6 × 50
9	4 × vis 4 × 15BA
10	6 × cache-vis en plastique
11	Câble de pédale
12	Câble d'alimentation électrique
13	2 × vis M6 × 12

Assemblage mécanique

1. ➤ Montez le piano numérique à proximité d'une prise électrique.
2. ➤ Procédez comme vous le montre les illustrations et utilisez uniquement les vis fournies avec le piano. D'autres vis risqueraient d'endommager le corps du piano numérique ou d'entraîner une perte de stabilité du piano.

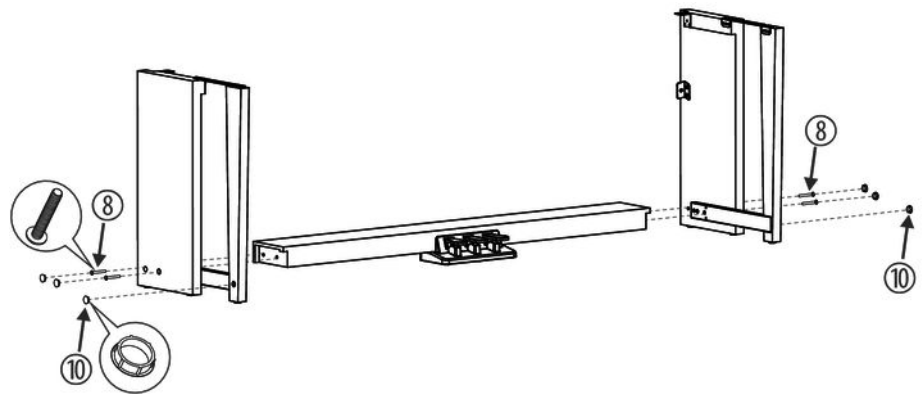

- 3.** Placez le pédalier entre le panneau latéral gauche et celui de droite et utilisez pour chacun deux vis M 6 × 50 de chaque côté pour fixer les deux panneaux latéraux au pédalier.

Remplacez les six cache-vis en plastique.

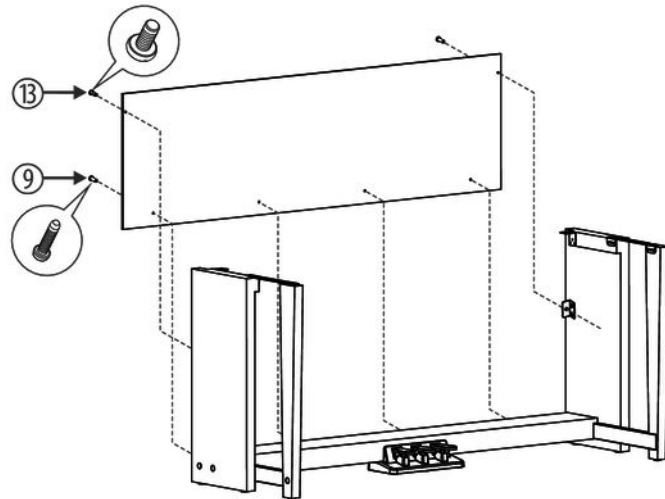

- 4.** Fixez la paroi arrière avec quatre vis 4 × 15BA au pédalier et avec deux vis M6 × 12 à l'étrier de fixation des panneaux latéraux.

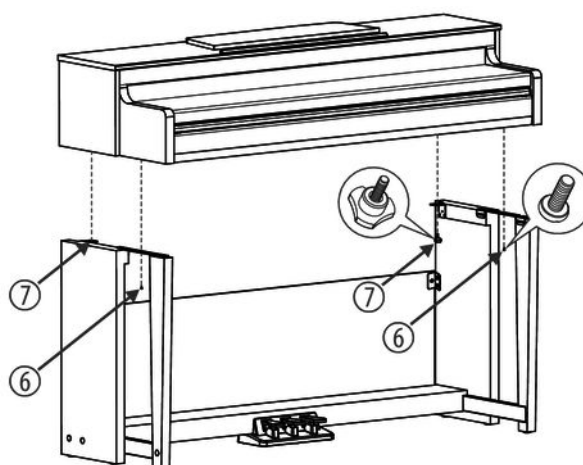

5. ► Placez le corps du piano numérique sur le châssis et fixez-le à l'aide des deux vis M6 × 18 et des deux molettes aux panneaux latéraux.

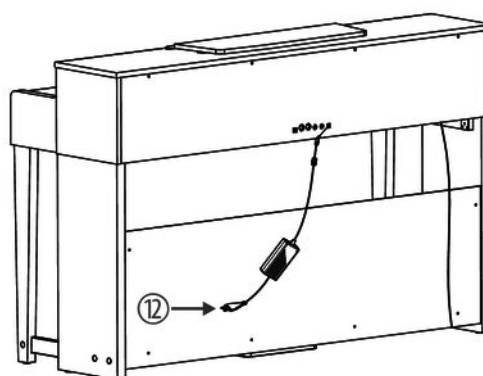

6. ► Branchez la fiche DIN du câble de la pédale dans la prise prévue à cet effet sur la face inférieure du piano numérique. Branchez la fiche dans la prise prévue à cet effet sur la face arrière du piano numérique. Fixez le câble au châssis et déplacez le piano numérique à l'endroit souhaité.

Raccordement au secteur

VOLUME



1. ► Vérifiez que l'instrument est éteint avant de le raccorder à l'alimentation électrique, ou éteignez-le, si ce n'est pas le cas.
2. ► Tournez le bouton du réglage du volume au minimum.

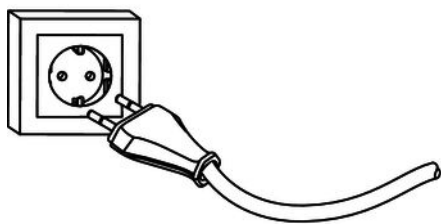

3. ➤ Branchez le câble d'alimentation électrique à une prise secteur 230 V.
4. ➤ Allumez ensuite l'instrument.



Par sécurité, débranchez l'instrument du secteur avant un orage avec risque de foudre ou si l'appareil restera inutilisé assez longtemps.

Aperçu de la structure

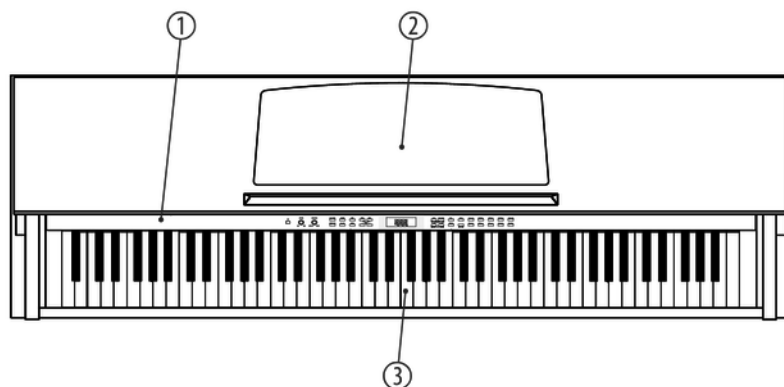

Vue d'en haut

1	Tableau de commande
2	Pupitre
3	Clavier du piano

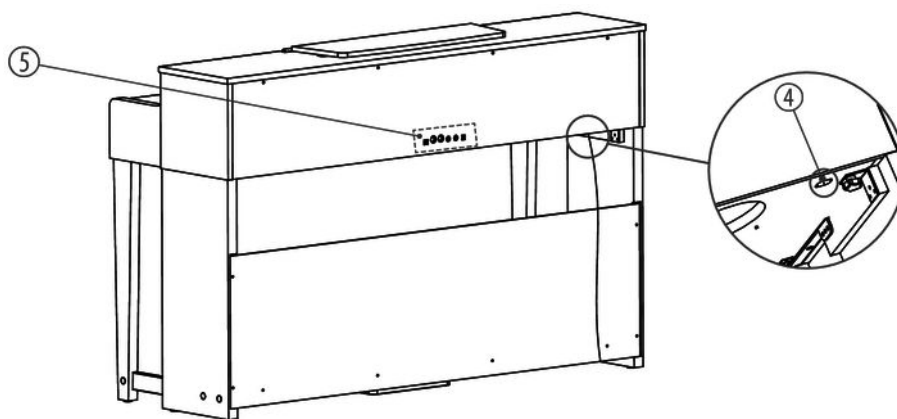

Arrière

4	Prise pour le câble de pédale
5	Boîtiers de raccordement

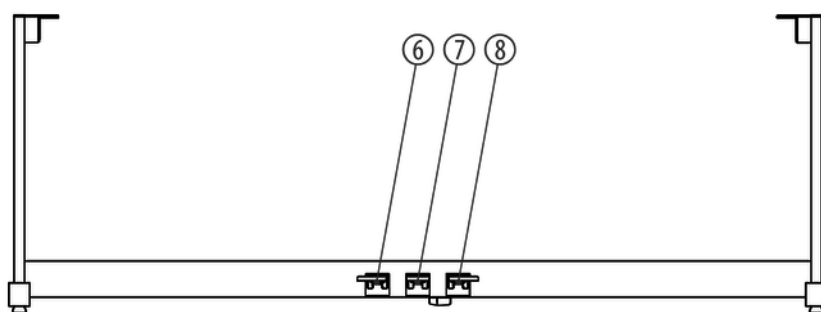

Pédales

6	Pédale Soft
7	Pédale Sostenuto
8	Pédale Sustain

5 Connexions et éléments de commande

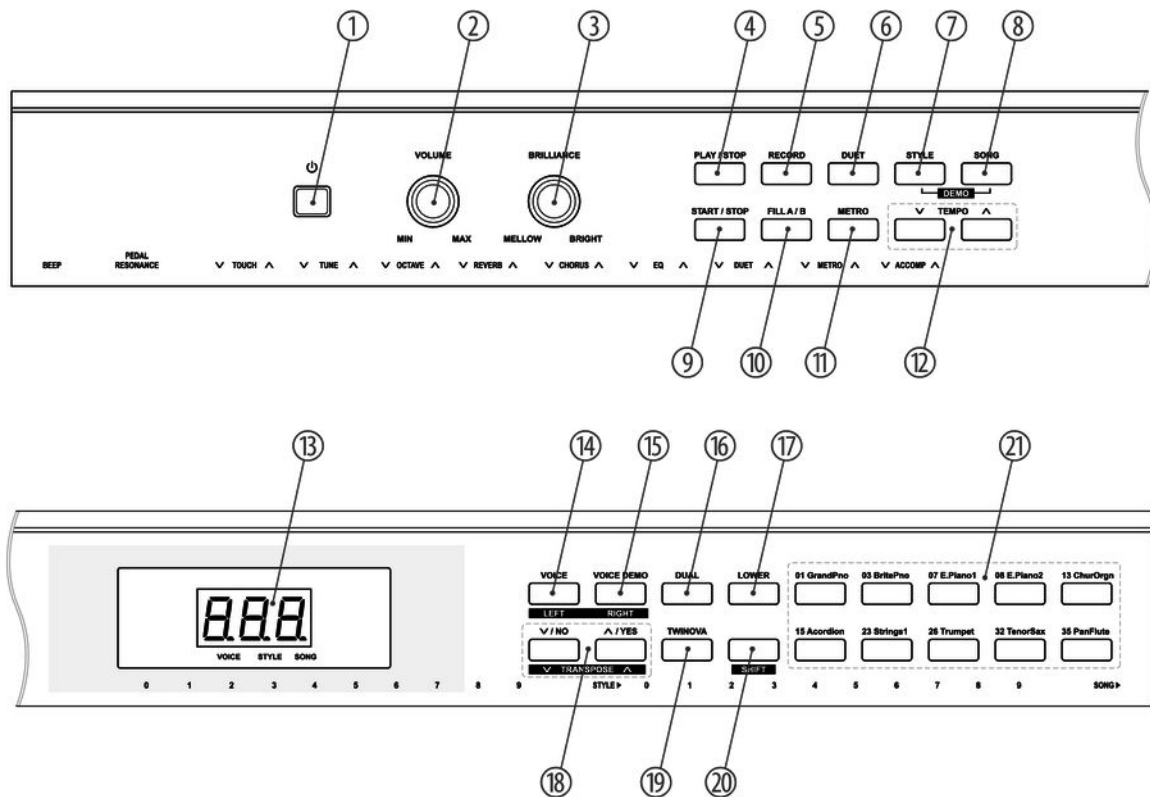

1	Interrupteur principal de mise en marche ou en arrêt de l'appareil.
2	[VOLUME] Bouton rotatif de réglage du volume.
3	[BRILLIANCE] Bouton rotatif pour régler la clarté du timbre.
4	[PLAY/STOP] Touche de démarrage et d'arrêt de la lecture des propres enregistrements.
5	[RECORD] Touche pour activer le mode d'enregistrement.
6	[DUET] Touche pour l'activation du mode de fonctionnement Duo.
7	[STYLE] Touche pour ouvrir le menu Choix du style.

8	<i>[SONG]</i> Touche pour ouvrir le menu Choix du morceau.
9	<i>[START/STOP]</i> Touche pour le démarrage et l'interruption de la lecture de morceaux et de Pattern.
10	<i>[FILL A/B]</i> Touche pour l'ajout d'une mesure supplémentaire.
11	<i>[METRONOME]</i> Touche de mise en marche ou en arrêt du métronome.
12	<i>[TEMPO +]</i> <i>[TEMPO -]</i> Touches pour augmenter/réduire la vitesse de lecture.
13	Écran.
14	<i>[VOICE]</i> <i>[LEFT]</i> Touche pour ouvrir le choix Voice. Fonction de la touche combinée avec la touche <i>[SHIFT]</i> : Mettre en sourdine la voix de la main gauche du morceau sélectionné dans le mode Essai
15	<i>[VOICE DEMO]</i> <i>[RIGHT]</i> Touche pour ouvrir la fonction Voice Demo. Fonction de la touche combinée avec la touche <i>[SHIFT]</i> : Mettre en sourdine la voix de la main droite du morceau sélectionné en mode Essai
16	<i>[DUAL]</i> Touche pour l'activation du mode de fonctionnement Dual.
17	<i>[LOWER]</i> Touche pour l'activation du de fonctionnement Split.
18	<i>[YES/+]</i> <i>[NO/-]</i> <i>[TRANSPOSE +/-]</i> Touches pour incrémenter ou décrémenter la valeur affichée d'une unité. Fonction de la touche combinée avec la touche <i>[SHIFT]</i> : Transposer le clavier entier en douze demi-tons vers le haut ou vers le bas.
19	<i>[TWINOVA]</i> Touche pour l'activation du mode de fonctionnement TWINOVA.

20 [SHIFT]

Active la deuxième fonction des touches de fonction à double affectation, ainsi que les fonctions logicielles des touches de piano :

- [BEEP]
Activer et/ou désactiver le son des touches
- [PEDAL RESONNANCE]
Activer et/ou désactiver l'effet Sustain des pédales
- [TOUCH]
Sélectionner le pré-réglage de la frappe dynamique.
- [TUNE]
Accorder le clavier.
- [OCTAVE]
Régler la transposition d'octave du clavier (mode de fonctionnement TWINOVA).
- [REVERB]
Sélectionner le type d'effet (Reverb).
- [CHORUS (chœur)]
Sélectionner le type d'effet (Chœur)
- [EQ]
Sélectionner le pré-réglage de l'égaliseur.
- [DUET]
Sélectionner le mode Duo.
- [METRO]
Régler la fréquence du métronome.
- [ACCOMP]
Augmenter et/ou diminuer le volume de la piste d'accompagnement.
- [STYLE]
Sélectionner le style 0 ... 9.
- [SONG]
Sélectionner le morceau 0 ... 9.

21 Touches directes de sélection de voix.

Connexions à l'arrière du piano numérique

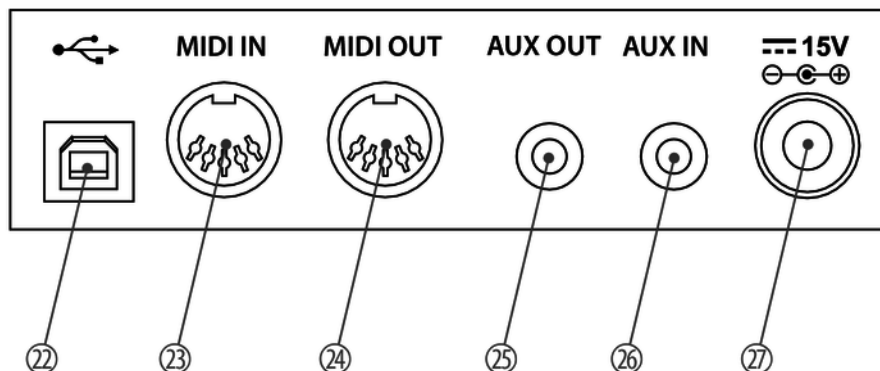

22	[USB] Une interface USB sert à raccorder un ordinateur.
23	[MIDI IN] Entrée MIDI pour raccorder un appareil MIDI externe.
24	[MIDI OUT] Sortie MIDI pour raccorder un appareil MIDI externe.
25	[AUX OUT] Prise de sortie pour raccorder le piano numérique à un amplificateur, une chaîne hi-fi, un pupitre de mixage ou un appareil enregistreur.
26	[AUX IN] Prise d'entrée pour le raccord d'un appareil audio externe (par ex. un lecteur MP3 ou un lecteur CD).
27	Prise d'entrée pour le raccordement du câble d'alimentation.

Touches du piano

Les touches du clavier de piano sont désignées dans cette notice d'utilisation selon l'illustration ci-après.

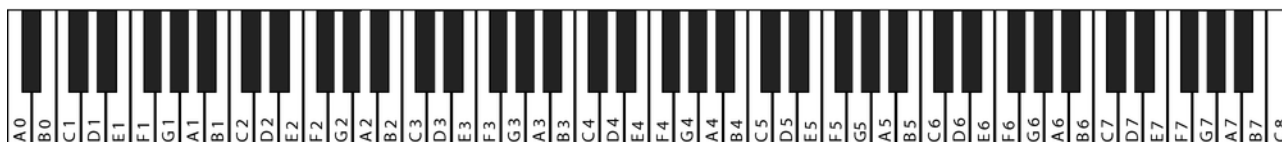

6 Raccordements réalisables

Casque

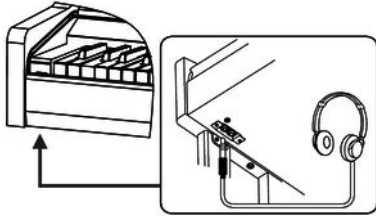

Vous trouverez les deux prises de casque 1 et 2 à gauche sous le clavier.

Si vous connectez un casque (non fourni) à la sortie 2, les haut-parleurs sont automatiquement coupés.

Lorsque vous utilisez la sortie 1, vous entendez le son via le casque et les haut-parleurs.

Pédales

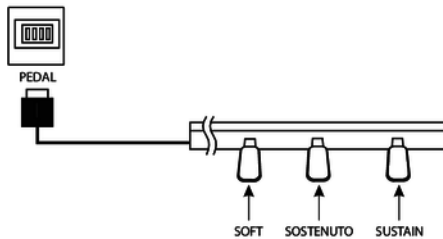

1. ➤ Branchez la pédale au raccord prévu à cet effet situé sous le pédalier.

2. ➤ Fonctions des pédales :

Pédale soft

La pédale soft rend le son du piano plus doux et atténue le volume global.

Pédale sostenuto

Seules les notes maintenues lorsque vous appuyez sur la pédale de sostenuto seront maintenues.

Pédale de sustain

La pédale de sustain sert à prolonger le son des notes. Cet effet imite le soulèvement des étouffoirs d'un piano acoustique.

Appareils audio externes via AUX OUT

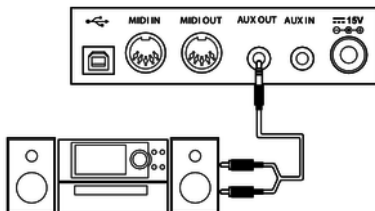

Vous pouvez raccorder le piano numérique à un amplificateur, une chaîne hi-fi, un pupitre de mixage ou un appareil enregistreur via la prise [LINE OUT]. Branchez une extrémité du câble audio dans la prise [AUX OUT] à l'arrière du piano numérique et l'autre extrémité dans l'entrée de l'appareil audio correspondant.



REMARQUE !

Pour prévenir tout endommagement des enceintes, réglez le volume sonore sur « minimum » avant de connecter d'autres appareils au piano numérique !

Appareils audio externes via AUX IN

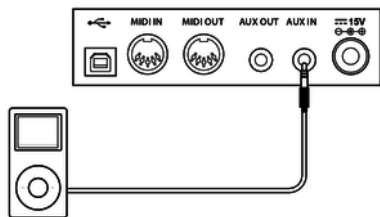

La prise [AUX IN] vous permet par exemple de connecter un lecteur CD ou MP3-Player à l'appareil. Ainsi vous pouvez écouter des morceaux de musique via les haut-parleurs internes et jouer en même temps sur le piano numérique. Branchez une extrémité du câble audio dans la prise [AUX IN] à l'arrière du piano numérique et l'autre extrémité dans la sortie de l'appareil audio correspondant.

Raccord d'un ordinateur via port USB

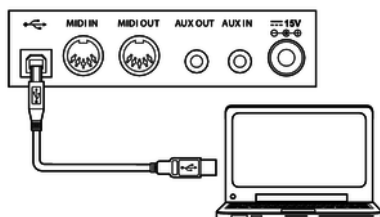

Le port USB permet de raccorder le piano numérique à un PC pour échanger des données.



REMARQUE !

Le piano numérique supporte les systèmes d'exploitation des ordinateurs Windows 7, Windows 8, Windows 10, Mac OS X et ultérieure.

Mettez à jour le système d'exploitation de votre ordinateur si nécessaire.



REMARQUE !

Ne définissez pas l'interface USB dans le logiciel sur l'ordinateur en même temps comme entrée et sortie. Dans le cas contraire, il y aura chevauchement lors de la lecture du piano numérique.

Interface MIDI

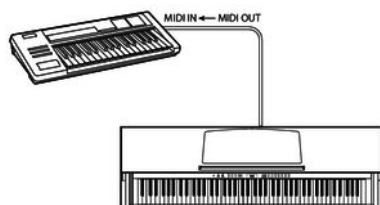

■ Connexions MIDI

« MIDI » signifie « Musical Instrument Digital Interface » et permet en tant que standard mondial le branchement de différents instruments et modules de son.

- MIDI IN : cette connexion reçoit les données MIDI des autres appareils.
- MIDI OUT : les données MIDI produites par votre piano numérique sont envoyées par cette sortie vers les autres appareils capables de traiter les données MIDI.

7 Mise en marche ou en arrêt du piano numérique, configuration

7.1 Mise en marche ou en arrêt du piano numérique



Appuyez sur l'interrupteur principal à gauche du panneau de commande pour allumer ou éteindre l'appareil. Dès que « 0.01 » s'affiche sur l'écran, l'appareil est prêt à fonctionner.



Si l'écran ne s'allume pas lorsque vous mettez le piano numérique en marche, vérifiez l'alimentation électrique.

Si aucun son ne sort des haut-parleurs, il se peut que le volume soit réglé sur le minimum.

7.2 Désactivation automatique

Le piano numérique s'éteint automatiquement s'il n'est pas utilisé pendant 30 minutes. Pour désactiver la fonction, maintenez la touche e[A0] appuyée et allumez l'appareil.

Pour remettre l'appareil en marche, appuyez sur l'interrupteur principal à gauche du panneau de commande.

7.3 Réglage du volume

VOLUME



Réglez un niveau de volume agréable pour la lecture et les exercices avec le régleur rotatif [VOLUME]. Tournez le régleur dans le sens des aiguilles d'une montre pour augmenter le volume. Tournez-le dans le sens inverse pour diminuer le volume.

7.4 Adaptez le son spatial



Réglez le volume spatial avec le régleur *[BRILLIANCE]*. Tournez le régleur dans le sens des aiguilles d'une montre pour créer un volume plus aigu. Tournez le régleur dans le contre-sens des aiguilles d'une montre pour créer un volume plus grave.

7.5 Régler la sensibilité de la frappe

Cette fonction permet de régler le comportement du clavier en trois niveaux.

1. ➤ Maintenez la touche *[SHIFT]* appuyée.
2. ➤ Réglez la sensibilité de la frappe avec les touches de piano *[TOUCH]* ▲ ou *[TOUCH]* ▼.

Valeur	Signification
« OFF »	La frappe dynamique est désactivée. Le volume est indépendant de la sensibilité de la frappe.
« 1 »	Soft Un toucher dur ou doux n'a qu'une incidence minimale sur le volume.
« 2 »	Normal Réglage qui correspond au comportement habituel de la frappe des touches du piano (réglage usine).
« 3 »	Dur Une frappe dure ou douce influence sensiblement le volume, à savoir, vous devez frapper les touches du piano fermement pour réaliser plein volume.

7.6 Accordement précis

Avec cette fonction, vous pouvez accorder par centième le clavier du piano.

1. ➤ Maintenez la touche *[SHIFT]* appuyée.
2. ➤ Accordez le clavier du piano avec les touches de piano *[TUNE]* ▲ ou *[TUNE]* ▼. La mesure est incrémentée de 1 centième à chaque appui sur la touche.

7.7 Transposition

Cette fonction vous permet d'ajuster la hauteur du ton du clavier en 12 demi-tons vers le haut ou le bas.

1. ➤ Maintenez la touche *[SHIFT]* appuyée.
2. ➤ Réglez la hauteur du ton avec les touches de piano *[TRANPOSE]* ▲ ou *[TRANPOSE]* ▼. La valeur est incrémentée de 1 centième à chaque appui sur la touche.
3. ➤ Appuyez sur les deux touches de piano en même temps pour réinitialiser la hauteur du son à la valeur par défaut « 00 ».

7.8 Régler la fréquence du métronome

Cette fonction permet de régler la fréquence du métronome.

1. ➤ Maintenez la touche *[SHIFT]* appuyée.
2. ➤ Réglez la fréquence avec les touches du piano *[METRO]* ▲ ou *[METRO]* ▼ dans une plage de « 0 », « 2 » ... « 9 ».

7.9 Détermination du point Split

Cette fonction vous permet de choisir un point à partir duquel le clavier est réparti en deux parties.

1. ➤ Maintenez la touche *[LOWER]* appuyée.
2. ➤ Appuyez sur la touche du clavier sur laquelle vous souhaitez fixer le point Split.

7.10 Effet résonance

Cette fonction vous permet de désactiver l'effet résonance et de sélectionner le type d'effet.

1. ➤ Maintenez la touche *[SHIFT]* appuyée.
2. ➤ Sélectionnez l'effet souhaité avec les touches du clavier *[REVERB]* ▲ ou *[REVERB]* ▼.
 - « OFF »: Effet Reverb désactivé.
 - « 1 »: Room
 - « 2 »: Résonance (hall)
 - « 3 »: Church
 - « 4 »: Delay
 - « 5 »: Pan Delay
3. ➤ Appuyez en même temps sur les deux touches du clavier pour charger la valeur standard « 2 ».

7.11 Effet de chœur

Cette fonction vous permet de désactiver l'effet chœur et de sélectionner le type d'effet.

1. ➤ Maintenez la touche *[SHIFT]* appuyée.
2. ➤ Sélectionnez l'effet souhaité avec les touches du clavier *[CHORUS] ▲* ou *[CHORUS] ▼*.
 - « OFF »: Effet de chœur désactivé.
 - « 1 »: Chorus 1
 - « 2 »: Chorus 2
 - « 3 »: Chorus 3
 - « 4 »: Flanger
 - « 5 »: rotary
3. ➤ Appuyez en même temps sur les deux touches du clavier pour charger la valeur standard « OFF ».

7.12 Égaliseur

Avec cette fonctionnalité, vous pouvez sélectionner un timbre particulier.

1. ➤ Maintenez la touche *[SHIFT]* appuyée.
2. ➤ Sélectionnez le réglage souhaité avec les touches du piano *[EQ] ▲* ou *[EQ] ▼*.
 - « 1 »: standard
 - « 2 »: moderne
 - « 3 »: Rock
 - « 4 »: ClasscPno
 - « 5 »: Jazz
3. ➤ Appuyez en même temps sur les deux touches du clavier pour charger la valeur standard « 1 ».

7.13 Résonance de pédale

Cette fonction permet d'imiter l'effet Sustain d'un piano.

1. ➤ Maintenez la touche *[SHIFT]* appuyée.
2. ➤ Appuyez sur la touche du clavier *[PEDAL RESONNANCE]*, pour mettre en marche ou arrêter l'effet.



Pendant que l'effet Résonance est sélectionné, l'effet Chœur du piano numérique est supprimé.

8 Utilisation

8.1 Lecture des morceaux de démonstration

Le piano numérique dispose au total de deux morceaux en démo.

1. ➤ Appuyez sur les touches *[STYLE]* et *[SONG]*, pour démarrer la lecture en boucle d'un morceau de démo.
2. ➤ Avec ▲ / *[YES]* et ▼ / *[NO]*, passez d'un morceau de démo à l'autre. L'écran affiche quel morceau de démo est en cours de lecture.
3. ➤ Pour arrêter les morceaux en démo, appuyez à nouveau en même temps sur les touches *[STYLE]* et *[SONG]* ou la touche *[START/STOP]*.

8.2 Jouer des styles

Les styles stockés dans l'appareil sont utilisés pour accompagner votre propre jeu lors de représentations, d'exercices et d'enregistrements.

1. ➤ Appuyez sur *[STYLE]* pour activer le mode Style.
⇒ L'écran affiche le numéro du dernier style sélectionné dans le format « XX.X » .
2. ➤ Utilisez les touches ▲ / *[YES]* et ▼ / *[NO]* ou une autre touche de sélection directe pour attribuer le style souhaité (voir [🔗 Chapitre 12 « Liste des styles »](#) à la page 35).
3. ➤ Appuyez sur *[START/STOP]*, pour démarrer et arrêter la lecture du style.



Lorsque vous sélectionnez un style via les touches du piano, maintenez la touche Maj appuyée et appuyez par exemple pour le numéro de style 08 successivement sur les touches de piano marqués avec 0 et 8.

8.3 Jouer les morceaux

L'instrument propose une sélection de 60 morceaux pour l'accompagnement pendant les représentations, l'exercice et l'enregistrement.

1. ➤ Appuyez sur [SONG] pour démarrer la lecture en boucle des morceaux.
⇒ L'écran affiche le numéro du morceau joué actuellement dans le format « XX.X » .
2. ➤ Avec ▲ / [YES] et ▼ / [NO] , passez d'un morceau enregistré à l'autre (voir  Chapitre 13 « Exercices et morceaux en démo » à la page 36).
3. ➤ Appuyez sur [START/STOP], pour démarrer et arrêter la lecture du morceau.
4. ➤ Si vous le souhaitez, appuyez et maintenez appuyée la touche [SHIFT] et appuyez sur [LEFT] ou [RIGHT] pour mettre en sourdine la piste d'accompagnement ou la piste de mélodie du morceau à des fins d'exercice et pour jouer vous-même cette partie.
5. ➤ Appuyez sur [STYLE] ou [VOICE], pour quitter le mode Song.



Lorsque vous sélectionnez un morceau via les touches du piano, maintenez la touche Maj appuyée et appuyez par exemple pour le morceau numéro 08 successivement sur les touches de piano marquées avec 0 et 8.

8.4 Tempo

Des informations particulières relatives au tempo accompagnent tous les morceaux, styles et voix préprogrammés, de même que la fonction métronome. Ces valeurs pré-réglées peuvent être adaptées à tout moment.

1. ➤ Pendant la lecture ou pendant que le métronome fonctionne, appuyez sur les deux touches de fonction [TEMPO] pour régler le tempo dans une plage de réglage de « 30 » ... « 280 » .
ou
2. ➤ Maintenez appuyée la touche [SHIFT] et réglez la vitesse avec les touches du piano [TEMPO] ▲ ou [TEMPO] ▼
ou
3. ➤ Maintenez appuyée la touche [SHIFT] et appuyez sur la touche [TAP] sur le clavier deux fois en succession rapide à la vitesse souhaitée.
4. ➤ Appuyez simultanément sur les touches de fonction [TEMPO] pour rétablir le tempo à la valeur pré-réglée par défaut.



Lorsque vous sélectionnez la vitesse via les touches du piano, maintenez la touche Maj enfoncée et appuyez par exemple pour une vitesse de 64 Bpm successivement les touches de piano marqués avec 0, 6 et 4.

8.5 Sélection des voix

L'instrument offre une sélection de 40 voix réalistes, voir [Chapitre 11 « Liste des voix »](#) à la page 34.

1. ➤ Appuyez sur [VOICE] ou sur une touche de sélection directe pour activer la dernière voix réglée ou la voix souhaitée.
 - ⇒ L'écran affiche le numéro de la première voix de la main droite (voix principale), p. ex. « 0.01 ».
2. ➤ Utilisez les touches ▲ / [YES] et ▼ / [NO] ou une autre touche de sélection directe pour attribuer la voix souhaitée.

Dans les modes Dual et Split, commutez entre la première et la deuxième voix de la main droite et la voix de la main gauche en appuyant plusieurs fois sur la touche [VOICE]. L'écran affiche la voix sélectionnée. Voir les alinéas suivants du mode Dual et du mode Split.

8.6 Mode DUAL

Le mode DUAL vous permet de jouer deux voix simultanément.

1. ➤ Sélectionnez tout d'abord la première voix, comme décrit dans [Chapitre 8.5 « Sélection des voix »](#) à la page 27.
2. ➤ Appuyez sur [DUAL] pour passer au mode Dual.
 - ⇒ L'indication DUAL s'affiche sur l'écran L'écran affiche le numéro de la deuxième voix de la main droite, par ex. « d.30 ».
3. ➤ Utilisez les touches ▲ / [YES] et ▼ / [NO] ou une autre touche de sélection directe pour attribuer la voix souhaitée.
 - ⇒ La deuxième voix actuellement définie s'affiche à l'écran. Désormais, si vous appuyez sur une touche, les deux voix sont jouées simultanément.
4. ➤ Appuyez à nouveau sur la touche [DUAL] pour terminer le mode DUAL.



Si le clavier a été mis sur le mode SPLIT, le mode DUAL ne fonctionne que sur les touches à droite du point Split.

8.7 Mode split (partage)

Cette fonction sépare le clavier en deux parties auxquelles sont assignées deux voix différentes. De manière standard, la partie gauche du clavier est dédiée à la voix basse.

1. ➤ Si vous le souhaitez, vous pouvez déterminer un point Split individualisé, comme décrit dans [Chapitre 7.9 « Détermination du point Split » à la page 23](#).
2. ➤ Sélectionnez la voix de la main droite comme décrit dans l'alinéa [Chapitre 8.6 « Mode DUAL » à la page 27](#).
3. ➤ Appuyez simultanément sur **[SHIFT]** et **[LOWER]** pour passer au mode Split.
4. ➤ Utilisez les touches **▲ / [YES]** et **▼ / [NO]** ou une touche de sélection directe pour assigner une voix à la partie gauche du points split (deuxième voix).
 - ⇒ La deuxième voix actuellement définie s'affiche à l'écran. Vous pouvez désormais jouer du piano numérique avec deux voix différentes.
5. ➤ Appuyez à nouveau sur la touche **[LOWER]** pour quitter le mode Split.

8.8 Mode Duet

Cette fonction permet de générer automatiquement une voix d'accompagnement appropriée par le piano numérique lorsque vous jouez des accords dans la plage des accords du clavier.

1. ➤ Appuyez sur **[DUET]** pour activer la fonction.
2. ➤ Maintenez la touche **[SHIFT]** appuyée et sélectionnez la pattern duo souhaitée avec les touches de piano **[DUET]**.
3. ➤ Appuyez à nouveau sur **[DUET]** pour désactiver la fonction.

8.9 TWINOVA

En mode TWINOVA, le clavier est divisé en deux parties dont les voix et les hauteurs de ton sont identiques.

1. ➤ Sélectionnez la voix souhaitée, voir [Chapitre 8.5 « Sélection des voix » à la page 27](#).
2. ➤ Appuyez simultanément sur **[SHIFT]** et **[TWINOVA]** pour passer au mode TWINOVA.
3. ➤ Au besoin, fixez un point Split, voir [Chapitre 7.9 « Détermination du point Split » à la page 23](#).
4. ➤ Au besoin, adaptez la plage d'octave, voir [Chapitre 7.7 « Transposition » à la page 23](#).
5. ➤ Appuyez simultanément sur **[SHIFT]** et **[TWINOVA]** pour quitter le mode TWINOVA.

8.10 Accompagnement automatique

1. ➤ Choisissez le style souhaité, voir [✎ Chapitre 8.2 « Jouer des styles » à la page 25.](#)
2. ➤ L'accompagnement commence lorsque vous jouez une touche dans la plage des accords.
3. ➤ Si vous le souhaitez, vous pouvez insérer avec *[FILL A/B]* des cadences de remplissage comme une transition entre deux parties de morceaux.

8.11 Volume du morceau d'accompagnement, mode muet

Cette fonction permet de régler le volume de la piste d'accompagnement en fonction du volume du clavier ou de mettre la piste d'accompagnement en sourdine.

1. ➤ Réglage du volume de la piste d'accompagnement

Maintenez la touche *[SHIFT]* appuyée.

Avec les touches de fonction *[ACCOMP]*, réglez le volume de la piste d'accompagnement dans une plage de 0 ... 127.

2. ➤ Mettre l'accompagnement en mode muet

Appuyez simultanément sur les deux touches de fonction *[ACCOMP]* pour mettre la piste d'accompagnement en sourdine. L'écran affiche « *oFF* ».

3. ➤ Relancer la lecture de l'accompagnement

Appuyez simultanément sur les deux touches de fonction *[ACCOMP]* pour relancer la lecture de l'accompagnement.

⇒ L'écran affiche à nouveau le volume de l'accompagnement réglé, par ex. « *100* ».

8.12 Fonction d'enregistrement

Vous pouvez enregistrer vos propres morceaux sur le piano numérique et sauvegarder jusqu'à cinq enregistrements dans la mémoire interne en tant que morceaux de l'utilisateur. Les enregistrements non sauvegardés sont conservés dans la mémoire tampon lors de la mise à l'arrêt du piano digital.

8.12.1 Préparer l'enregistrement, démarrer l'enregistrement

1. ➤ Appuyez sur *[RECORD]* pour activer le mode d'enregistrement.
2. ➤ Avec ▲ / *[YES]* et ▼ / *[NO]*, sélectionnez un emplacement libre dans la mémoire pour sauvegarder l'enregistrement.
 - ⇒ Si un emplacement de stockage est déjà occupé, l'écran affiche la valeur « *r-* », les emplacements de stockage libres sont marqués avec « *nF* ».

3. ➤ Appuyez une nouvelle fois sur *[RECORD]* pour préparer le piano numérique à l'enregistrement.
⇒ La LED d'enregistrement clignote.
4. ➤ Si vous le souhaitez, sélectionnez un accompagnement ou une voix et définissez le tempo pour l'enregistrement.
5. ➤ L'enregistrement commence dès que vous frappez la première note ou le premier accord ou si vous appuyez sur *[START/STOP]*.

8.12.2 Arrêt de l'enregistrement

La touche *[RECORD]* permet d'annuler ou de terminer à tout moment l'enregistrement.

Si la capacité de la mémoire est atteinte, l'enregistrement est interrompu automatiquement et les données enregistrées sont sauvegardées. L'écran affiche « *FUI* ».

8.12.3 Lecture d'un enregistrement

1. ➤ Avec *[RECORD]*, vous terminez l'enregistrement.
2. ➤ Commutez avec *[PLAY/STOP]* dans le mode de lecture normal et sélectionnez avec ▲ / *[YES]* et ▼ / *[NO]* l'enregistrement souhaité.
3. ➤ Démarrez et/ou arrêtez la lecture avec *[PLAY/STOP]*.

8.12.4 Effacement d'enregistrement

Effacer des enregistrements

1. ➤ Commutez avec *[START/STOP]* dans le mode de lecture normal et sélectionnez avec ▲ / *[YES]* et ▼ / *[NO]* l'enregistrement souhaité.
2. ➤ Appuyez sur *[RECORD]*.
⇒ L'écran affiche « *del* ».
3. ➤ Validez avec ▲ / *[YES]* ou annulez la suppression avec ▼ / *[NO]*.

Effacement de tous les enregistrements

1. ➤ Éteignez le piano numérique.
2. ➤ Appuyez simultanément sur les touches *[PLAY/STOP]* et *[RECORD]* et redémarrez le piano numérique.
⇒ Tous les enregistrements personnels sont effacés sans question de sécurité.

9 Données techniques

Connexions d'entrée	Alimentation électrique	Prise DC pour bloc d'alimentation
	Interface USB	USB-to-Host
	Interface MIDI	in
	AUX in	1 × prise jack en 6,35 mm
Connexions de sortie	Casque	2 × prise jack en 6,35 mm
	Interface MIDI	out
	AUX out	1 × prise jack en 6,35 mm
Clavier	88 touches lestées à mécanisme nuancé de marteaux	
	Sensibilité de la frappe à ajuster	
	Surface Ivory-feel	
Polyphonie	Polyphonie 128 voix	
Sons	40	
Styles	50	
Effets	Chorus, Reverb, Equalizer	
Pédales	Soft, Sostenuto, Sustain	
Ajustement de la hauteur des notes	Transposition	-12 ... +12
	Voix	-50 ... 50
Fonctions	Métronome	0, 2, ... 9
	Tempo	30 ... 280
Morceaux en démo et exercices	62	
Mémoire	5 × zones de mémoire pour enregistrements propres	
Enceintes	2 × 25 W, 4 Ω	
Amplificateur	2 × 40 W, 6 Ω	
Alimentation électrique	Bloc d'alimentation (15 V ⁻⁻⁻ / 2500 mA, polarité positive à l'intérieur)	
Système d'exploitation :	Windows 7, Windows 8, Windows 10, Mac OSX et supérieur	
Dimensions (L × H × P)	1400 mm × 910 mm × 492 mm	
Poids	59 kg	
Couleur	Noir poli	N° art. 384231
	Noir	N° art. 413056

Données techniques

Conditions d'environnement	Plage de température	0 °C...40 °C
	Humidité relative	50 %, sans condensation

Informations complémentaires

Clavier en bois	Non
Accompagnement automatique	Oui

10 Dépannage

Problème	Origines possibles et solutions
Lors de la mise en marche ou en arrêt du piano numérique, un bruit (« Plop ») se produit dans les haut-parleurs.	Ceci est tout à fait normal. Il n'y a pas de raison de s'inquiéter.
Aucun son n'est audible lorsqu'on joue sur le clavier.	Veillez à ce que le bouton de réglage du volume soit réglé en conséquence. Vérifiez si un casque est branché dans la prise de casque 2. Lorsqu'un casque est branché, les haut-parleurs du piano numérique restent muets.
Des interférences peuvent se produire lorsqu'un téléphone mobile est utilisé.	L'utilisation d'un téléphone mobile à proximité du piano numérique peut induire des interférences. Coupez le téléphone mobile ou utilisez-le à bonne distance pour éviter les interférences.

11 Liste des voix

N°	Nom	N°	Nom
001	Acoustic Grand Piano	021	Cello
002	Acoustic Grand Piano (wide)	022	Orchestral Harp
003	Bright Acoustic Piano	023	String Ensembles 1
004	Electric Grand Piano	024	String Ensembles 2
005	Honky Tonk Piano	025	Choir Aahs
006	Harpsichord	026	Trumpet
007	Electric Piano 1	027	Trombone
008	Electric Piano 2	028	Tuba
009	Clavi	029	French Horn
010	Drawbar Organ	030	Soprano Sax
011	Percussive Organ	031	Alto Sax
012	Rock Organ	032	Tenor Sax
013	Church Organ	033	Baritone Sax
014	Reed Organ	034	Flute
015	Accordion	035	Pan Flute
016	Tango Accordion	036	Sitar
017	Nylon Guitar & Acoustic Bass	037	Banjo
018	Steel Guitar & Finger Bass	038	Shamisen
019	Slap Bass & Vibraphone	039	Koto
020	Violin	040	Bag Pipe

12 Liste des styles

N°	Nom	N°	Nom
001	Romantic 8beat	026	Lambada
002	Pop 8Beat	027	Samba
003	Slow Rock	028	ChaCha
004	Lyric 3Beat	029	Beguine
005	Pop Waltz	030	Salas
006	Slow Waltz	031	Pop Bossa
007	Waltz1	032	Blues1
008	Waltz2	033	Blues2
009	Waltz3	034	Blues3
010	Vienna Waltz	035	Jazz Bluse
011	1-Mar	036	Piano Beat
012	2-Mar	037	Piano Bar
013	Polka	038	Pop 1
014	Italian Polka	039	Pop 2
015	Jazz Pub	040	Pop 3
016	Jazz 1	041	Pop 4
017	Jazz 2	042	Pop Country
018	Jazz 3	043	Pianist 1
019	Jazz 4	044	Pianist 2
020	Jazz 5	045	Ballad 1
021	Boogie	046	Ballad 2
022	Jive	047	Ballad 3
023	Dixland	048	Ballad 4
024	Latin	049	6/8 Ballad
025	Tango	050	6/8 Ballad 2

13 Exercices et morceaux en démo

Exercices

N°	Nom	N°	Nom
001	The entertainer	031	Robot Doll
002	Rialto Ripples (Rag)	032	Consolation
003	Neapolitan Song	033	2-Part Invention #13 In A Minor.B.W. Iii
004	Waltzes	034	Minuet In G Major (BWV Anh. 114)
005	Turkish March	035	Barcarolle
006	Schos Doll's Dance No. 2	036	Norwegian Dance No.2
007	Minuet In D Major	037	Moseta Dance
008	Inquietude	038	The Small Gathering
009	Italian Polka	039	The Return
010	Moment Musical	040	The Wagtail
011	Prelude In C-Sharp Major	041	Bulie Dance
012	The Happy Farmer	042	Tender Blossom
013	The Rag-Time Dance	043	Grace
014	Piano Sonata In C Major, K.330. III	044	Cherish The Memories
015	Mazurka	045	Chopsticks
016	Prelude In E Major	046	Four Little Swans
017	Piano Sonata In A Major, K.331. I	047	Progress
018	Waltz For Piano In G-Sharp Minor	048	Eclogue
019	Gavotte	049	The Limpid Stream
020	L' Arabesque	050	Brave Cavalier
021	Austria Variation	051	The Chatterbox
022	Schos Doll's Dance No. 7	052	Tarantella
023	To A Wild Rose	053	Frankness
024	Gavotte I	054	Tender Grieving
025	Waltz	055	The Farewell
026	Minuet In G Major (BWV Anh. 116)	056	The Chase
027	Innocence	057	Habanera
028	Tchaikovsky Waltz	058	Prelude en C-Sharp majeur
029	Salut D' Amour	059	Fountain
030	Barcarolle	060	Fur Elise

Morceaux en démo

N°	Nom	N°	Nom
001	Fantasia	002	Chpn_op25_no1

14 Implémentation MIDI

Fonction		Envoi	Réception	Remarques
Basic Channel	Default	1	ALL	
	Changed	1 – 16	1 – 16	
Mode	Default	No	Mode 3	
	Messages	No	Mode 3	
	Altered	*****	No	
Note Number		0 – 127	0 – 127	
	True voice	*****	0 – 127	
Velocity Note	Note ON	Yes, 9nH, v = 1 – 127	Yes, 9nH, v = 1 – 127	
	Note OFF	No, 9nH, v = 0	Yes, 9nH, v = 0 or 8nH, v = 0 – 127	
After Touch	Keys	No	No	
	Channels	No	No	
Pitch Bend		No	Yes	
Control Change	0	Yes	Yes	Bank Select
	1	No	Yes	Modulation
	5	No	Yes	Portamento Time
	6	Yes	Yes	Data Entry
	7	Yes	Yes	Volume
	10	No	Yes	Pan
	11	No	Yes	Expression
	64	Yes	Yes	Sustain Pedal
	65	No	Yes	Portamento ON/OFF
	66	Yes	Yes	Sostenuto Pedal
	67	Yes	Yes	Soft Pedal
	80	No	Yes	Reverb Program
	81	No	Yes	Chorus Program
	91	Yes	Yes	Reverb Level
	93	Yes	Yes	Chorus Level
	120	No	Yes	All Sound Off
121	No	No	Reset All Controllers	
123	Yes	Yes	All Notes Off	

Fonction		Envoi	Réception	Remarques
Program Change	True #	Yes *****	Yes 0 – 127	
System Exclusive		No	Yes	
System Common	Song Position Pointer	No	No	
	Song Select	No	No	
	Tune Request	No	No	
System Real Time	Clock	Yes	No	
	Commands	No *1	No *1	
Aux Messages	LOCAL ON/OFF	No	No	
	Active Sensing	Yes	Yes	
	System Reset	No	Yes	
Notes :	*1 Un message FAH est envoyé lorsque l'accompagnement automatique est lancé. Un message FCH est envoyé lorsque l'accompagnement automatique s'arrête.			

Mode canal MIDI

	POLY	MONO ON
OMNI ON	Mode 1	Mode 2
OMNI OFF	Mode 3	Mode 4

15 Protection de l'environnement

Recyclage des emballages



Pour les emballages, des matériaux écologiques ont été retenus qui peuvent être recyclés sous conditions normales. Assurez-vous d'une élimination correcte des enveloppes en matière plastique et des emballages.

Ne jetez pas tout simplement ces matériaux, mais faites en sorte qu'ils soient recyclés. Tenez compte des remarques et des symboles sur l'emballage.

Recyclage de votre ancien appareil



Ce produit relève de la directive européenne relative aux déchets d'équipements électriques et électroniques (DEEE) dans sa version en vigueur. Il ne faut pas éliminer votre ancien appareil avec les déchets domestiques.

Recyclez ce produit par l'intermédiaire d'une entreprise de recyclage agréée ou les services de recyclage communaux. Respectez la réglementation en vigueur dans votre pays. En cas de doute, contactez le service de recyclage de votre commune.

