

Millenium **Drums**

MPS-150

Module de sons

Thomann GmbH

Hans-Thomann-Straße 1

96138 Burgebrach

Allemagne

Téléphone : +49 (0) 9546 9223-0

Internet : www.thomann.de

06.07.2022, ID : 360221 (V3)

Table des matières

1	Remarques générales	6
	1.1 Informations complémentaires.....	7
	1.2 Conventions typographiques.....	7
	1.3 Symboles et mots-indicateurs.....	9
2	Consignes de sécurité	10
3	Performances	12
4	Installation	13
5	Connexions et éléments de commande	15
6	Utilisation	20
	6.1 Fonctions.....	20
	6.2 Morceau de démonstration.....	21
	6.3 Lecture et adaptation des patterns.....	21
	6.4 Sélectionner et régler les kits de batterie.....	23
	6.5 Configuration et utilisation du Click (métronome).....	28
	6.6 Réinitialiser aux réglages d'usine.....	31
	6.7 Vue d'ensemble du menu.....	32
7	Données techniques	33
8	Câbles et connecteurs	35

9	Nettoyage	37
10	Protection de l'environnement	38
11	Annexe	39
11.1	Liste des voix.....	39
11.2	Liste des kits.....	42
11.3	Liste de patterns.....	43
11.4	Implémentation MIDI.....	45
11.5	General MIDI Backing Instrument List.....	48
11.6	General MIDI Drum Kit List.....	51



1 Remarques générales

La présente notice d'utilisation contient des remarques importantes à propos de l'utilisation en toute sécurité de cet appareil. Lisez et respectez les consignes de sécurité et les instructions fournies. Conservez cette notice en vue d'une utilisation ultérieure. Veillez à ce que tous les utilisateurs de l'appareil puissent la consulter. En cas de vente de l'appareil, vous devez impérativement remettre la présente notice à l'acheteur.

Nos produits et notices d'utilisation sont constamment perfectionnés. Toutes les informations sont donc fournies sous réserve de modifications. Veuillez consulter la dernière version de cette notice d'utilisation disponible sous www.thomann.de.

1.1 Informations complémentaires

Sur notre site (www.thomann.de) vous trouverez beaucoup plus d'informations et de détails sur les points suivants :

Téléchargement	Cette notice d'utilisation est également disponible sous forme de fichier PDF à télécharger.
Recherche par mot-clé	Utilisez dans la version électronique la fonction de recherche pour trouver rapidement les sujets qui vous intéressent.
Guides en ligne	Nos guides en ligne fournissent des informations détaillées sur les bases et termes techniques.
Conseils personnalisés	Pour obtenir des conseils, veuillez contacter notre hotline technique.
Service	Si vous avez des problèmes avec l'appareil, notre service clients sera heureux de vous aider.

1.2 Conventions typographiques

Cette notice d'utilisation utilise les conventions typographiques suivantes :

Inscriptions

Les inscriptions pour les connecteurs et les éléments de commande sont entre crochets et en italique.

Exemples : bouton [*VOLUME*], touche [*Mono*].

Affichages

Des textes et des valeurs affichés sur l'appareil sont indiqués par des guillemets et en italique.

Exemples : « *ON* » / « *OFF* »

Instructions

Les différentes étapes d'une instruction sont numérotées consécutivement. Le résultat d'une étape est en retrait et mis en évidence par une flèche.

Exemple :

1. ▶ Allumez l'appareil.

2. ▶ Appuyez sur [*AUTO*].

⇒ Le fonctionnement automatique est démarré.

3. ▶ Eteignez l'appareil.

Références croisées

Les références à d'autres endroits dans cette notice d'utilisation sont identifiées par une flèche et le numéro de page spécifié. Dans la version électronique de cette notice d'utilisation, vous pouvez cliquer sur la référence croisée pour accéder directement à l'emplacement spécifié.

Exemple : Voir ↗ « *Références croisées* » à la page 8.

1.3 Symboles et mots-indicateurs

Cette section donne un aperçu de la signification des symboles et mots-indicateurs utilisés dans cette notice d'utilisation.

Terme générique	Signification
DANGER !	Cette association du symbole et du terme générique renvoie à une situation dangereuse directe se traduisant par de graves lésions voire la mort si celle-ci ne peut être évitée.
ATTENTION !	Cette association du symbole et du terme générique renvoie à une situation dangereuse potentielle pouvant se traduire par des lésions légères ou moindres si celle-ci ne peut être évitée.
REMARQUE !	Cette association du symbole et du terme générique renvoie à une situation dangereuse potentielle pouvant se traduire par des dommages matériels et sur l'environnement si celle-ci ne peut être évitée.
Symbole d'avertissement	Type de danger
	Avertissement : emplacement dangereux.

2 Consignes de sécurité

Utilisation conforme

Les modules de son servent à la transposition des signaux trigger numériques provenant des pads de drums en divers sons de batterie. Utilisez l'appareil uniquement selon l'utilisation prévue, telle que décrite dans cette notice d'utilisation. Toute autre utilisation, de même qu'une utilisation sous d'autres conditions de fonctionnement, sera considérée comme non conforme et peut occasionner des dommages corporels et matériels. Aucune responsabilité ne sera assumée en cas de dommages résultant d'une utilisation non conforme.

L'appareil doit uniquement être utilisé par des personnes en pleine possession de leurs capacités physiques, sensorielles et mentales et disposant des connaissances et de l'expérience requises. Toutes les autres personnes sont uniquement autorisées à utiliser l'appareil sous la surveillance ou la direction d'une personne chargée de leur sécurité.

Sécurité



DANGER!

Dangers pour les enfants

Assurez-vous d'une élimination correcte des enveloppes en matière plastique et des emballages. Ils ne doivent pas se trouver à proximité de bébés ou de jeunes enfants. Danger d'étouffement ! Veillez à ce que les enfants ne détachent pas de petites pièces de l'appareil (par exemple des boutons de commande ou similaires). Les enfants pourraient avaler les pièces et s'étouffer. Ne laissez jamais des enfants seuls utiliser des appareils électriques.

**ATTENTION !****Risque de traumatismes auditifs**

Lorsque des haut-parleurs ou des casques sont raccordés, l'appareil peut produire un volume sonore susceptible de provoquer des traumatismes auditifs temporaires ou permanents. N'utilisez pas l'appareil continuellement à plein volume. Diminuez le volume dès que vous percevez l'apparition d'acouphènes ou de perte auditive.

**REMARQUE !****Conditions d'utilisation**

L'appareil est conçu pour une utilisation en intérieur. Pour ne pas l'endommager, n'exposez jamais l'appareil à des liquides ou à l'humidité. Évitez toute exposition directe au soleil, un encrassement important ainsi que les fortes vibrations. Utilisez l'appareil seulement sous les conditions d'environnement indiquées dans le chapitre « Données techniques » de la notice d'utilisation. Évitez de fortes variations de température et ne mettez pas en marche l'appareil immédiatement après des variations de température (p.ex. après le transport par temps froid). Les dépôts de poussière et salissures à l'intérieure de peuvent endommager l'appareil. Lors des conditions d'environnement correspondantes (poussière, fumée, nicotine, brouillard, etc.), l'appareil doit être maintenu régulièrement par un professionnel dûment qualifié pour éviter des dommages par surchauffe et d'autre dysfonctionnements.

**REMARQUE !****Alimentation électrique externe**

L'appareil est alimenté en électricité à partir d'un bloc d'alimentation externe. Avant de raccorder le bloc d'alimentation externe, contrôlez si la tension indiquée sur le bloc d'alimentation correspond à la tension de votre réseau d'alimentation local et si la prise de courant est équipée d'un disjoncteur différentiel. En cas de non-observation, l'appareil pourrait être endommagé et l'utilisateur risquerait d'être blessé. Lorsqu'un orage s'annonce ou que l'appareil ne doit pas être utilisé pendant une période prolongée, débranchez le bloc d'alimentation externe du réseau d'alimentation afin de réduire le risque de décharge électrique ou d'incendie.

**REMARQUE !****Formation possible de taches**

Le plastifiant contenu dans les pieds en caoutchouc de ce produit peut éventuellement réagir avec le revêtement du support et provoquer des taches sombres qui ne partent pas. En cas de doute, ne posez pas les pieds en caoutchouc directement sur le support et utilisez une sous-couche appropriée si nécessaire, p.ex. des patins en feutre ou similaire.

3 Performances

- 108 voix
- 10 kits de batterie préprogrammés
- 40 morceaux préprogrammés
- Métronome
- Occupation souple des voix de pads
- Effet Hall, Voice-Tuning
- Adaptation personnelle des pistes d'accompagnement et batterie
- Connexions pour casque, AUX, USB et MIDI
- Bloc d'alimentation (fourni)

4 Installation

Montage, raccordement des pads et des pédales

Le montage et l'installation des pads et des pédales sont décrits en détail dans la notice d'assemblage fournie. À l'issue du montage, vérifiez si tous les câbles de raccordement entre les pads et le module de sons sont correctement raccordés.

Raccordement du bloc d'alimentation

Connectez le bloc d'alimentation fourni à la prise 9 V de l'appareil, puis branchez le bloc d'alimentation dans la prise.

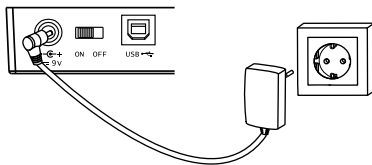

Raccordement d'un casque

Raccordez votre casque stéréo à la sortie PHONES du module de sons.

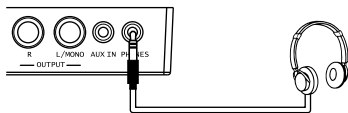

Raccordement des appareils audio

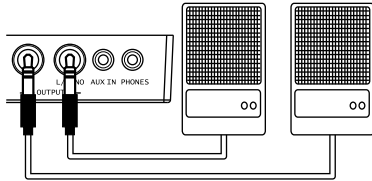

Raccordez les entrées de votre amplificateur ou du moniteur actif aux prises de sortie OUTPUT du module de sons. Si vous utilisez un amplificateur mono, raccordez son entrée à la prise de sortie L/MONO du module.

Raccordement des lecteurs de CD ou MP3

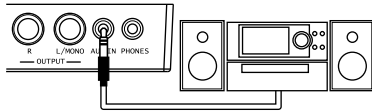

Raccordez les lecteurs CD ou MP3 à la prise d'entrée AUX IN du module de sons.

Raccordement des appareils MIDI

Raccordez les appareils compatibles MIDI externes à la connexion MIDI IN du module de sons.

Raccordement des appareils USB

Raccordez les appareils compatibles MIDI externes ou votre PC au port USB du module de sons.

5 Connexions et éléments de commande

Face avant

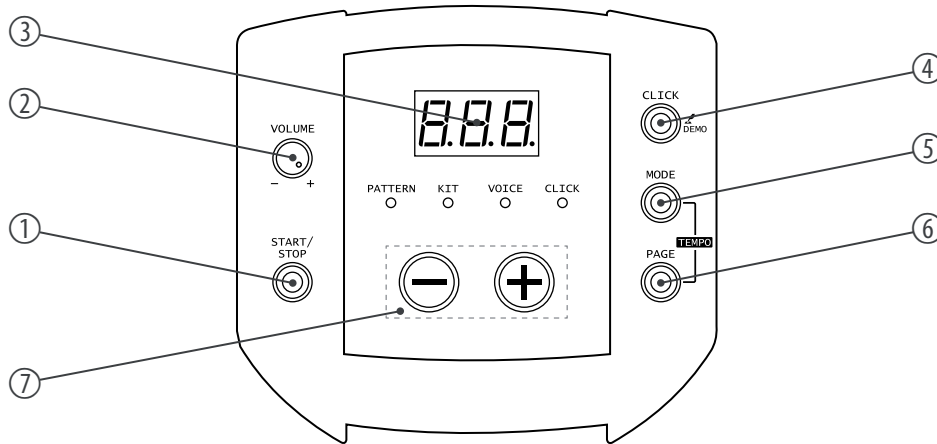

1	<i>[START/STOP]</i> Touche de démarrage et d'arrêt de la lecture des morceaux.
2	<i>[VOLUME]</i> Bouton de réglage du volume pour la sortie audio ou des écouteurs de l'appareil.
3	Écran LED à 3 positions.
4	<i>[CLICK] [DEMO]</i> Touche de mise en marche ou en arrêt du métronome et pour la lecture du morceau de démonstration.
5	<i>[MODE]</i> Touche pour l'ouverture du menu de sélection.
6	<i>[PAGE]</i> Touche pour naviguer dans le menu ouvert.
7	<i>[+] / [-]</i> Incréméte ou décrémente la valeur actuellement affichée.

Arrière

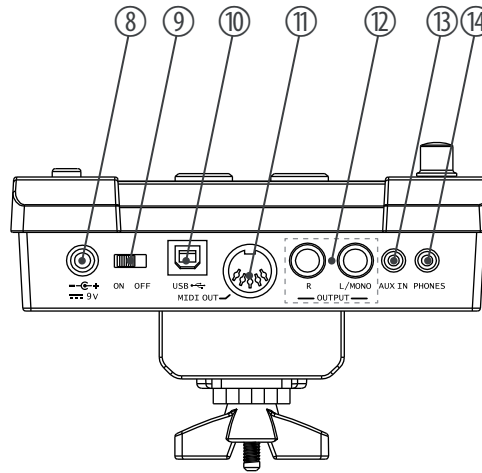

8	<p>[9V] Prise du bloc d'alimentation électrique.</p>
9	<p>[ON / OFF] Interrupteur principal de mise en marche ou en arrêt de l'appareil.</p>

10	<i>[USB]</i> Prise de câble USB
11	<i>[MIDI OUT]</i> Prise d'alimentation pour un appareil MIDI externe pour l'émission de commandes MIDI.
12	<i>[OUTPUT – R / L/MONO]</i> Sortie des appareils audio externes (mono / stéréo).
13	<i>[AUX IN]</i> Entrée d'appareils audio externes comme les lecteurs MP3 ou CD.
14	<i>[PHONES]</i> Prise de casque.

Dessous

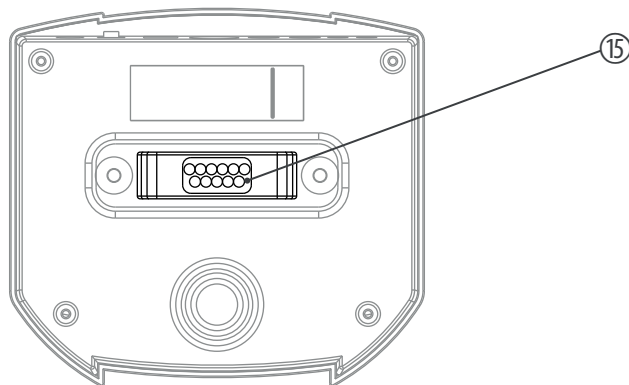

15

Prise multiple pour le raccordement des pads.

6 Utilisation

6.1 Fonctions

Mise en marche



Avant de mettre l'appareil en marche, vérifiez la bonne fixation de toutes les connexions par câble.

Avant le démarrage, tournez le bouton de réglage du volume [VOLUME] sur le minimum.

Démarrez le module de sons avec l'interrupteur principal [ON/OFF] situé au dos de l'appareil.



Déconnexion automatique

- *L'appareil s'éteint automatiquement s'il n'est pas utilisé pendant 30 minutes. Pour le redémarrer, placer l'interrupteur marche/arrêt sur la position « OFF » puis de nouveau sur la position « ON ».*

Désactiver la déconnexion automatique

- *Pour désactiver la déconnexion automatique, maintenez [START/STOP] enfoncée pendant l'activation de l'appareil. Pour confirmer, le message « PoF » apparaît sur l'écran.*

Régler le volume

Frappez un pad pour régler le volume tout en tournant lentement le régleur de *[VOLUME]* dans le sens des aiguilles d'une montre.

6.2 Morceau de démonstration

Pour lire le morceau de démonstration pré-programmé, procédez comme suit :

1. ➤ Appuyez sur *[CLICK]* pendant environ deux secondes.
 - ⇒ Le morceau de démonstration pré-programmé est en cours de lecture, « *dE* » s'affiche sur l'écran.
2. ➤ Terminez la lecture avec *[START/STOP]*.

6.3 Lecture et adaptation des patterns

Sélection d'un pattern

Votre batterie électronique numérique dispose d'un total de 40 patterns pré-programmés. Lors du démarrage du module de sons, le pattern « *001* » s'affiche par défaut sur l'écran.

1. ➤ Appuyez sur *[MODE]* jusqu'à ce que la LED *[PATTERN]* s'allume.
 - ⇒ Le numéro du pattern s'affiche sur l'écran.
2. ➤ Sélectionnez le pattern souhaité à l'aide de *[-]* et *[+]* (cf. ↪ *Chapitre 11.3 « Liste de patterns » à la page 43*).

Lecture du pattern

1. ➤ Sélectionnez le pattern choisi comme décrit ci-dessus.
2. ➤ Démarrez et arrêtez la lecture avec *[START/STOP]*.

Ajuster le volume du pattern

1. ➤ Appuyez sur *[MODE]* jusqu'à ce que la LED *[PATTERN]* s'allume.
⇒ Le numéro du pattern s'affiche sur l'écran.
2. ➤ Appuyez sur *[PAGE]* à plusieurs reprises jusqu'à ce que l'écran affiche le volume du pattern en format « *Axx* ».
3. ➤ Ajustez le volume à l'aide de *[-]* et *[+]* sur une plage de 00 à 32.
Le réglage est sauvegardé automatiquement.

Ajustez le volume drum

1. ➤ Appuyez sur *[MODE]* jusqu'à ce que la LED *[PATTERN]* s'allume.
⇒ Le numéro du pattern s'affiche sur l'écran.
2. ➤ Appuyez sur *[PAGE]* à plusieurs reprises jusqu'à ce que l'écran affiche le volume drum en format « *dxx* ».
3. ➤ Ajustez le volume à l'aide de *[-]* et *[+]* sur une plage de 00 à 32.
Le réglage est sauvegardé automatiquement.

Adaptation de la vitesse de lecture

1. ➤ Appuyez simultanément sur *[MODE]* et *[PAGE]*
⇒ La vitesse de lecture s'affiche sur l'écran.
2. ➤ Réglez la vitesse de lecture à l'aide de *[-]* et *[+]* (plage de réglage : 30 à 280 battements par minute).
Le réglage est sauvegardé automatiquement.

6.4 Sélectionner et régler les kits de batterie

Vous pouvez sélectionner un des kits de batterie pré-programmés. Les voix du module batterie peuvent être programmées librement sur le pad raccordé.

Sélectionner le kit de batterie

Veillez procéder comme suit pour sélectionner un certain kit de batterie :

1. ➤ Appuyez sur *[MODE]* jusqu'à ce que la LED *[KIT]* s'allume.
⇒ Le numéro du kit de batterie s'affiche sur l'écran.
2. ➤ Sélectionnez le kit souhaité à l'aide de *[-]* et *[+]* (cf. ↪ *Chapitre 11.2 « Liste des kits » à la page 42*).
Le réglage est sauvegardé automatiquement.

Régler le volume du kit

1. ➤ Appuyez sur *[MODE]* jusqu'à ce que la LED *[KIT]* s'allume.
⇒ Le numéro du kit de batterie s'affiche sur l'écran.
2. ➤ Appuyez sur *[PAGE]* à plusieurs reprises jusqu'à ce que l'écran affiche le volume kit en format « *Lxx* ».
3. ➤ Ajustez le volume à l'aide de *[-]* et *[+]* sur une plage de 00 à 32.
Le réglage est sauvegardé automatiquement.

Activer / désactiver l'effet résonance

Pour activer ou désactiver l'effet résonance (Reverb), veuillez procéder comme suit :

1. ➤ Appuyez sur *[MODE]* jusqu'à ce que la LED *[KIT]* s'allume.
⇒ Le numéro du kit de batterie s'affiche sur l'écran.
2. ➤ Appuyez sur *[PAGE]* à plusieurs reprises jusqu'à ce que l'écran affiche le réglage actuel pour l'effet résonance (« *roN* » : activé ou « *roF* » : désactivé).
3. ➤ Modifiez le réglage à l'aide de *[-]* et *[+]*.
Le réglage est sauvegardé automatiquement.

Attribution d'une voix (Voice)

Procédez comme suit pour programmer une voix sur un pad :

1. ➤ Appuyez sur *[MODE]* jusqu'à ce que la LED *[VOICE]* s'allume.
2. ➤ Activez le pad concerné en jouant dessus.
3. ➤ Appuyez sur *[PAGE]* à plusieurs reprises jusqu'à ce que l'écran affiche le numéro de la voix actuellement attribuée.
4. ➤ Sélectionnez la voix souhaitée à l'aide de *[-]/[+]* (cf. ↪ *Chapitre 11.1 « Liste des voix » à la page 39*).

Le réglage est sauvegardé automatiquement.



Vous pouvez assigner uniquement les voix du groupe 1 – groupe 4. L'écran indique « H-1 ».

Régler le volume des voix

Vous avez la possibilité de régler le volume de chaque voix individuellement. Procédez comme suit :

- 1.** ➤ Appuyez sur *[MODE]* jusqu'à ce que la LED *[VOICE]* s'allume.
- 2.** ➤ Activez le pad concerné en jouant dessus.
- 3.** ➤ Appuyez sur *[PAGE]* à plusieurs reprises jusqu'à ce que l'écran affiche le volume de la voix en format « *Lxx* ».
- 4.** ➤ Réglez le volume à l'aide de *[-]/[+]* (plage de réglage : 0 à 32).

Le réglage est sauvegardé automatiquement.

Ajuster la note MIDI attribuée

Vous avez la possibilité de modifier une note MIDI attribuée à un pad. Procédez comme suit :

1. ➤ Appuyez sur *[MODE]* jusqu'à ce que la LED *[VOICE]* s'allume.
2. ➤ Activez le pad concerné en jouant dessus.
3. ➤ Appuyez sur *[PAGE]* à plusieurs reprises jusqu'à ce que l'écran affiche la note MIDI attribuée en format « *Nxx* ».
4. ➤ Réglez le volume à l'aide de *[-]/[+]* (plage de réglage : 0 à 99).
Le réglage est sauvegardé automatiquement.

Le tableau suivant montre l'assignation MIDI dans son réglage initial.

N°	Nom	Note MIDI attribuée
1	Crash 1	49
2	Tom 1	48
3	Tom 2	45
4	Tom 3	43
5	Ride	51
6	Kick	36
7	Snare	38

N°	Nom	Note MIDI attribuée
8	Hi-Hat Close	42
9	Hi-Hat Open	46
10	Hi-Hat Pedal	44

6.5 Configuration et utilisation du Click (métronome)

Utilisez la fonction clic

1. ➤ Appuyez sur *[CLICK]* pour activer le Click.
⇒ La LED *[CLICK]* clignote en rythme, le Click retentit.
2. ➤ Appuyez encore une fois sur *[CLICK]* pour désactiver le Click.

Régler la vitesse

1. ➤ Appuyez sur *[MODE]* et *[PAGE]* en même temps.
⇒ La vitesse réglée apparaît sur l'écran, par exemple « 103 ».
2. ➤ Sélectionnez une vitesse dans une plage de 30 à 280 à l'aide de *[-]* et *[+]*.
Le réglage est sauvegardé automatiquement.

Régler le type de mesure

1. ➤ Appuyez sur *[MODE]* jusqu'à ce que la LED *[CLICK]* s'allume.
2. ➤ Appuyez sur *[PAGE]* à plusieurs reprises jusqu'à ce que l'écran affiche le type de mesure réglé, par exemple « 4-4 ».
3. ➤ Sélectionnez le type de mesure à l'aide de *[-]* et *[+]* parmi la sélection de 1/4 à 7/4, 3/8 et 6/8.

Le réglage est sauvegardé automatiquement.

La vitesse et le type de mesure du Clic s'ajuste automatiquement lors de la lecture du pattern et ne peuvent pas être modifiés.

Régler l'intervalle clic

1. ➤ Appuyez sur *[MODE]* jusqu'à ce que la LED *[CLICK]* s'allume.
2. ➤ Appuyez sur *[PAGE]* à plusieurs reprises jusqu'à ce que l'écran affiche l'intervalle clic réglé, par exemple « --4 ».
3. ➤ Sélectionnez l'intervalle de mesure à l'aide de *[-]* et *[+]*. Les valeurs possibles sont : 1/4, 1/8, 1/12, 1/16, 1/24, valeur par défaut : 1/4.

Le réglage est sauvegardé automatiquement.

Régler le son du Clic

1. ➤ Appuyez sur *[MODE]* jusqu'à ce que la LED *[CLICK]* s'allume.
2. ➤ Appuyez sur *[PAGE]* à plusieurs reprises jusqu'à ce que l'écran affiche le son du Clic réglé, ledit « click instrument », en format « *CLx* ».
3. ➤ Sélectionnez le son souhaité à l'aide de *[-]* et *[+]*. Les valeurs possibles sont : CL1 – CL5, valeur par défaut : CL1.

Le réglage est sauvegardé automatiquement.

Régler le volume du Click

1. ➤ Appuyez sur *[MODE]* jusqu'à ce que la LED *[CLICK]* s'allume.
2. ➤ Appuyez sur *[PAGE]* à plusieurs reprises jusqu'à ce que l'écran affiche le volume réglé, par exemple « *L24* ».
3. ➤ Ajustez le volume à l'aide de *[-]* et *[+]* sur une plage de 0 à 32.

Le réglage est sauvegardé automatiquement.

6.6 Réinitialiser aux réglages d'usine

1. ➤ Maintenez [-] et [+] enfoncés simultanément.
2. ➤ Appuyez sur [ON/OFF] pour mettre l'appareil en marche.
⇒ L'appareil est réinitialisé aux réglages d'usine.

6.7 Vue d'ensemble du menu

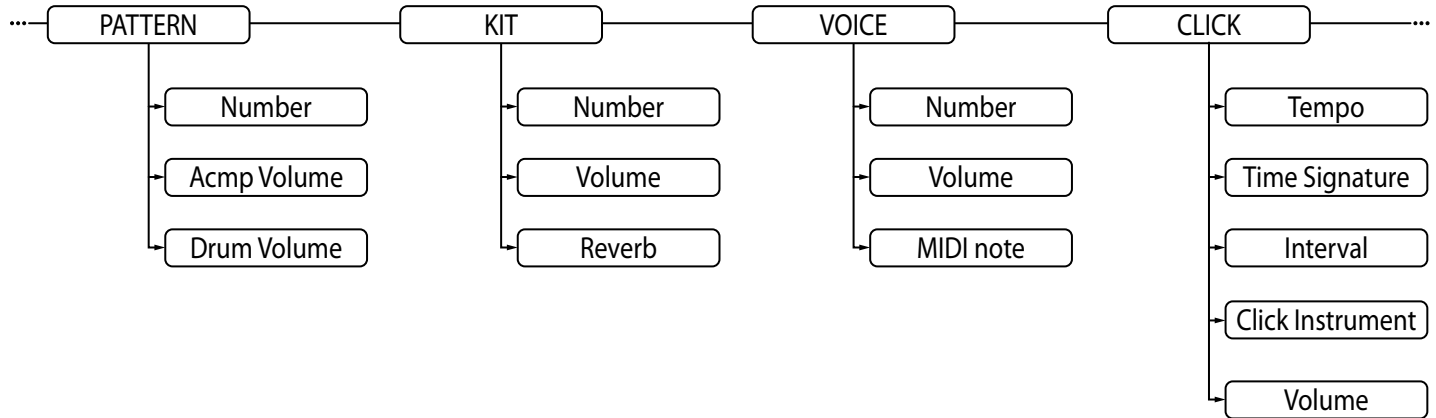

7 Données techniques

Connexions d'entrée	Alimentation électrique	Prise de raccordement pour bloc d'alimentation
	Interface USB	USB
	Connexion trigger combinée	1 × connecteur D-sub
	Entrée AUX	1 × prise jack en 3,5 mm
Connexions de sortie	Casque	1 × prise jack en 3,5 mm
	Sortie mono	1 × prise jack en 6,35 mm
	Sortie stéréo	1 × prise jack en 6,35 mm
	MIDI out	2 × prise DIN, 5 pôles
Sons		108
Effets		Résonance (hall)
Kits de batterie		10 kits Preset
Morceaux démo et exercices		40 morceaux préprogrammés
Alimentation électrique		Bloc d'alimentation externe, 100 - 240 V ~ 50/60 Hz
Tension de service		9 V $\overline{\text{---}}$, 2000 mA, polarité positive à l'intérieur
Dimensions (L × H × P)		260 mm × 130 mm × 185 mm

Poids		0,37 kg
Conditions d'environnement	Plage de température	0 °C...40 °C
	Humidité relative	20 %...80 % (sans condensation)

Informations complémentaires

Avec rack	Oui
Avec tabouret	Non
Avec pédale	Oui
Avec casque	Non
Mesh Head Pads	Non
Pads en stéréo	Non
Nombre de Direct Outputs	0

8 Câbles et connecteurs

Préambule

Ce chapitre vous aide à choisir les bons câbles et connecteurs et à raccorder votre précieux équipement de sorte qu'une expérience sonore parfaite soit garantie.

Veillez suivre ces conseils, car il est préférable d'être prudent, particulièrement dans le domaine des sons et lumières. Même si une fiche va bien dans une prise, le résultat d'une mauvaise connexion peut être un amplificateur détruit, un court-circuit ou « seulement » une qualité de transmission médiocre.

Transmission symétrique et transmission asymétrique

La transmission asymétrique est utilisée surtout dans le domaine semi-professionnel et hi-fi. Les câbles d'instrument à deux conducteurs (un fil plus blindage) sont des exemples typiques de la transmission asymétrique. Un conducteur sert de masse et de blindage, le signal utile est transmis sur le second conducteur.

La transmission asymétrique est sensible aux interférences électromagnétiques, particulièrement dans le cas de faibles niveaux (émis par les microphones, par exemple) ou de câbles longs.

C'est pourquoi on préfère la transmission symétrique dans le milieu professionnel, car celle-ci permet la transmission des signaux utiles sans interférences même sur de longues distances. Dans le cas d'une transmission symétrique, un autre conducteur s'ajoute aux conducteurs pour la masse et le signal utile. Celui-ci transmet également le signal utile, mais en opposition de phase de 180 degrés.

Comme les interférences exercent le même effet sur les deux conducteurs, une soustraction des signaux en opposition de phase neutralise complètement les interférences. Il en résulte le signal utile pur sans interférences.

Fiche jack bipolaire en 6,35 mm (mono, asymétrique)



1	Signal
2	Terre

Fiche jack bipolaire en 6,35 mm (mono, symétrique)



1	Signal (en phase, +)
2	Signal (en opposition de phase, -)
3	Terre

9 Nettoyage

Pièces de l'instrument

Nettoyez les pièces de l'instrument accessibles de l'extérieur régulièrement. La fréquence du nettoyage dépend de l'environnement de fonctionnement : les environnements humides, enfumés ou particulièrement sales peuvent causer des dépôts de poussières importants sur les pièces de l'instrument.

- Effectuez le nettoyage avec un chiffon sec et doux.
- Enlevez les dépôts incrustés avec un chiffon légèrement humecté.
- N'employez jamais de nettoyant, d'alcool ou de diluant.
- Ne posez pas d'objets en vinyle sur l'instrument, car le vinyle peut coller sur certaines surfaces ou entraîner une décoloration.

10 Protection de l'environnement

Recyclage des emballages



Pour les emballages, des matériaux écologiques ont été retenus qui peuvent être recyclés sous conditions normales. Assurez-vous d'une élimination correcte des enveloppes en matière plastique et des emballages.

Ne jetez pas tout simplement ces matériaux, mais faites en sorte qu'ils soient recyclés. Tenez compte des remarques et des symboles sur l'emballage.

Recyclage de votre ancien appareil



Ce produit relève de la directive européenne relative aux déchets d'équipements électriques et électroniques (DEEE) dans sa version en vigueur. Il ne faut pas éliminer votre ancien appareil avec les déchets domestiques.

Recyclez ce produit par l'intermédiaire d'une entreprise de recyclage agréée ou les services de recyclage communaux. Respectez la réglementation en vigueur dans votre pays. En cas de doute, contactez le service de recyclage de votre commune.

11 Annexe

11.1 Liste des voix

N°	Nom	N°	Nom	N°	Nom
KICK		012	808 Kick	023	Funk Band Snare
001	Standard Kick 1	013	House Kick 1	024	Funk Band Rim
002	Standard Kick 2	014	House Kick 2	025	Camco Snare
003	Room Kick	SNARE		026	Camco Snare Rim
004	Rock Kick 1	015	Classic Snare 1	027	Brush Snare
005	Rock Kick 2	016	Classic Snare Rim 1	028	Brush Snare Rim
006	Acoustic Kick	017	Classic Snare 2	029	Electronic Snare 1
007	HipHop Kick	018	Classic Snare Rim 2	030	Electronic Snare 2
008	Funk Kick	019	Room Snare 1	031	808 Snare
009	Jazz Kick 1	020	Room Snare 2	032	House Snare 1
010	Jazz Kick 2	021	Acoustic Snare	033	House Snare 2
011	Electronic Kick	022	Acoustic Snare Rim		

N°	Nom	N°	Nom	N°	Nom
TOM		049	808 Tom 4	063	Standard Crash 2
034	Classic Tom 1	050	808 Tom 5	064	Rock Crash
035	Classic Tom 2	051	808 Tom 6	065	Splash 1
036	Classic Tom 3	052	Electronic Tom 1	066	Splash 2
037	Classic Tom 4	053	Electronic Tom 2	067	Brush Crash
038	Classic Tom 5	054	Electronic Tom 3	068	808 Crash
039	Classic Tom 6	055	Electronic Tom 4	HI-HAT	
040	Camco Tom 1	056	Electronic Tom 5	069	Standard Hi-hat Open
041	Camco Tom 2	057	Electronic Tom 6	070	Jazz Hi-hat Open
042	Camco Tom 3	RIDE		071	Electronic Hi-hat Open
043	Camco Tom 4	058	Classic Ride	072	808 Hi-hat Open
044	Camco Tom 5	059	Classic Ride Bell	073	Standard Hi-hat Close
045	Camco Tom 6	060	Rock Ride	074	Jazz Hi-hat Close
046	808 Tom 1	061	808 Ride	075	Electronic Hi-hat Close
047	808 Tom 2	CRASH		076	808 Hi-hat Close
048	808 Tom 3	062	Standard Crash 1	077	Standard Hi-hat Pad

N°	Nom	N°	Nom	N°	Nom
078	Jazz Hi-hat Pad	088	Agogo High	099	Mute Cuica
079	Electronic Hi-hat Pad	089	Agogo Low	100	Open Cuica
080	808 Hi-hat Pad	090	Cabasa	101	Mute Triangle
PERCUSSION		091	Maracas	102	Open Triangle
081	Bongo High	092	Short Whistle	103	Shaker
082	Bongo Low	093	Long Whistle	104	Jingle Bell
083	Mute Conga Hi-hat	094	Short Guiro	105	Belltree
084	Open Conga Hi-hat	095	Long Guiro	106	Castanets
085	Conga Low	096	Claves	107	Mute Surdo
086	Timbale High	097	Wood Block High	108	Open Surdo
087	Timbale Low	098	Wood Block Low		

11.2 Liste des kits

N°	Nom
001	Acoustic
002	Standard 1
003	Rock
004	Standard 2
005	Funk
006	Jazz
007	Brush
008	Electronic
009	808
010	House

11.3 Liste de patterns

N°	Nom	Tempo	Kit	N°	Nom	Tempo	Kit
001	Fusion 1	103	1	015	R&B	86	9
002	Electronic & Funk	116	9	016	Drum & Bass 1	168	9
003	Modern Pop	136	1	017	Break Beat	108	5
004	HipHop	110	9	018	Dance	130	9
005	Latin Jazz 1	130	7	019	Drum & Bass 2	170	1
006	Funk 1	120	5	020	Latin Dance	126	5
007	Big Band 1	170	6	021	Swing	172	6
008	Funk 2	112	1	022	Latin Jazz 2	126	7
009	Pop Funk 1	112	1	023	Big Band 2	152	6
010	Fusion 2	112	1	024	3/4 Jazz	120	7
011	Funk 3	120	5	025	Jazz	150	7
012	Fusion 3	108	1	026	6/8 Ballad	96	3
013	Fusion 4	116	1	027	Pop Ballad	80	3
014	Pop Funk 2	106	5	028	Pop Bossa	120	2

N°	Nom	Tempo	Kit	N°	Nom	Tempo	Kit
029	16Beat Pop	120	5	036	Country Blues	128	3
030	Pop Shuffle	86	5	037	Rock	100	1
031	Samba	236	1	038	Reggae	78	1
032	Mambo	126	5	039	60's Rock	120	2
033	Latin Rock	136	1	040	Blues	96	2
034	Latin Pop	126	5	Démo	Funk	100	1
035	Guitar Bossa	84	5				

11.4 Implémentation MIDI

Fonction		Transmis	Reconnu	Remarques
Basic Channel	Default	Ch 10	1-16	
	Changed	No	No	
Mode	Default	No	No	
	Messages	No	No	
	Altered	*****	*****	
Note number		0...127	0...127	
	True voice	*****	0...127	
Velocity	Note ON	Yes (99H, V=1...127)	0...127	
	Note OFF	Yes (99H, V=0)	0...127	
Aftertouch	Keys	No	No	
	Channels	No	No	
Pitch bender		No	Yes	
Control change	0	No	Yes	Bank select
	1	No	Yes	Modulation

Fonction		Transmis	Reconnu	Remarques
	5	No	Yes	Portamento time
	6	No	Yes	Data entry
	7	No	Yes	Volume
	10	No	Yes	Pan
	11	No	Yes	Expression
	64	No	Yes	Sustain pedal
	65	No	Yes	Portamento ON/OFF
	66	No	Yes	Sostenuto pedal
	67	No	Yes	Soft pedal
	80	No	Yes	Reverb program
	81	No	Yes	Chorus program
	91	No	Yes	Reverb level
	93	No	Yes	Chorus level
	120	No	Yes	All Sound Off
	121	No	Yes	Reset All Controllers
123	No	Yes	All Notes Off	

Fonction		Transmis	Reconnu	Remarques
Program change		Yes	Yes	
System exclusive		No	Yes	
System common	Song Position	No	No	
	Song Select	No	No	
	Tune	No	No	
System real time	Clock	Yes	No	START et STOP uniquement
	Command	Yes	No	
Aux messages	Local ON/OFF*	No	No	
	All Notes OFF	No	No	
	Active Sense	Yes	No	
	System reset	No	No	

11.5 General MIDI Backing Instrument List

N°	Nom	N°	Nom	N°	Nom
Piano		13	Marimba	Guitar	
1	Acoustic Grand Piano	14	Xylophone	25	Nylon Guitar
2	Bright Acoustic Piano	15	Tubular Bells	26	Steel Guitar
3	Electric Grand Piano	16	Dulcimer	27	Jazz Guitar
4	Honky-Tonk Piano	Organ		28	Clean Guitar
5	Electric Piano 1	17	Drawbar Organ	29	Muted Guitar
6	Electric Piano 2	18	Percussive Organ	30	Overdriven Guitar
7	Harpsichord	19	Rock Organ	31	Distortion Guitar
8	Clavi	20	Church Organ	32	Guitar Harmonics
Mallet		21	Reed Organ	Bass	
9	Celesta	22	Accordion	33	Acoustic Bass
10	Glockenspiel	23	Harmonica	34	Finger Bass
11	Music Box	24	Tango Accordion	35	Pick Bass
12	Vibraphone			36	Fretless Bass

N°	Nom	N°	Nom	N°	Nom
37	Slap Bass 1	51	Synth Strings 1	Reed	
38	Slap Bass 2	52	Synth Strings 2	65	Soprano Sax
39	Synth Bass 1	53	Choir Aahs	66	Alto Sax
40	Synth Bass 2	54	Voice Oohs	67	Tenor Sax
Strings		55	Synth Voice	68	Baritone Sax
41	Violin	56	Orchestra Hit	69	Oboe
42	Viola	Brass		70	English Horn
43	Cello	57	Trumpet	71	Bassoon
44	Contrabass	58	Trombone	72	Clarinet
45	Tremolo Strings	59	Tuba	Pipe	
46	Pizzicato Strings	60	Muted Trumpet	73	Piccolo
47	Orchestral Harp	61	French Horn	74	Flute
48	Timpani	62	Brass Section	75	Recorder
Strings Ensemble		63	Synth Brass 1	76	Pan Flute
49	String Ensembles 1	64	Synth Brass 2	77	Blown Bottle
50	String Ensembles 2			78	Shakuhachi

N°	Nom	N°	Nom	N°	Nom
79	Whistle	93	Pad 5 (bowed)	107	Shamisen
80	Ocarina	94	Pad 6 (metallic)	108	Koto
Synth Lead		95	Pad 7 (halo)	109	Kalimba
81	Lead 1 (square)	96	Pad 8 (sweep)	110	Bagpipe
82	Lead 2 (sawtooth)	Effects		111	Fiddle
83	Lead 3 (calliope)	97	FX 1 (rain)	112	Shanai
84	Lead 4 (chiff)	98	FX 2 (soundtrack)	Percussive	
85	Lead 5 (charang)	99	FX 3 (crystal)	113	Tinkle Bell
86	Lead 6 (voice)	100	FX 4 (atmosphere)	114	Agogo
87	Lead 7 (fifths)	101	FX 5 (brightness)	115	Steel Drums
88	Lead 8 (bass + lead)	102	FX 6 (goblins)	116	Wood Block
Pad		103	FX 7 (echoes)	117	Taiko Drum
89	Pad 1 (new age)	104	FX 8 (sci-fi)	118	Melodic Tom
90	Pad 2 (warm)	Ethnic		119	Synth Drum
91	Pad 3 (polysynth)	105	Sitar	120	Reverse Cymbal
92	Pad 4 (choir)	106	Banjo		

N°	Nom	N°	Nom	N°	Nom
Sound Effects		123	Seashore	126	Helicopter
121	Guitar Fret Noise	124	Bird Tweet	127	Applause
122	Breath Noise	125	Telephone Ring	128	Gunshot

11.6 General MIDI Drum Kit List

Note	Standard 1 (bank 0)	Standard 2 (bank 4)	Room (bank 8)	Rock (bank 16)	Funk (bank 17)
27 – D#1	High Q	<-	<-	<-	<-
28 – E1	Slap	<-	<-	<-	<-
29 – F1	Scratch Push	<-	<-	<-	<-
30 – F#1	Scratch Pull	<-	<-	<-	<-
31 – G1	Sticks	<-	<-	<-	<-
32 – G#1	Square Click	<-	<-	<-	<-
33 – A1	Metronome Click	<-	<-	<-	<-
34 – A#1	Metronome Bell	<-	<-	<-	<-

Note	Standard 1 (bank 0)	Standard 2 (bank 4)	Room (bank 8)	Rock (bank 16)	Funk (bank 17)
35 – B1	Acoustic Bass Drum	<-	Room Bass Drum 1	Rock Bass Drum 1	Funk Bass Drum 1
36 – C2	Standard 1 Bass Drum	Standard 2 Bass Drum	Room Bass Drum 2	Rock Bass Drum 2	Funk Bass Drum 2
37 – C#2	Side Stick	<-	<-	<-	<-
38 – D2	Standard 1 Snare	Standard 2 Snare	Room Snare	Rock Snare	Funk Snare
39 – D#2	Hand Clap	<-	<-	<-	<-
40 – E2	Standard 1 Snare Rim	Standard 2 Snare Rim	Room Snare Rim	Rock Snare Rim	Funk Snare Rim
41 – F2	Standard 1 Tom 6	Standard 2 Tom 6	Room Tom 6	Rock Tom 6	Funk Tom 6
42 – F#2	Standard 1 Hi-hat Close	Standard 2 Hi-hat Close	Room Hi-hat Close	Rock Hi-hat Close	Funk Hi-hat Close
43 – G2	Standard 1 Tom 5	Standard 2 Tom 5	Room Tom 5	Rock Tom 5	Funk Tom 5
44 – G#2	Standard 1 Hi-hat Pedal	Standard 2 Hi-hat Pedal	Room Hi-hat Pedal	Rock Hi-hat Pedal	Funk Hi-hat Pedal
45 – A2	Standard 1 Tom 4	Standard 2 Tom 4	Room Tom 4	Rock Tom 4	Funk Tom 4
46 – A#2	Standard 1 Hi-hat Open	Standard 2 Hi-hat Open	Room Hi-hat Open	Rock Hi-hat Open	Funk Hi-hat Open
47 – B2	Standard 1 Tom 3	Standard 2 Tom 3	Room Tom 3	Rock Tom 3	Funk Tom 3

Note	Standard 1 (bank 0)	Standard 2 (bank 4)	Room (bank 8)	Rock (bank 16)	Funk (bank 17)
48 – C3	Standard 1 Tom 2	Standard 2 Tom 2	Room Tom 2	Rock Tom 2	Funk Tom 2
49 – C#3	Standard 1 Crash 1	Standard 2 Crash 1	Room Crash 1	Rock Crash 1	Funk Crash 1
50 – D3	Standard 1 Tom 1	Standard 2 Tom 1	Room Tom 1	Rock Tom 1	Funk Tom 1
51 – D#3	Standard 1 Ride	Standard 2 Ride	Room Ride	Rock Ride	Funk Ride
52 – E3	Chinese Cymbal 1	<-	<-	<-	<-
53 – F3	Ride Bell	<-	Room Ride Bell	Rock Ride Bell	<-
54 – F#3	Tambourine	<-	<-	<-	<-
55 – G3	Splash Cymbal	<-	Room Splash Cymbal	Rock Splash Cymbal	<-
56 – G#3	Standard 1 Cowbell	Standard 2 Cowbell	Room Cowbell	Rock Cowbell	<-
57 – A3	Standard 1 Crash 2	Standard 2 Crash 2	Room Crash 2	Rock Crash 2	Funk Crash 2
58 – A#3	Vibra-slap	<-	<-	<-	<-
59 – B3	Ride Cymbal	<-	<-	<-	<-
60 – C4	Hi Bongo	<-	<-	<-	<-
61 – C#4	Low Bongo	<-	<-	<-	<-
62 – D4	Mute Hi Conga	<-	<-	<-	<-
63 – D#4	Open Hi Conga	<-	<-	<-	<-

Note	Standard 1 (bank 0)	Standard 2 (bank 4)	Room (bank 8)	Rock (bank 16)	Funk (bank 17)
64 – E4	Low Conga	<-	<-	<-	<-
65 – F4	High Timbale	<-	<-	<-	<-
66 – F#4	Low Timbale	<-	<-	<-	<-
67 – G4	High Agogo	<-	<-	<-	<-
68 – G#4	Low Agogo	<-	<-	<-	<-
69 – A4	Cabasa	<-	<-	<-	<-
70 – A#4	Maracas	<-	<-	<-	<-
71 – B4	Short Whistle	<-	<-	<-	<-
72 – C5	Long Whistle	<-	<-	<-	<-
73 – C#5	Short Guiro	<-	<-	<-	<-
74 – D5	Long Guiro	<-	<-	<-	<-
75 – D#5	Claves	<-	<-	<-	<-
76 – E5	Hi Wood Block	<-	<-	<-	<-
77 – F5	Low Wood Block	<-	<-	<-	<-
78 – F#5	Mute Cuica	<-	<-	<-	<-
79 – G5	Open Cuica	<-	<-	<-	<-

Note	Standard 1 (bank 0)	Standard 2 (bank 4)	Room (bank 8)	Rock (bank 16)	Funk (bank 17)
80 – G#5	Mute Triangle	<-	<-	<-	<-
81 – A5	Open Triangle	<-	<-	<-	<-
82 – A#5	Shaker	<-	<-	<-	<-
83 – B5	Jingle Bell	<-	<-	<-	<-
84 – C6	Bell Tree	<-	<-	<-	<-
85 – C#6	Castanets	<-	<-	<-	<-
86 – D6	Mute Surdo	<-	<-	<-	<-
87 – D#6	Open Surdo	<-	<-	<-	<-

Note	Electronic (bank 24)	808 (bank 25)	House (bank 28)	Jazz (bank 32)	Brush (bank 40)
27 – D#1	<-	<-	<-	<-	<-
28 – E1	<-	<-	<-	<-	<-
29 – F1	<-	<-	<-	<-	<-
30 – F#1	<-	<-	<-	<-	<-
31 – G1	<-	<-	<-	<-	<-

Note	Electronic (bank 24)	808 (bank 25)	House (bank 28)	Jazz (bank 32)	Brush (bank 40)
32 – G#1	<-	<-	<-	<-	<-
33 – A1	<-	<-	<-	<-	<-
34 – A#1	<-	<-	<-	<-	<-
35 – B1	Electronic Bass Drum 1	808 Bass Drum 1	House Bass Drum 1	Jazz Bass Drum 1	Brush Bass Drum 1
36 – C2	Electronic Bass Drum 2	808 Bass Drum 2	House Bass Drum 2	Jazz Bass Drum 2	Brush Bass Drum 2
37 – C#2	<-	<-	<-	<-	<-
38 – D2	Electronic Snare	808 Snare	House Snare	Jazz Snare	Brush Snare
39 – D#2	<-	<-	House Hand Clap	<-	<-
40 – E2	Electronic Snare Rim	808 Snare Rim	House Snare Rim	Jazz Snare Rim	Brush Snare Rim
41 – F2	Electronic Tom 6	808 Tom 6	House Tom 6	Jazz Tom 6	Brush Tom 6
42 – F#2	Electronic Hi-hat Close	808 Hi-hat Close	House Hi-hat Close	Jazz Hi-hat Close	<-
43 – G2	Electronic Tom 5	808 Tom 5	House Tom 5	Jazz Tom 5	Brush Tom 5
44 – G#2	Electronic Hi-hat Pedal	808 Hi-hat Pedal	House Hi-hat Pedal	Jazz Hi-hat Pedal	<-

Note	Electronic (bank 24)	808 (bank 25)	House (bank 28)	Jazz (bank 32)	Brush (bank 40)
45 – A2	Electronic Tom 4	808 Tom 4	House Tom 4	Jazz Tom 4	Brush Tom 4
46 – A#2	Electronic Hi-hat Open	808 Hi-hat Open	House Hi-hat Open	Jazz Hi-hat Open	<-
47 – B2	Electronic Tom 3	808 Tom 3	House Tom 3	Jazz Tom 3	Brush Tom 3
48 – C3	Electronic Tom 2	808 Tom 2	House Tom 2	Jazz Tom 2	Brush Tom 2
49 – C#3	<-	808 Crash 1	<-	<-	Brush Crash 1
50 – D3	Electronic Tom 1	808 Tom 1	House Tom 1	Jazz Tom 1	Brush Tom 1
51 – D#3	<-	<-	<-	Jazz Ride	Brush Ride
52 – E3	<-	<-	<-	<-	<-
53 – F3	<-	<-	<-	<-	<-
54 – F#3	<-	<-	<-	<-	<-
55 – G3	<-	<-	<-	<-	<-
56 – G#3	<-	<-	<-	<-	<-
57 – A3	<-	808 Crash 2	<-	ChineseCymbal 2	Brush Crash 2
58 – A#3	<-	<-	<-	<-	<-
59 – B3	<-	<-	<-	<-	<-

Note	Electronic (bank 24)	808 (bank 25)	House (bank 28)	Jazz (bank 32)	Brush (bank 40)
60 – C4	<-	<-	<-	<-	<-
61 – C#4	<-	<-	<-	<-	<-
62 – D4	<-	808 Mute Hi Conga	<-	<-	<-
63 – D#4	<-	808 Open Hi Conga	<-	<-	<-
64 – E4	<-	808 Low Conga	<-	<-	<-
65 – F4	<-	<-	<-	<-	<-
66 – F#4	<-	<-	<-	<-	<-
67 – G4	<-	<-	<-	<-	<-
68 – G#4	<-	<-	<-	<-	<-
69 – A4	<-	<-	<-	<-	<-
70 – A#4	<-	808 Maracas	<-	<-	<-
71 – B4	<-	<-	<-	<-	<-
72 – C5	<-	<-	<-	<-	<-
73 – C#5	<-	<-	<-	<-	<-
74 – D5	<-	<-	<-	<-	<-
75 – D#5	<-	808 Claves	<-	<-	<-

Note	Electronic (bank 24)	808 (bank 25)	House (bank 28)	Jazz (bank 32)	Brush (bank 40)
76 – E5	<-	<-	<-	<-	<-
77 – F5	<-	<-	<-	<-	<-
78 – F#5	<-	<-	<-	<-	<-
79 – G5	<-	<-	<-	<-	<-
80 – G#5	<-	<-	<-	<-	<-
81 – A5	<-	<-	<-	<-	<-
82 – A#5	<-	<-	<-	<-	<-
83 – B5	<-	<-	<-	<-	<-
84 – C6	<-	<-	<-	<-	<-
85 – C#6	<-	<-	<-	<-	<-
86 – D6	<-	<-	<-	<-	<-
87 – D#6	<-	<-	<-	<-	<-

