



DMX DC-1224

Contrôleur DMX

Musikhaus Thomann
Thomann GmbH
Hans-Thomann-Straße 1
96138 Burgebrach
Allemagne
Téléphone : +49 (0) 9546 9223-0
Courriel : info@thomann.de
Internet : www.thomann.de

09.02.2021, ID : 346647

Table des matières

1	Remarques générales	5
	1.1 Informations complémentaires.....	5
	1.2 Conventions typographiques.....	5
	1.3 Symboles et mots-indicateurs.....	6
2	Consignes de sécurité	7
3	Performances	9
4	Installation	10
5	Mise en service	11
6	Connexions et éléments de commande	12
7	Utilisation	16
	7.1 Démarrer la programmation.....	16
	7.2 Édition.....	19
	7.3 Fonctionnement.....	21
8	Réglages de canal MIDI et DMX	24
	8.1 MIDI.....	24
	8.2 DMX.....	26
9	Guide rapide pour les fonctions principales	28
	9.1 Inverser le sens de déroulement d'une scène.....	28
	9.2 Régler le Fade Time.....	28
	9.3 Utiliser TAP SYNC.....	28
	9.4 Utiliser le fader MASTER.....	29
	9.5 Sélectionner le mode « Single ».....	29
	9.6 Mode « Mix ».....	29
	9.7 Écran gradateur.....	29
	9.8 BLIND et HOME.....	30
	9.9 PARK.....	30
	9.10 ADD/KILL.....	30
	9.11 Double Preset.....	30
10	Données techniques	32
11	Câbles et connecteurs	33
12	Protection de l'environnement	34



1 Remarques générales

La présente notice d'utilisation contient des remarques importantes à propos de l'utilisation en toute sécurité de cet appareil. Lisez et respectez les consignes de sécurité et les instructions fournies. Conservez cette notice en vue d'une utilisation ultérieure. Veillez à ce que tous les utilisateurs de l'appareil puissent la consulter. En cas de vente de l'appareil, vous devez impérativement remettre la présente notice à l'acheteur.

Nos produits sont constamment perfectionnés. Toutes les informations sont donc fournies sous réserve de modifications.

1.1 Informations complémentaires

Sur notre site (www.thomann.de) vous trouverez beaucoup plus d'informations et de détails sur les points suivants :

Téléchargement	Cette notice d'utilisation est également disponible sous forme de fichier PDF à télécharger.
Recherche par mot-clé	Utilisez dans la version électronique la fonction de recherche pour trouver rapidement les sujets qui vous intéressent.
Guides en ligne	Nos guides en ligne fournissent des informations détaillées sur les bases et termes techniques.
Conseils personnalisés	Pour obtenir des conseils, veuillez contacter notre hotline technique.
Service	Si vous avez des problèmes avec l'appareil, notre service clients sera heureux de vous aider.

1.2 Conventions typographiques

Cette notice d'utilisation utilise les conventions typographiques suivantes :

Inscriptions

Les inscriptions pour les connecteurs et les éléments de commande sont entre crochets et en italique.

Exemples : bouton [*VOLUME*], touche [*Mono*].

Affichages

Des textes et des valeurs affichés sur l'appareil sont indiqués par des guillemets et en italique.

Exemples : « *ON* » / « *OFF* »

Instructions

Les différentes étapes d'une instruction sont numérotées consécutivement. Le résultat d'une étape est en retrait et mis en évidence par une flèche.

Exemple :

1. ➤ Allumez l'appareil.
2. ➤ Appuyez sur [AUTO].
⇒ Le fonctionnement automatique est démarré.
3. ➤ Eteignez l'appareil.

1.3 Symboles et mots-indicateurs

Cette section donne un aperçu de la signification des symboles et mots-indicateurs utilisés dans cette notice d'utilisation.

Terme générique	Signification
DANGER	Cette association du symbole et du terme générique renvoie à une situation dangereuse directe se traduisant par de graves lésions voire la mort si celle-ci ne peut être évitée.
AVERTISSEMENT	Cette association du symbole et du terme générique renvoie à une situation dangereuse potentielle pouvant se traduire par de graves lésions voire la mort si celle-ci ne peut être évitée.
REMARQUE !	Cette association du symbole et du terme générique renvoie à une situation dangereuse potentielle pouvant se traduire par des dommages matériels et sur l'environnement si celle-ci ne peut être évitée.
Symbole d'avertissement	Type de danger
	Avertissement : emplacement dangereux.

2 Consignes de sécurité

Utilisation conforme

Cet appareil sert à contrôler les projecteurs à LED, gradateurs, appareils à effets de lumière, lyres et autres appareils commandés par DMX. Cet appareil a été conçu pour un usage professionnel et ne convient pas à une utilisation domestique. Utilisez l'appareil uniquement selon l'utilisation prévue, telle que décrite dans cette notice d'utilisation. Toute autre utilisation, de même qu'une utilisation sous d'autres conditions de fonctionnement, sera considérée comme non conforme et peut occasionner des dommages corporels et matériels. Aucune responsabilité ne sera assumée en cas de dommages résultant d'une utilisation non conforme.

L'appareil doit uniquement être utilisé par des personnes en pleine possession de leurs capacités physiques, sensorielles et mentales et disposant des connaissances et de l'expérience requises. Toutes les autres personnes sont uniquement autorisées à utiliser l'appareil sous la surveillance ou la direction d'une personne chargée de leur sécurité.

Sécurité



DANGER

Dangers pour les enfants

Assurez-vous d'une élimination correcte des enveloppes en matière plastique et des emballages. Ils ne doivent pas se trouver à proximité de bébés ou de jeunes enfants. Danger d'étouffement !

Veillez à ce que les enfants ne détachent pas de petites pièces de l'appareil (par exemple des boutons de commande ou similaires). Les enfants pourraient avaler les pièces et s'étouffer.

Ne laissez jamais des enfants seuls utiliser des appareils électriques.



REMARQUE !

Alimentation électrique externe

L'appareil est alimenté en électricité à partir d'un bloc d'alimentation externe. Avant de raccorder le bloc d'alimentation externe, contrôlez si la tension indiquée sur le bloc d'alimentation correspond à la tension de votre réseau d'alimentation local et si la prise de courant est équipée d'un disjoncteur différentiel. En cas de non-observation, l'appareil pourrait être endommagé et l'utilisateur risquerait d'être blessé.

Lorsqu'un orage s'annonce ou que l'appareil ne doit pas être utilisé pendant une période prolongée, débranchez le bloc d'alimentation externe du réseau d'alimentation afin de réduire le risque de décharge électrique ou d'incendie.



REMARQUE !

Risque d'incendie

Ne recouvrez jamais les fentes d'aération. Ne montez pas l'appareil à proximité directe d'une source de chaleur. Tenez l'appareil éloigné des flammes nues.



REMARQUE !

Conditions d'utilisation

L'appareil est conçu pour une utilisation en intérieur. Pour ne pas l'endommager, n'exposez jamais l'appareil à des liquides ou à l'humidité. Évitez toute exposition directe au soleil, un encrassement important ainsi que les fortes vibrations.



REMARQUE !

Formation possible de taches

Le plastifiant contenu dans les pieds en caoutchouc de ce produit peut éventuellement réagir avec le revêtement de votre parquet, sol linoléum, stratifié ou PVC et provoquer des taches sombres qui ne partent pas.

En cas de doute, ne posez pas les pieds en caoutchouc directement sur le sol, mais utilisez des patins en feutre ou un tapis.

3 Performances

Caractéristiques particulières de l'appareil :

- 24 canaux de commande, à attribuer librement à 512 canaux DMX
- Connexion pour une machine à brouillard
- 4600 scènes
- 4 banques avec 48 programmes programmables directement accessibles
- douze chases programmables
- 24 faders pour la commande manuelle
- Prévisualisation des canaux DMX attribués ou inversés
- Sound-to-light
- 3 niveaux de fonctions
- Fonction Blind-Home
- Speed Fadecontrol
- Blackout-Master
- Mode autonome
- Écrasement manuel de scènes en séquences (chases)
- Commande MIDI pour les banques, chases et blackout
- Affichage LDC

4 Installation

Schéma de raccordement pour machines à brouillard

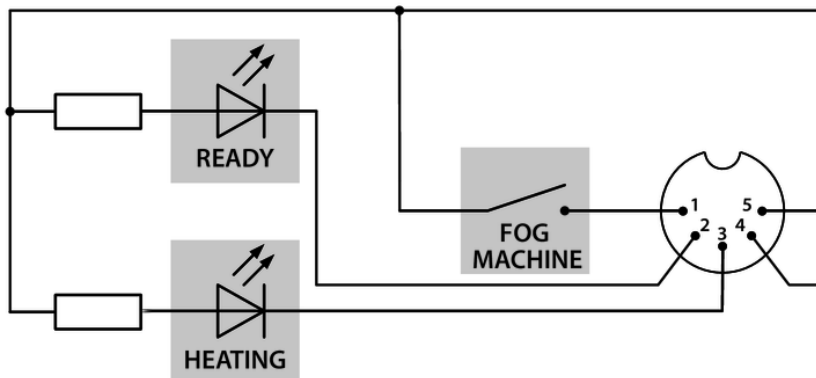

Montage sur rack

Lorsque l'appareil doit être monté sur un rack de 19 pouces, retirez la protection plastique. Dévissez pour cela les vis qui fixent la protection.

5 Mise en service

Sortez l'appareil de son emballage et vérifiez soigneusement l'absence de tout dommage avant de l'utiliser. Veuillez conserver l'emballage. Utilisez l'emballage d'origine ou vos propres emballages particulièrement appropriés au transport ou à l'entreposage afin de protéger l'appareil des secousses, de la poussière et de l'humidité pendant le transport et l'entreposage.

Établissez toutes les connexions tant que l'appareil n'est pas branché. Pour toutes les connexions, utilisez des câbles de qualité qui doivent être les plus courts possibles. Posez les câbles afin que personne ne marche dessus ni ne trébuche.



REMARQUE !

Risque de perturbations durant la transmission des données

Afin de garantir un fonctionnement irréprochable, n'utilisez pas des câbles de microphone courants, mais des câbles DMX spéciaux.

Ne raccordez jamais l'entrée ou la sortie DMX à des périphériques audio tels que tables de mixage ou amplificateurs.

Plan de connexions DMX

Connectez la sortie DMX de l'appareil (C) avec l'entrée DMX du premier appareil DMX (1). Connectez la sortie du premier appareil DMX à l'entrée du deuxième appareil, et ainsi de suite, afin d'obtenir un branchement en série. Vérifiez le raccordement de la sortie du dernier appareil DMX à une résistance (110Ω , $\frac{1}{4} W$).

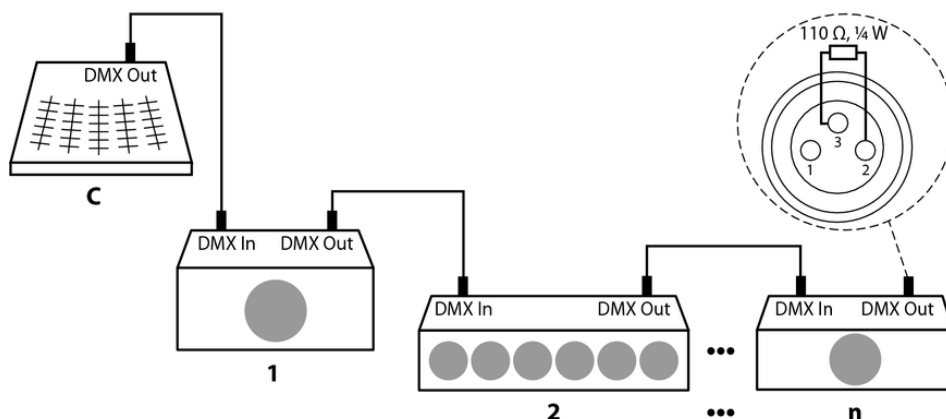

Raccordement du bloc d'alimentation

Connectez le bloc d'alimentation fourni de 9 V à l'entrée de l'alimentation à l'appareil, puis branchez le cordon d'alimentation dans la prise.

Mise en marche de l'appareil

Une fois toutes les connexions effectuées, allumez l'appareil avec l'interrupteur principal sur le panneau arrière. L'appareil est immédiatement prêt à fonctionner.

6 Connexions et éléments de commande

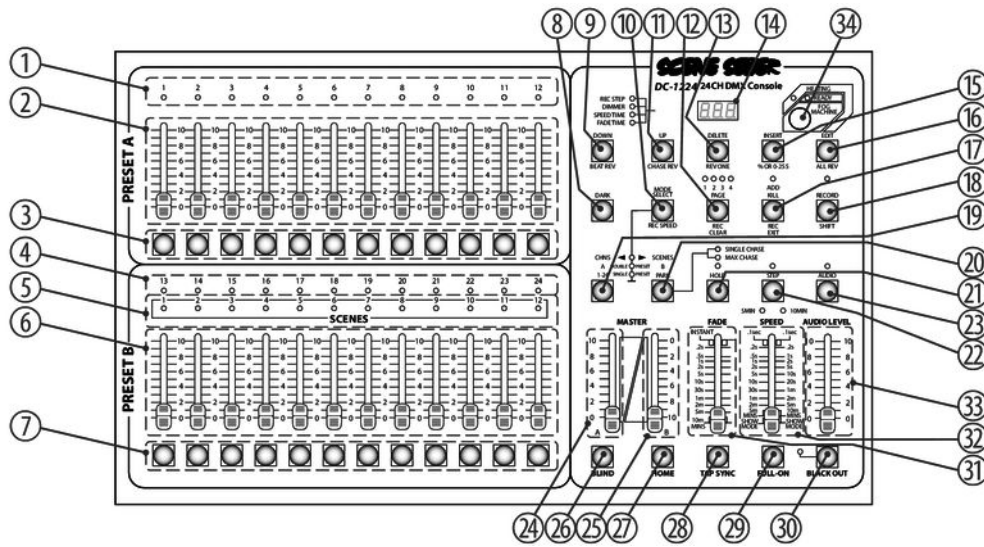

- | | |
|---|-----------------------------------------------------------------------------------------------------------------------------------------------------------------------------|
| 1 | [PRESET A 1-12]
Indique l'intensité actuelle des canaux correspondants. |
| 2 | [Fader canal 1-12]
L'intensité des canaux 1-12 peut être réglée/programmée à l'aide de ce fader. |
| 3 | [FLASH 1-12]
Lorsque cette touche est appuyée, l'intensité du canal respectif 1-12 se trouve sur 100 %. |
| 4 | [PRESET B 13-24]
Indique l'intensité actuelle des canaux correspondants. |
| 5 | [SCENES 1-12]
Ces LED s'allument une fois la scène correspondante activée. |
| 6 | Fader canal [13-24] / Fader scène [1-12]
L'intensité des canaux 13-24 peut être réglée/programmée à l'aide de ce fader. |
| 7 | [FLASH 13-24]
Lorsque cette touche est appuyée, l'intensité du canal respectif 13-24 se trouve sur 100 %. |
| 8 | [DARK]
Tant que cette touche est appuyée, toutes les valeurs DMX à la sortie passent à la valeur [000] |
| 9 | [DOWN/BEAT REV]
[Down] permet de modifier une scène en mode Edit.
[Beat Rev] permet de modifier le sens de déroulement du chape d'un programme avec un beat régulier. |

10	<p><i>[MODE SELECT/REC SPEED]</i></p> <p><i>[Mode Select]</i> permet de sélectionner entre les trois modes :</p> <ul style="list-style-type: none"> ■ CHNS< >SCENES ■ A DOUBLE PRESET B ■ 1-12 SINGLE PRESET <p><i>[Rec Speed]</i> permet de régler la vitesse de tous les programmes en mode « Mix ».</p>
11	<p><i>[UP/CHASE REV]</i></p> <p><i>[DOWN]</i> permet de modifier une scène en mode Edit.</p> <p><i>[CHASE REV]</i> permet de modifier le sens de déroulement de tous les chases.</p>
12	<p><i>[PAGE]</i></p> <p>Passe entre les quatre PAGES (banques).</p>
13	<p><i>[DELETE/REV ONE]</i></p> <p><i>[DELETE]</i> supprime chaque étape d'une scène.</p> <p><i>[REV ONE]</i> modifie le sens de déroulement d'un chase.</p>
14	<p><i>[Écran]</i></p> <p>L'activité actuelle ou l'état du programme s'affiche sur cet écran.</p>
15	<p><i>[INSERT/% OR 255]</i></p> <p><i>[INSERT]</i> permet d'ajouter des étapes à une scène.</p> <p><i>[% OR 255]</i> permet de choisir si on veut afficher la valeur comme valeur pourcentuelle ou comme valeur comprise entre 0-255.</p>
16	<p><i>[EDIT/ALL REV]</i></p> <p><i>[EDIT]</i> s'utilise pour activer le mode Edit.</p> <p><i>[ALL REV]</i> permet de modifier le sens de déroulement de tous les programmes.</p>
17	<p><i>[ADD OR KILL/REC EXIT]</i></p> <p>Plusieurs touches flash ou scènes sont actives dans <i>[ADD]</i>.</p> <p>Dans <i>[KILL]</i>, l'activation d'une touche flash désactive toute autre scène ou tout autre programme.</p> <p><i>[REC EXIT]</i> permet de quitter le mode d'édition.</p>
18	<p><i>[RECORD/SHIFT]</i></p> <p><i>[RECORD]</i> s'utilise pour démarrer le mode Record ou pour programmer un step.</p> <p><i>[SHIFT]</i> s'utilise uniquement combiné à d'autres touches.</p>
19	<p><i>[MASTER A]</i></p> <p>Règle l'intensité du Master A sur 100 % tant que la touche est appuyée.</p>
20	<p><i>[PARK]</i></p> <p>En mode CHNS< >SCENES vous pouvez choisir entre le mode Single-Chase ou Mix-Chase.</p> <p>En mode Single-Chase les programmes activés se déroulent successivement, en mode Mix-Chase, ils se déroulent en même temps.</p>

21	<i>[HOLD]</i> Gèle toutes les valeurs DMX actuelles au niveau de la sortie.
22	<i>[STEP]</i> Cette touche est utilisée pour passer au step suivant lorsque <i>[SPEED]</i> est activé sur le réglage le plus bas ou en mode Edit.
23	<i>[AUDIO]</i> Active le mode Audio.
24	<i>[MASTER A]</i> Fader maître pour les canaux 1-12.
25	<i>[MASTER B]</i> Fader maître pour les canaux 13-24.
26	<i>[BLIND]</i> Cette touche est utilisée pour retirer par intermittence des canaux individuels d'un programme en cours.
27	<i>[HOME]</i> Cette touche permet de terminer le mode Blind.
28	<i>[TAP SYNC]</i> Si vous vous trouvez en mode « Run », vous pouvez prédéfinir manuellement la vitesse de déroulement avec <i>[TAP SYNC]</i> . En appuyant deux fois sur la touche, vous définissez la vitesse.
29	<i>[FULL ON]</i> Définit toutes les valeurs DMX sur la valeur [255].
30	<i>[BLACK OUT]</i> Définit toutes les valeurs DMX à la sortie sur la valeur [000].
31	<i>[FADE]</i> <i>[FADE]</i> permet de régler le délai de fondu.
32	<i>[SPEED]</i> <i>[SPEED]</i> permet de régler la vitesse d'un chase.
33	<i>[AUDIO LEVEL]</i> <i>[AUDIO LEVEL]</i> permet de régler la sensibilité audio.
34	<i>[FOG MACHINE]</i> Éléments de commande et d'affichage pour une machine à brouillard.

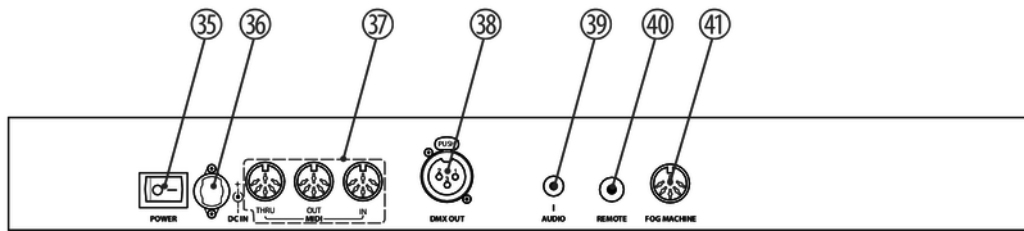

35	<i>[POWER]</i> Met l'appareil sous et hors tension.
36	<i>[DC IN]</i> Entrée pour l'alimentation électrique.
37	<i>[MIDI THRU/OUT/IN]</i> Connexions « MIDI » pour raccorder un séquenceur ou un appareil MIDI.
38	<i>[DMX OUT]</i> Cette connexion envoie des signaux DMX à des appareils DMX. Utilisez un câble avec une fiche XLR à 3 broches pour raccorder les appareils.
39	<i>[AUDIO]</i> Un signal audio avec un niveau de 100 mV à 1 V peut être raccorderé à cette entrée.
40	<i>[REMOTE]</i> « Black out » et « Full on » peuvent être activés avec une télécommande. Pour le raccordement, veuillez utiliser une fiche jack en 6,35 mm (stéréo).
41	<i>[FOG MACHINE]</i> Une machine à brouillard peut être raccorderé à cette entrée.

7 Utilisation

7.1 Démarrer la programmation

7.1.1 Activer la programmation

1. ➤ Maintenez la touche [RECORD] appuyée.
2. ➤ Pendant que vous maintenez la touche [RECORD] appuyée, appuyez à la suite sur les touches flash 1, 6, 6 et 8.



Lorsque vous voulez activer la machine la première fois, le code Record est 1, 6, 6 et 8. Vous pouvez modifier le code pour protéger vos programmes.

3. ➤ Relâchez [RECORD].
⇒ La LED RECORD s'allume.
Vous pouvez démarrer maintenant la programmation.

7.1.2 Protéger les programmes

Pour protéger vos programmes vous pouvez modifier le code Record. Pour modifier le code Record, procédez de la façon suivante :

1. ➤ Activez la programmation (↩ Chapitre 7.1.1 « Activer la programmation » à la page 16).
2. ➤ Maintenez les touches [RECORD] et [EDIT] appuyées en même temps.

3. ➤



La code Record se compose d'une combinaison de quatre touches Flash, ce nombre ne doit pas être dépassé positivement ou négativement.

Pendant que vous maintenez [RECORD] et [EDIT] appuyées, entrez le nouveau code à l'aide des touches Flash.

4. ➤ Relâchez [RECORD] et [EDIT].
⇒ « Cod » s'affiche à l'écran
5. ➤ Maintenez les touches [RECORD] et [EDIT] appuyées en même temps.

6. ➤ Entrez à nouveau le nouveau code Record.
 - ⇒ Toutes les LED de canal et de scène clignotent trois fois.

Le code Record est maintenant modifié.



Lorsque vous entrez un code différent du premier lors de la seconde saisie de votre code Record, les LED ne s'allument pas. Cela signifie que la modification du code Record a échoué.



AVERTISSEMENT

N'oubliez jamais de quitter le mode Record lorsque vous ne souhaitez plus continuer à programmer. Si vous l'oubliez, vous perdez le contrôle de l'appareil.

7. ➤ Pour quitter le mode RECORD, appuyez sur [REC EXIT], pendant que vous maintenez la touche [RECORD] appuyée.
 8. ➤ Relâchez les deux touches.
 - ⇒ La LED de la touche [RECORD] s'éteint. Vous avez quitté le mode Record.
- Appuyez sur [RECORD] et [EXIT] en même temps.
- ⇒ L'opération de modification est interrompue.

Voici comment interrompre l'opération de modification du code Record :

7.1.3 Programmation d'une scène

1. ➤ Activez la programmation ↪ Chapitre 7.1.1 « Activer la programmation » à la page 16.



Assurez-vous que les deux faders [Master A&B] sont réglés sur le maximum. [MASTER A] se trouve sur maximum lorsqu'il est tout en haut. [MASTER B] se trouve sur maximum lorsqu'il est tout en bas.

2. ➤ Pour sélectionner le mode « 1-24 Single » appuyez sur [MODE SELECT]. Vous avez ainsi le contrôle sur 24 canaux.
3. ➤ Créez la scène souhaitée à l'aide des faders de canaux 1-24. Pour 0 % ou DMX 0 les faders doivent se trouver en position 0, pour 100 % ou DMX 255, ils doivent se trouver en position 10.
4. ➤ Pour enregistrer la scène souhaitée comme step, appuyez sur la touche [RECORD].

5. ➤ Répétez les étapes 3 et 4 jusqu'à ce que tous les steps souhaités soient ajoutés.



Vous pouvez sauvegarder jusqu'à 1000 scènes dans la mémoire.

6. ➤ Appuyez sur [PAGE], pour sélectionner une page (page 1-4) sur laquelle enregistrer vos scènes.
7. ➤ Maintenez la touche [RECORD] appuyée et appuyez en plus sur l'une des touches [FLASH] entre 13 et 24.
- ⇒ Toutes les LED Record clignotent une fois.
- Le programme est enregistré.
8. ➤ Pour quitter le mode programmation, appuyez sur [Exit] et [RECORD] en même temps.

Exemple programme

Programmation d'un chape avec 16 étapes avec les canaux 1-16 et enregistrement d'une séquence [Flash 15] en page 1.

1. ➤ Activez la programmation ↪ *Chapitre 7.1.1 « Activer la programmation » à la page 16.*



Assurez-vous que les deux faders [Master A&B] sont réglés sur le maximum. ([MASTER A] se trouve sur maximum lorsqu'il est tout en haut. [MASTER B] se trouve sur maximum lorsqu'il est tout en bas.

2. ➤ Pour sélectionner le mode « 1-24 Single » appuyez sur [MODE SELECT]. Vous avez ainsi le contrôle sur 24 canaux.
3. ➤ Faites glisser le fader de canal 1 en position 10.
- ⇒ La LED s'allume pleinement.
4. ➤ Pour enregistrer la scène souhaitée comme step, appuyez sur la touche [RECORD].
5. ➤ Répétez les étapes 4 et 5 jusqu'à ce que tous les canaux 1-16 soient programmés.
6. ➤ Appuyez sur la touche [PAGE], jusqu'à ce que la LED de [PAGE 1] s'allume.
7. ➤ Appuyez sur la touche [FLASH 15], pendant que vous maintenez la touche [RECORD] appuyée.
- ⇒ Toutes les LED Record clignotent une fois.
- Le programme est enregistré.

7.2 Édition

7.2.1 Éditer le programme

1. ➤ Activez la programmation (↪ Chapitre 7.1.1 « Activer la programmation » à la page 16).
2. ➤ Utilisez [PAGE], pour sélectionner la page sur laquelle est enregistré le programme à éditer.
3. ➤ Appuyez sur [MODE SELECT] et [CHNS⟨⟩] pour sélectionner SCENES].
4. ➤ Maintenez la touche [EDIT] appuyée.
5. ➤ Appuyez sur la touche [FLASH] correspondante.
6. ➤ Relâchez [EDIT].
 - ⇒ La LED de la scène correspondante s'allume et indique que vous vous trouvez en mode « Edit ».

7.2.2 Supprimer le programme

1. ➤ Activez la programmation (↪ Chapitre 7.1.1 « Activer la programmation » à la page 16).
2. ➤ Utilisez [PAGE] pour sélectionner la page sur laquelle est enregistré le programme à supprimer.
3. ➤ Maintenez [RECORD] appuyé et appuyez deux fois sur la touche [FLASH] correspondante [13-24].
4. ➤ Relâchez les deux touches.
 - ⇒ Toutes les LED clignotent brièvement.
Le programme est supprimé.

7.2.3 Supprimer tous les programmes

1. ➤ Activez la programmation (↪ Chapitre 7.1.1 « Activer la programmation » à la page 16).
2. ➤ Maintenez la touche [RECORD] appuyée.
3. ➤ Appuyez successivement sur [FLASH 1], [FLASH 4], [FLASH 2] et [FLASH 3].
 - ⇒ Toutes les LED s'allument.
Tous les programmes sont supprimés.

7.2.4 Effacement de scènes

1. ➤ Activez la programmation (↪ Chapitre 7.1.1 « Activer la programmation » à la page 16).
2. ➤ Enregistrez une ou plusieurs scènes.
3. ➤ Si vous n'êtes pas satisfait avec une scène ou plusieurs scènes, appuyez sur la touche *[REC CLEAR]* pendant que vous maintenez la touche *[RECORD]* appuyée.
⇒ Toutes les LED s'allument.
Toutes les scènes de la mémoire sont supprimées.

7.2.5 Supprimer un step individuel ou plusieurs steps

1. ➤ Activez la programmation (↪ Chapitre 7.1.1 « Activer la programmation » à la page 16).
2. ➤ Maintenez la touche *[EDIT]* appuyée et appuyez ensuite sur la touche *[FLASH]* correspondante.
3. ➤ Appuyez sur *[STEP]*, jusqu'à atteindre le step que vous souhaitez supprimer.
4. ➤ Appuyez sur *[DELETE]*.
⇒ Toutes les LED s'allument.
Le step est supprimé.
5. ➤ Répétez les étapes 2 et 3 pour effacer tous les steps non souhaités.
6. ➤ Quittez le mode. Appuyez pour cela sur la touche *[REC EXIT]*, pendant que vous maintenez la touche *[RECORD]* appuyée.
⇒ La LED de la scène s'éteint.
Vous avez quitté le mode Edit.

Exemple pour supprimer un step

Suppression de la troisième étape dans le programme sur le *[FLASH]* 15 en page 2.

1. ➤ Activez la programmation (↪ Chapitre 7.1.1 « Activer la programmation » à la page 16).
2. ➤ Pour sélectionner *[CHNS()SCENES]*, appuyez sur *[MODE SELECT]*.
3. ➤ Appuyez sur la touche *[FLASH]*, pendant que vous maintenez la touche *[EDIT]* appuyée.
⇒ La LED de la scène correspondante s'allume.
4. ➤ Pour accéder à la troisième étape, appuyez sur *[STEP]*.
5. ➤ Pour supprimer cette étape, appuyez sur *[DELETE]*.
6. ➤ Quittez le mode. Appuyez pour cela sur la touche *[REC EXIT]*, pendant que vous maintenez la touche *[RECORD]* appuyée.
⇒ La LED de la scène s'éteint.
Vous avez quitté le mode Edit.

7.2.6 Ajouter un ou plusieurs steps

1. ➤ Programmez un ou plusieurs steps que vous souhaitez ajouter (↪ Chapitre 7.1.3 « Programmation d'une scène » à la page 17).
2. ➤ Assurez-vous que vous vous trouvez en mode *[CHNS⟨⟩SCENES]* et activez le mode *[EDIT]*.
3. ➤ Appuyez sur *[STEP]*, jusqu'à atteindre le step avant lequel vous souhaitez ajouter un step.
4. ➤ Appuyez sur *[INSERT]* pour activer le step.
 - ⇒ Toutes les LED s'allument.
 - Le step est ajouté.
5. ➤ Quittez le mode « Edit ». Appuyez pour cela sur la touche *[REC EXIT]*, pendant que vous maintenez la touche *[RECORD]* appuyée.

7.2.7 Modifier un ou plusieurs steps

1. ➤ Activez le mode « Edit ».
2. ➤ Pour accéder au step à modifier, appuyez sur *[STEP]*.
3. ➤ Maintenez la touche *[UP]* appuyée si vous souhaitez augmenter l'intensité. Maintenez la touche *[DOWN]* appuyée si vous souhaitez réduire l'intensité.
4. ➤ Appuyez sur la touche *[FLASH]* du canal DMX correspondant de la scène à modifier. Maintenez durant ce temps la touche *[UP]* ou *[DOWN]* appuyée.
5. ➤ Appuyez sur la touche *[FLASH]* correspondante jusqu'à ce que vous soyez satisfait de votre nouvelle scène.
6. ➤ Répétez les étapes 2, 3, 4 et 5 pour effacer tous les steps non édités.
7. ➤ Quittez le mode « Edit ». Appuyez pour cela sur la touche *[REC EXIT]*, pendant que vous maintenez la touche *[RECORD]* appuyée.

7.3 Fonctionnement

7.3.1 Démarrer un programme

1. ➤ Appuyez sur *[MODE SELECT]* et *[CHNS⟨⟩]* pour sélectionner *SCENES*.
2. ➤ Pour appeler la page sur laquelle est enregistrée votre programme souhaité, appuyez sur la touche *[PAGE]*.
3. ➤ Faites glisser *[MASTER B]* en position 10.

4. ➤ Pour lancer le programme, faites glisser le fader du canal correspondant (13-24) en position 10.



Le « Fade-Time » du programme est indépendant du réglage sur [FADE].

5. ➤ À l'aide du fader canal, réglez l'intensité du programme correspondant.

7.3.2 Commande par la musique

1. ➤ Utilisez le microphone intégré ou connectez une source audio externe via un connecteur cinch.
2. ➤ Sélectionnez le programme souhaité (↩ Chapitre 7.3.1 « Démarrer un programme » à la page 21).
3. ➤ Appuyez sur [AUDIO].
⇒ La LED s'allume.
Le mode audio est activé.
4. ➤ Réglez la sensibilité avec [AUDIO LEVEL].
5. ➤ Pour quitter le mode audio, appuyez à nouveau sur la touche [AUDIO].
⇒ La LED s'éteint.
Le mode « Audio » est désactivé.

7.3.3 Réglage de la vitesse d'un programme avec un fader

1. ➤ Vérifiez que le mode Audio est désactivé.
2. ➤ Sélectionnez le programme souhaité (↩ Chapitre 7.3.1 « Démarrer un programme » à la page 21).
3. ➤ Réglez le délai de fondu souhaité avec la touche [FADE].
4. ➤ Réglez la vitesse souhaitée avec la touche [SPEED].

7.3.4 Définir un beat standard

Le mode « Audio » est désactivé

1. ➤ Pour sélectionner [CHNS()SCENES], appuyez sur [MODE SELECT].
2. ➤ Sélectionnez le programme souhaité (↩ Chapitre 7.3.1 « Démarrer un programme » à la page 21).
3. ➤ Vous pouvez régler la vitesse en appuyant deux fois sur [TAP SYNC].

7.3.5 Changer le mode vitesse entre 5 et 10 minutes

1. ➤ Activez la programmation (↪ Chapitre 7.1.1 « Activer la programmation » à la page 16).
2. ➤ Maintenez la touche *[RECORD]* appuyée et appuyez trois fois sur *[FLASH 5]* (mode 5 minutes) ou sur *[FLASH 10]* (mode 10 minutes).
3. ➤ *[5MIN]* ou *[10MIN]* s'allume et indique ainsi le réglage qui a été effectué.
4. ➤ Quittez le mode. Appuyez pour cela sur la touche *[REC EXIT]*, pendant que vous maintenez la touche *[RECORD]* appuyée.

8 Réglages de canal MIDI et DMX

8.1 MIDI

8.1.1 Régler MIDI IN

1. ➤ Activez la programmation (↪ Chapitre 7.1.1 « Activer la programmation » à la page 16).
2. ➤ Maintenez la touche [RECORD] appuyée.
3. ➤ Appuyez en parallèle trois fois sur la touche [FLASH 1].
⇒ « CHI » s'affiche à l'écran.
Le setup canal MIDI IN est maintenant disponible.
4. ➤ Pour affecter un canal 1 - 16 à [MIDI OUT], appuyez sur [FLASH 1-16].
⇒ La LED correspondante s'allume.

8.1.2 Quitter le réglage MIDI

1. ➤ Maintenez la touche [RECORD] appuyée.
2. ➤ Appuyez en parallèle pour cela sur la touche [REC EXIT].

8.1.3 Réception de fichier MIDI

1. ➤ Activez la programmation (↪ Chapitre 7.1.1 « Activer la programmation » à la page 16).
2. ➤ Maintenez la touche [RECORD] appuyée.
3. ➤ Appuyez trois fois sur la touche [FLASH 3].
⇒ « IN » s'affiche à l'écran.
Le contrôleur peut maintenant recevoir des fichiers MIDI.



Aucune autre fonction n'est disponible durant l'échange de données. Les fonctions à nouveau automatiquement disponibles dès que l'échange de données est terminé.



L'échange de données est interrompu dès que des erreurs surviennent ou que l'appareil est éteint.

8.1.4 Envoi de fichier MIDI

1. ➤ Activez la programmation (↪ Chapitre 7.1.1 « Activer la programmation » à la page 16).
 2. ➤ Maintenez la touche [RECORD] appuyée.
 3. ➤ Appuyez trois fois sur la touche [FLASH 4].
- ⇒ « OUT » s'affiche à l'écran.

Le contrôleur peut maintenant envoyer des fichiers MIDI.



Aucune autre fonction n'est disponible durant l'échange de données. Les fonctions à nouveau automatiquement disponibles dès que l'échange de données est terminé.



L'échange de données est interrompu dès que des erreurs surviennent ou que l'appareil est éteint.

8.1.5 Implémentation

- Durant la réception et l'envoi de fichiers MIDI, toutes les scènes MIDI et tous les canaux se déroulant automatiquement sont stoppés pendant 10 min.
- Pendant la réception et l'envoi de données MIDI l'appareil recherche et envoie automatiquement un ID de 55H(85), un fichier portant le nom **DC1224** avec le supplément **BIN(SPACE)**.
- Des données peuvent être transmises à un appareil MIDO.
- Il existe deux manières différentes de transmettre les données.

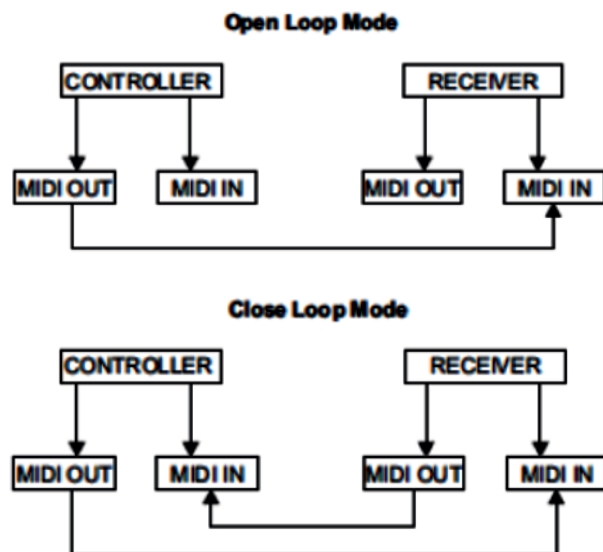

- Le contrôleur envoie et réceptionne **Note On** et **Note Off** via les touches *[Flash]*.

Note No.	Vitesse de frappe	Fonctions
22-69	Programm Master	Active ou désactive le programme 1-48.
70-93	Intensité du canal	Active le canal 1-24.
94		Full on
95		Dark
96		Hold
97		Active ou désactive l'audio.
98		CHNS⟨⟩SCENES
99		Mode « Double Preset »
100		Mode « Single Preset »
101		Step
102		Black out

8.2 DMX

8.2.1 Réglages du canal DMX

1. ➤ Activez la programmation (↪ *Chapitre 7.1.1 « Activer la programmation » à la page 16*).
2. ➤ Maintenez la touche *[RECORD]* appuyée.
3. ➤ Appuyez maintenant trois fois sur la touche *[FLASH 8]*.
⇒ L'écran affiche le canal DMX actuellement activé.
4. ➤ Sélectionnez un canal DMX entre 1-512 avec *[UP]* et *[DOWN]*.
5. ➤ Appuyez ensuite sur la touche *[FLASH]* souhaitée entre 1-24.
⇒ Le canal DMX sélectionné est affecté à la console
6. ➤ Si vous appuyez sur *[FULL ON]* la valeur la plus élevée « 255 » est indiquée par le canal DMX.
⇒ Toutes les LED *[FLASH]* s'allument.
7. ➤ Si vous appuyez sur *[BLACK OUT]* la valeur la plus basse « 000 » est indiquée dans le canal DMX actuel.
⇒ Éteindre toutes les LED *[FLASH]*.
8. ➤ Pour quitter le mode Setup, maintenez la touche *[RECORD]* appuyée et appuyez en plus sur *[EXIT]*.

8.2.2 Suppression des réglages du canal DMX

1. ➤ Activez la programmation (↪ Chapitre 7.1.1 « Activer la programmation » à la page 16).
2. ➤ Maintenez la touche [RECORD] appuyée.
3. ➤ Appuyez trois fois sur la touche [FLASH 7].
 - ⇒ Tous les réglages du canal DMX seront supprimés et réinitialisés aux réglages d'usine.

8.2.3 Appel de 12 programmes préprogrammés

1. ➤ Activez la programmation (↪ Chapitre 7.1.1 « Activer la programmation » à la page 16).
2. ➤ Maintenez la touche [RECORD] appuyée.
3. ➤ Appuyez successivement sur [FLASH 6], [FLASH 6], [FLASH 8] et [FLASH 8].
 - ⇒ 12 programmes préprogrammés sont chargés sur « PAGE 1 », tous les autres programmes sont supprimés.

9 Guide rapide pour les fonctions principales

9.1 Inverser le sens de déroulement d'une scène

Voici comment inverser le sens de déroulement de toutes les scènes :

- Appuyez sur *[ALL REV]*.
- ⇒ Toutes les scènes changent de sens de déroulement.

Voici comment inverser le sens chasing de tous les programmes avec le réglage de vitesse :

- Appuyez sur *[CHAS REV]*.

Voici comment inverser le sens chasing de tous les programmes avec beat standard :

- Appuyez sur *[BEAT REV]*.

Voici comment inverser le sens chasing d'un programme précis :

1. ➤ Maintenez la touche *[REC ONE]* appuyée.
2. ➤ Appuyez pour cela sur la touche *[FLASH]* du programme correspondant.
3. ➤ Relâchez les deux touches en même temps.

9.2 Régler le Fade Time

Le réglage de durée détermine le temps dont a besoin le gradateur pour passer d'un output minimal à un output maximal.

Le « Fade Time » peut être réglé avec *[FADE TIME]*. Réglable d'immédiatement à 10 minutes.

9.3 Utiliser TAP SYNC

[TAP SYNC] est utilisé pour régler et synchroniser le chase-rate (la vitesse du chase) en appuyant plusieurs fois dessus. La vitesse chase est réglée par l'intervalle des deux dernières pressions respectives sur la touche. La LED clignote à la nouvelle vitesse. Le chase-rate peut être réglé à tout moment, qu'un programme soit réglé ou pas.

[TAP SYNC] écrase tous les réglages du régulateur de vitesse effectués précédemment jusqu'à ce que ce dernier soit à nouveau déplacé. Cela vaut également pour le beat standard pré-réglé.

9.4 Utiliser le fader MASTER

[MASTER] permet un contrôle proportionnel de tous les canaux et scènes à l'exception des touches [FLASH]. Par exemple :

Lorsque le fader maître se trouve en position zéro, l'output sera également zéro, à moins que [FLASH] ou [FULL ON] ne soit utilisé. Lorsque le fader maître est réglé sur 50 % l'output d'un canal sera également de 50 %, à moins que [FLASH] ou [FULL ON] ne soit utilisé.

Lorsque le fader maître se trouve dans sa position la plus élevée, tous les réglages de l'appareil peuvent être utilisés.

9.5 Sélectionner le mode « Single »

Tous les programmes se déroulent de manière séquentielle et démarrent avec le numéro le plus bas.

L'écran affiche le numéro du programme actuellement en cours.

Tous les programmes sont commandés avec le même régulateur de vitesse.

1. ➤ Pour sélectionner [CHNS⟨⟩SCENES], appuyez sur [Mode Select].
2. ➤ Appuyez sur [PARK] et, avec [SINGLE], sélectionnez le mode « Single Chase ».
 - ⇒ Une LED rouge s'allume.

9.6 Mode « Mix »

Tous les programmes se déroulent de manière synchrone.

Tous les programmes sont commandés avec le même régulateur de vitesse ou la vitesse de chaque programme peut être réglée individuellement. ↪ Chapitre 7.3.3 « Réglage de la vitesse d'un programme avec un fader » à la page 22.

1. ➤ Appuyez sur [MODE SELECT] et [CHNS⟨⟩] pour sélectionner SCENES].
2. ➤ Appuyez sur [PARK] et, avec [MIX CHASE], sélectionnez le mode « Single Chase ».
 - ⇒ Une LED rouge s'allume.

9.7 Écran gradateur

L'écran est utilisé pour afficher la valeur DMX pourcentuelle ou absolue.

Voici comment passer entre l'affichage pourcentuel et absolu :

1. ➤ Maintenez la touche [SHIFT] appuyée.
2. ➤ Pour passer entre l'affichage pourcentuel et absolu appuyez sur [% OR 0-255].

9.8 BLIND et HOME

[BLIND] retire par intermittence un canal d'un chase lorsque ce dernier est restitué et vous permet de contrôler ce chase manuellement.

Voici comment passer au mode Blind :

1. ➤ Maintenez la touche [BLIND] appuyée et appuyez sur la touche [FLASH] qui fait partie du canal retiré temporairement du chase.
2. ➤ Pour revenir au chase normal, maintenez [BLIND] appuyée et appuyez sur la touche [FLASH] correspondante.

9.9 PARK

Si vous vous trouvez en mode [CHNS()SCENES], maintenez la touche [PARK] appuyée pour passer entre le mode « Single » et le mode « Mix ».

Si vous vous trouvez en mode « Double Preset », appuyez sur [PARK] en même temps que sur [MASTER B].

L'output actuel peut être enregistré en mode « Single Preset ». Les réglages sont effectués avec [MASTER B].

9.10 ADD/KILL

[ADD/KILL] modifie les touches « Flash ». Normalement, les touches « Flash » se trouvent en mode « Add ». Appuyer sur la touche [FLASH] ne désactive aucune scène, différentes scènes peuvent se dérouler en même temps.

Le mode « Kill » est activé en appuyant sur [ADD/KILL], la LED située au-dessus s'allume. En appuyant sur [FLASH], chaque autre scène ou programme actif est désactivé.

En mode « Kill », le programme désactivé n'est pas stoppé, mais il ne peut pas être restitué.

9.11 Double Preset

1. ➤ Pour accéder au mode « A Double Preset », appuyez sur la touche [MODE SELECT].
2. ➤ Dans ce mode les faders de canal 1-12 ainsi que les faders de canal 13-24 contrôlent les canaux 1-12.

3. ➤ Les faders 1-12 sont contrôlés avec [MASTER A], les faders 13-24 avec [MASTER B].



Ce mode ne permet pas d'enregistrer de scène.

Exemple

1. ➤ Passez en mode « Double Preset » ↪ Chapitre 9.11 « Double Preset » à la page 30.
2. ➤ Réglez les faders 1-6 sur la position la plus élevée, ainsi que 19-24.
3. ➤ Réglez [MASTER A] et [MASTER B] de manière identique.
⇒ Vous avez maintenant une scène.

10 Données techniques

Alimentation électrique	Bloc d'alimentation (12 – 20 V $\overline{\text{=}}$ / 500 mA min.)
Sortie DMX	Prise XLR à 3 pôles
Signal MIDI	Ports standards à 5 pôles
Entrée audio	Prise Cinch, 100 mV, 1 V pp
Fusible (interne)	5 mm 20 mm, 0,5 A, 250 V, rapide
Dimensions (L × H × P)	482 mm × 85 mm × 264 mm
Poids	4,6 kg

11 Câbles et connecteurs

Préambule

Ce chapitre vous aide à choisir les bons câbles et connecteurs et à raccorder votre précieux équipement de sorte qu'une expérience lumineuse parfaite soit garantie.

Veillez suivre ces conseils, car il est préférable d'être prudent, particulièrement dans le domaine des sons et lumières. Même si une fiche va bien dans une prise, le résultat d'une mauvaise connexion peut être un contrôleur DMX détruit, un court-circuit ou « seulement » un spectacle lumière qui ne fonctionne pas.

Connexions DMX

Une prise XLR tripolaire sert de prise DMX, une fiche XLR tripolaire d'entrée DMX. Le dessin et le tableau ci-dessous montrent le brochage d'un couplage adapté.



1	Terre (blindage)
2	Signal inverse, (DMX-, point froid)
3	Signal (DMX+, point chaud)

12 Protection de l'environnement

Recyclage des emballages



Pour les emballages, des matériaux écologiques ont été retenus qui peuvent être recyclés sous conditions normales. Assurez-vous d'une élimination correcte des enveloppes en matière plastique et des emballages.

Ne jetez pas tout simplement ces matériaux, mais faites en sorte qu'ils soient recyclés. Tenez compte des remarques et des symboles sur l'emballage.

Recyclage de votre ancien appareil



Ce produit relève de la directive européenne relative aux déchets d'équipements électriques et électroniques (DEEE) dans sa version en vigueur. Il ne faut pas éliminer votre ancien appareil avec les déchets domestiques.

Recyclez ce produit par l'intermédiaire d'une entreprise de recyclage agréée ou les services de recyclage communaux. Respectez la réglementation en vigueur dans votre pays. En cas de doute, contactez le service de recyclage de votre commune.

