

ARIUS

YDP-160

YDP-140

Owner's Manual Bedienungsanleitung Mode d'emploi Manual de instrucciones

For information on assembling the keyboard stand, refer to the instructions at the end of this manual.

IMPORTANT — Check your power supply — (YDP-160)

Make sure that your local AC mains voltage matches the voltage specified on the name plate on the bottom panel. In some areas a voltage selector may be provided on the bottom panel of the main keyboard unit near the power cord. Make sure that the voltage selector is set for the voltage in your area. The voltage selector is set at 240V when the unit is initially shipped.

To change the setting use a "minus" screwdriver to rotate the selector dial so that the correct voltage appears next to the pointer on the panel.

Weitere Informationen über die Montage des Keyboard-Ständers erhalten Sie in den Anweisungen am Ende dieses Handbuchs.

WICHTIG — Überprüfen Sie Ihren Netzanschluss — (YDP-160)

Vergewissern Sie sich, dass die Spannung in Ihrem örtlichen Stromnetz mit der Spannung übereinstimmt, die auf dem Typenschild auf der Unterseite des Instruments angegeben ist. In bestimmten Regionen ist auf der Unterseite des Keyboards in der Nähe des Netzkabels ein Spannungswähler angebracht. Vergewissern Sie sich, dass der Spannungswähler auf die Spannung Ihres lokalen Stromnetzes eingestellt ist. Dieser Spannungswähler ist bei Auslieferung auf 240 V eingestellt. Sie können die Einstellung mit einem Schlitzschraubenzieher ändern.

Drehen Sie dazu den Wählschalter, bis der Pfeil auf dem Instrument auf die richtige Spannung zeigt.

Pour obtenir des informations sur l'assemblage du support du clavier, reportez-vous aux instructions à la fin de ce manuel.

IMPORTANT — Contrôler la source d'alimentation — (YDP-160)

Vérifiez que la tension spécifiée sur le panneau inférieur correspond à la tension du secteur. Dans certaines régions, l'instrument peut être équipé d'un sélecteur de tension situé sur le panneau inférieur du clavier à proximité du cordon d'alimentation.

Vérifiez que ce sélecteur est bien réglé en fonction de la tension secteur de votre région. Le sélecteur de tension est réglé sur 240 V au départ d'usine. Pour modifier ce réglage, utilisez un tournevis à lame plate pour tourner le sélecteur afin de mettre l'indication correspondant à la tension de votre région vis à vis du repère triangulaire situé sur le panneau.

Para información sobre el montaje del soporte del teclado, consulte las instrucciones al final de este manual.

IMPORTANTE — Verifique la alimentación de corriente — (YDP-160)

Asegúrese de que tensión de alimentación de CA de su área corresponde con la tensión especificada en la placa de características del panel inferior. En algunas zonas puede haberse incorporado un selector de tensión en el panel inferior de la unidad del teclado principal, cerca del cable de alimentación. Asegúrese de que el selector de tensión esté ajustado a la tensión de su área. El selector de tensión se ajusta a 240V cuando la unidad sale de fábrica. Para cambiar el ajuste, emplee un destornillador de cabeza "recta" para girar el selector de modo que aparezca la tensión correcta al lado del indicador del panel.

SPECIAL MESSAGE SECTION (for YDP-160)

PRODUCT SAFETY MARKINGS: Yamaha electronic products may have either labels similar to the graphics shown below or molded/stamped facsimiles of these graphics on the enclosure. The explanation of these graphics appears on this page. Please observe all cautions indicated on this page and those indicated in the safety instruction section.

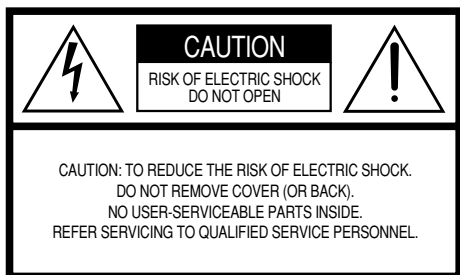

See bottom of Keyboard enclosure for graphic symbol markings.



The exclamation point within the equilateral triangle is intended to alert the user to the presence of important operating and maintenance (servicing) instructions in the literature accompanying the product.



The lightning flash with arrowhead symbol, within the equilateral triangle, is intended to alert the user to the presence of uninsulated “dangerous voltage” within the product’s enclosure that may be of sufficient magnitude to constitute a risk of electrical shock.

IMPORTANT NOTICE: All Yamaha electronic products are tested and approved by an independent safety testing laboratory in order that you may be sure that when it is properly installed and used in its normal and customary manner, all foreseeable risks have been eliminated. DO NOT modify this unit or commission others to do so unless specifically authorized by Yamaha. Product performance and/or safety standards may be diminished. Claims filed under the expressed warranty may be denied if the unit is/has been modified. Implied warranties may also be affected.

SPECIFICATIONS SUBJECT TO CHANGE: The information contained in this manual is believed to be correct at the time of printing. However, Yamaha reserves the right to change or modify any of the specifications without notice or obligation to update existing units.

ENVIRONMENTAL ISSUES: Yamaha strives to produce products that are both user safe and environmentally friendly. We sincerely believe that our products and the production methods used to produce them, meet these goals. In keeping with both the letter and the spirit of the law, we want you to be aware of the following:

92-469 ① (bottom)

Battery Notice: This product MAY contain a small non-rechargeable battery which (if applicable) is soldered in place. The average life span of this type of battery is approximately five years. When replacement becomes necessary, contact a qualified service representative to perform the replacement.

Warning: Do not attempt to recharge, disassemble, or incinerate this type of battery. Keep all batteries away from children. Dispose of used batteries promptly and as regulated by applicable laws. Note: In some areas, the servicer is required by law to return the defective parts. However, you do have the option of having the servicer dispose of these parts for you.

Disposal Notice: Should this product become damaged beyond repair, or for some reason its useful life is considered to be at an end, please observe all local, state, and federal regulations that relate to the disposal of products that contain lead, batteries, plastics, etc.

NOTICE: Service charges incurred due to lack of knowledge relating to how a function or effect works (when the unit is operating as designed) are not covered by the manufacturer’s warranty, and are therefore the owners responsibility. Please study this manual carefully and consult your dealer before requesting service.

NAME PLATE LOCATION: The graphic below indicates the location of the name plate. The model number, serial number, power requirements, etc., are located on this plate. You should record the model number, serial number, and the date of purchase in the spaces provided below and retain this manual as a permanent record of your purchase.

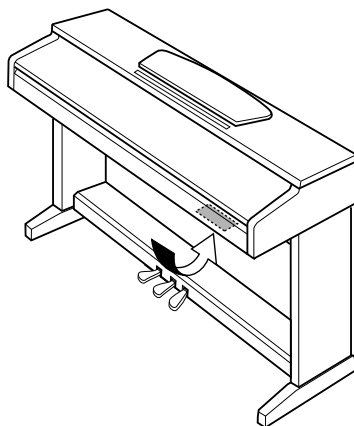

YDP-160

Model _____

Serial No. _____

Purchase Date _____

SPECIAL MESSAGE SECTION (for YDP-140)

This product utilizes batteries or an external power supply (adapter). DO NOT connect this product to any power supply or adapter other than one described in the manual, on the name plate, or specifically recommended by Yamaha.

WARNING: Do not place this product in a position where anyone could walk on, trip over, or roll anything over power or connecting cords of any kind. The use of an extension cord is not recommended! If you must use an extension cord, the minimum wire size for a 25' cord (or less) is 18 AWG. NOTE: The smaller the AWG number, the larger the current handling capacity. For longer extension cords, consult a local electrician.

This product should be used only with the components supplied or; a cart, rack, or stand that is recommended by Yamaha. If a cart, etc., is used, please observe all safety markings and instructions that accompany the accessory product.

SPECIFICATIONS SUBJECT TO CHANGE:

The information contained in this manual is believed to be correct at the time of printing. However, Yamaha reserves the right to change or modify any of the specifications without notice or obligation to update existing units.

This product, either alone or in combination with an amplifier and headphones or speaker/s, may be capable of producing sound levels that could cause permanent hearing loss. DO NOT operate for long periods of time at a high volume level or at a level that is uncomfortable. If you experience any hearing loss or ringing in the ears, you should consult an audiologist.

IMPORTANT: The louder the sound, the shorter the time period before damage occurs.

Some Yamaha products may have benches and / or accessory mounting fixtures that are either supplied with the product or as optional accessories. Some of these items are designed to be dealer assembled or installed. Please make sure that benches are stable and any optional fixtures (where applicable) are well secured BEFORE using.

Benches supplied by Yamaha are designed for seating only. No other uses are recommended.

NOTICE:

Service charges incurred due to a lack of knowledge relating to how a function or effect works (when the unit is operating as designed) are not covered by the manufacturer's warranty, and are therefore the owners responsibility. Please study this manual carefully and consult your dealer before requesting service.

ENVIRONMENTAL ISSUES:

Yamaha strives to produce products that are both user safe and environmentally friendly. We sincerely believe that our products and the production methods used to produce them, meet these goals. In keeping with both the letter and the spirit of the law, we want you to be aware of the following:

Battery Notice:

This product MAY contain a small non-rechargeable battery which (if applicable) is soldered in place. The average life span of this type of battery is approximately five years. When replacement becomes necessary, contact a qualified service representative to perform the replacement.

This product may also use "household" type batteries. Some of these may be rechargeable. Make sure that the battery being charged is a rechargeable type and that the charger is intended for the battery being charged.

When installing batteries, do not mix batteries with new, or with batteries of a different type. Batteries MUST be installed correctly. Mismatches or incorrect installation may result in overheating and battery case rupture.

Warning:

Do not attempt to disassemble, or incinerate any battery. Keep all batteries away from children. Dispose of used batteries promptly and as regulated by the laws in your area. Note: Check with any retailer of household type batteries in your area for battery disposal information.

Disposal Notice:

Should this product become damaged beyond repair, or for some reason its useful life is considered to be at an end, please observe all local, state, and federal regulations that relate to the disposal of products that contain lead, batteries, plastics, etc. If your dealer is unable to assist you, please contact Yamaha directly.

NAME PLATE LOCATION:

The name plate is located on the bottom of the product. The model number, serial number, power requirements, etc., are located on this plate. You should record the model number, serial number, and the date of purchase in the spaces provided below and retain this manual as a permanent record of your purchase.

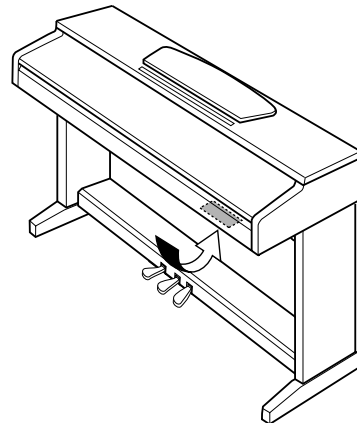

YDP-140

Model _____

Serial No. _____

Purchase Date _____

PLEASE KEEP THIS MANUAL

92-BP (bottom)

VORSICHTSMASSNAHMEN

BITTE SORGFÄLTIG DURCHLESEN, EHE SIE WEITERMACHEN

* Heben Sie diese Anleitung sorgfältig auf, damit Sie später einmal nachschlagen können.



WARNUNG

Befolgen Sie unbedingt die nachfolgend beschriebenen grundlegenden Vorsichtsmaßnahmen, um die Gefahr einer schwer wiegenden Verletzung oder sogar tödlicher Unfälle, von elektrischen Schlägen, Kurzschlüssen, Beschädigungen, Feuer oder sonstigen Gefahren zu vermeiden. Zu diesen Vorsichtsmaßnahmen gehören die folgenden Punkte, die jedoch keine abschließende Aufzählung darstellen:

Netzanschluss

- Verwenden Sie ausschließlich die für das Instrument vorgeschriebene richtige Netzspannung. Die erforderliche Spannung finden Sie auf dem Typenschild des Instruments.
- Prüfen Sie den Netzstecker in regelmäßigen Abständen und entfernen Sie eventuell vorhandenen Staub oder Schmutz, der sich angesammelt haben kann.

Netzkabel (YDP-160)

- Verwenden Sie ausschließlich die mitgelieferten Netzkabel/Stecker.
- Verlegen Sie das Netzkabel niemals in der Nähe von Wärmequellen, etwa Heizkörpern oder Heizstrahlern, biegen Sie es nicht übermäßig und beschädigen Sie es nicht auf sonstige Weise, stellen Sie keine schweren Gegenstände darauf und verlegen Sie es nicht an einer Stelle, wo jemand darauf treten, darüber stolpern oder etwas darüber rollen könnte.

Netzadapter (YDP-140)

- (Anwender in Kanada oder USA) Ausschließlich den vorgeschriebenen Adapter (PA-150 oder einen gleichwertigen, von Yamaha empfohlenen) verwenden. Wenn Sie den falschen Adapter einsetzen, kann dies zu Schäden am Instrument oder zu Überhitzung führen.
- (Andere) Ausschließlich den vorgeschriebenen Adapter (PA-5D oder einen gleichwertigen, von Yamaha empfohlenen) verwenden. Wenn Sie den falschen Adapter einsetzen, kann dies zu Schäden am Instrument oder zu Überhitzung führen.
- Verlegen Sie das Netzkabel niemals in der Nähe von Wärmequellen, etwa Heizkörpern oder Heizstrahlern, biegen Sie es nicht übermäßig und beschädigen Sie es nicht auf sonstige Weise, stellen Sie keine schweren Gegenstände darauf und verlegen Sie es nicht an einer Stelle, wo jemand darauf treten, darüber stolpern oder etwas darüber rollen könnte.

Öffnen verboten!

- Versuchen Sie nicht, das Instrument zu öffnen oder Teile im Innern zu zerlegen oder sie auf irgendeine Weise zu verändern. Das Instrument enthält keine Teile, die vom Benutzer gewartet werden könnten. Wenn das Instrument nicht richtig zu funktionieren scheint, benutzen Sie es auf keinen Fall weiter und lassen Sie es von einem qualifizierten Yamaha-Kundendienstfachmann prüfen.

Gefahr durch Wasser

- Achten Sie darauf, dass das Instrument nicht durch Regen nass wird, verwenden Sie es nicht in der Nähe von Wasser oder unter feuchten oder nassen Umgebungsbedingungen und stellen Sie auch keine Behälter mit Flüssigkeiten darauf, die herauschwappen und in Öffnungen hineinfließen könnten. Wenn eine Flüssigkeit wie z. B. Wasser in das Instrument gelangt, schalten Sie sofort die Stromversorgung aus und ziehen Sie das Netzkabel aus der Steckdose. Lassen Sie das Instrument anschließend von einem autorisierten Yamaha-Kundendienst überprüfen.
- Schließen Sie den Netzstecker niemals mit nassen Händen an oder ziehen Sie ihn heraus.

Brandschutz

- Stellen Sie keine offenen Flammen, wie z.B. Kerzen, auf dem Gerät ab. Eine offene Flamme könnte umstürzen und einen Brand verursachen.

Falls Sie etwas Ungewöhnliches am Gerät bemerken

- Wenn das Netzkabel (YDP-160) oder das Kabel des Netzadapters (YDP-140) oder der Stecker durchgescheuert oder beschädigt werden, wenn es während der Verwendung des Instruments zu einem plötzlichen Tonausfall kommt, oder wenn es einen ungewöhnlichen Geruch oder Rauch erzeugen sollte, schalten Sie den Netzschalter sofort aus, ziehen Sie den Netzstecker aus der Netzsteckdose und lassen Sie das Instrument von einem qualifizierten Yamaha-Kundendienstfachmann prüfen.



VORSICHT

Befolgen Sie unbedingt die nachfolgend beschriebenen grundlegenden Vorsichtsmaßnahmen, um die Gefahr von Verletzungen bei Ihnen oder Dritten, sowie Beschädigungen des Instruments oder anderer Gegenstände zu vermeiden. Zu diesen Vorsichtsmaßnahmen gehören die folgenden Punkte, die jedoch keine abschließende Aufzählung darstellen:

Netzanschluss/Netzkabel/Netzadapter

- Wenn Sie den Netzstecker aus dem Instrument oder der Netzsteckdose abziehen, ziehen Sie stets am Stecker selbst und niemals am Kabel. Wenn Sie am Kabel ziehen, kann dieses beschädigt werden.
- (YDP-160) Ziehen Sie stets den Netzstecker aus der Netzsteckdose heraus, wenn das Instrument längere Zeit nicht benutzt wird oder während eines Gewitters.
- (YDP-140) Ziehen Sie bei Nichtbenutzung des Instruments oder während eines Gewitters den Netzadapter aus der Steckdose.

- Schließen Sie das Instrument niemals mit einem Mehrfachsteckverbinder an eine Steckdose an. Hierdurch kann sich die Tonqualität verschlechtern oder sich die Netzsteckdose überhitzen.

Montage

- Lesen Sie unbedingt sorgfältig die mitgelieferte Dokumentation durch, die das Verfahren beim Zusammenbau beschreibt. Wenn das Instrument nicht in der richtigen Reihenfolge zusammengebaut wird, kann es beschädigt werden oder sogar Verletzungen hervorrufen.

Aufstellort

- Setzen Sie das Instrument niemals übermäßigem Staub, Vibrationen oder extremer Kälte oder Hitze aus (etwa durch direkte Sonneneinstrahlung, die Nähe einer Heizung oder Lagerung tagsüber in einem geschlossenen Fahrzeug), um die Möglichkeit auszuschalten, dass sich das Bedienfeld verzieht oder Bauteile im Innern beschädigt werden.
- Betreiben Sie das Instrument nicht in der Nähe von Fernsehgeräten, Radios, Stereoanlagen, Mobiltelefonen oder anderen elektrischen Geräten. Anderenfalls kann durch das Instrument oder die anderen Geräte ein Rauschen entstehen.
- Stellen Sie das Instrument nicht an einer instabilen Position ab, wo es versehentlich umstürzen könnte.
- (YDP-160) Ehe Sie das Instrument bewegen, trennen Sie alle angeschlossenen Kabelverbindungen ab.
- (YDP-140) Ehe Sie das Instrument bewegen, trennen Sie alle angeschlossenen Adapter oder sonstigen Kabelverbindungen ab.
- Achten Sie beim Aufstellen des Produkts darauf, dass die verwendete Netzsteckdose leicht erreichbar ist. Sollten Probleme auftreten oder es zu einer Fehlfunktion kommen, schalten Sie das Produkt sofort aus, und ziehen Sie den Stecker aus der Steckdose. Auch wenn das Produkt ausgeschaltet ist, fließt eine geringe Menge Strom durch das Produkt. Falls Sie das Produkt für längere Zeit nicht nutzen möchten, sollten Sie unbedingt den Netzstecker (YDP-160) bzw. Netzadapter (YDP-140) aus der Steckdose ziehen.

Anschlüsse

- Ehe Sie das Instrument an andere elektronische Komponenten anschließen, schalten Sie die Stromversorgung aller Geräte aus. Ehe Sie die Stromversorgung für alle Komponenten an- oder ausschalten, stellen Sie bitte alle Lautstärkepegel auf die kleinste Lautstärke ein. Stellen Sie auch immer sicher, dass die Lautstärken aller Komponenten auf den kleinsten Pegel gestellt und dann, während das Instrument gespielt wird, allmählich bis zum gewünschten Hörpegel gesteigert werden.

Wartung

- Benutzen Sie zur Reinigung des Instruments ein weiches, trockenes Tuch. Verwenden Sie keine Verdünnungen, Lösungsmittel oder Reinigungsflüssigkeiten oder mit chemischen Substanzen imprägnierte Reinigungstücher.

Vorsicht bei der Handhabung

- Klemmen Sie sich an der Abdeckung der Klaviatur nicht die Finger ein. Stecken Sie nicht einen Finger oder die Hand in Öffnungen der Klaviaturabdeckung oder des Instruments.
- Stecken Sie niemals Papier, metallene oder sonstige Gegenstände in die Öffnungen der Klaviaturabdeckung, des Bedienfeldes oder der Klaviatur. Lassen Sie derartige Gegenstände auch nicht in diese Öffnungen fallen. Falls dies doch geschieht, schalten Sie sofort die Stromversorgung aus und ziehen Sie das Netzkabel aus der Steckdose. Lassen Sie das Instrument anschließend von einem autorisierten Yamaha-Kundendienst überprüfen.
- Legen Sie ferner keine Vinyl-, Kunststoff- oder Gummigegegenstände auf das Instrument, da sich hierdurch das Bedienfeld oder die Tastatur verfärben könnten.
- Lehnen oder setzen Sie sich nicht auf das Instrument, legen Sie keine schweren Gegenstände darauf und üben Sie nicht mehr Kraft auf Tasten, Schalter oder Steckerverbinder aus als unbedingt erforderlich.
- Benutzen Sie das Instrument oder die Kopfhörer nicht über eine längere Zeit mit zu hohen oder unangenehmen Lautstärken. Hierdurch können bleibende Hörschäden entstehen. Falls Sie Hörverlust bemerken oder ein Klingeln im Ohr feststellen, lassen Sie sich von Ihrem Arzt beraten.

Verwenden der Sitzbank (falls diese im Lieferumfang)

- Achten Sie auf einen sicheren Stand der Sitzbank, damit sie nicht versehentlich umstürzen kann.
- Spielen Sie niemals unvorsichtig mit der Sitzbank oder stellen Sie sich darauf. Wenn Sie sie als Werkzeug oder zum Daraufsteigen oder sonstige Zwecke verwenden, kann es zu einem Unfall und zu Verletzungen kommen.
- Es soll jeweils nur eine Person gleichzeitig auf der Bank sitzen, damit es nicht zu Unfällen oder Verletzungen kommt.
- Wenn die Schrauben der Sitzbank nach längerem Gebrauch locker werden sollten, ziehen Sie sie in regelmäßigen Abständen mit dem beigelegten Werkzeug fest.

Sichern von Daten

Sichern von Daten und Erstellen von Sicherungskopien

- Durch Bedienfehler oder Fehlfunktionen können im internen Speicher des Instruments befindliche Daten verlorengehen. Achten Sie darauf, alle wichtigen Daten über einen an das Instrument angeschlossenen Computer auf externen Medien zu sichern. (Seite 32)

Yamaha ist nicht für solche Schäden verantwortlich, die durch falsche Verwendung des Instruments oder durch Veränderungen am Instrument hervorgerufen wurden, oder wenn Daten verloren gehen oder zerstört werden.

Stellen Sie stets die Stromversorgung aus, wenn das Instrument nicht verwendet wird.

YDP-160

Auch dann, wenn der Netzschalter ausgeschaltet ist, fließt eine geringe Menge Strom durch das Instrument. Falls Sie das Instrument für längere Zeit nicht nutzen möchten, sollten Sie unbedingt den Netzstecker aus der Steckdose ziehen.

YDP-140

Auch in der „STANDBY“-Stellung des Netzschalters fließt eine geringe Menge Strom durch das Instrument. Falls Sie das Instrument für längere Zeit nicht nutzen möchten, sollten Sie unbedingt den Netzadapter aus der Steckdose ziehen.

Willkommen

Vielen Dank für den Kauf des Yamaha Digital Piano! Wir empfehlen Ihnen, diese Anleitung sorgfältig zu lesen, damit Sie die anspruchsvollen und praktischen Funktionen Ihres neuen Digitalpianos voll ausnutzen können. Außerdem empfehlen wir Ihnen, dieses Handbuch an einem sicheren und leicht zugänglichen Ort aufzubewahren, um später darin nachschlagen zu können.

Über die Dokumentation und die Referenzmaterialien für dieses Instrument

Die Dokumentation und die Referenzmaterialien für dieses Instrument bestehen aus folgenden Komponenten:

Bedienungsanleitung (dieses Buch)

Einführung (S2):

Lesen Sie dieses Kapitel bitte zuerst.

Referenz (S16):

In diesem Kapitel wird erklärt, wie die einzelnen Einstellungen der verschiedenen Funktionen des Instruments vorgenommen werden.

Anhang (S41):

Dieses Kapitel enthält die Technischen Daten und weitere Informationen.

Quick Operation Guide (gesondertes Blatt)

Dieser Guide beschreibt die einzelnen Funktionen, die den Bedientasten und den Tastaturtasten zugewiesen sind.

Datenliste

Sie können verschiedene Referenzmaterialien zum Thema MIDI, z. B. das MIDI-Datenformat und die MIDI-Implementationstabelle aus der **Yamaha Manual Library** herunterladen.

Verbinden Sie sich mit dem Internet, besuchen Sie die folgende Website, geben Sie den Modellnamen Ihres Instruments (z. B. „YDP-160“) im Textfeld „Model Name“ ein, und klicken Sie auf die Suchen-Schaltfläche („Search“).

Yamaha Manual Library

<http://www.yamaha.co.jp/manual/>

- Die Abbildungen in dieser Bedienungsanleitung dienen lediglich der Anweisung und können vom tatsächlichen Erscheinungsbild auf Ihrem Instrument abweichen.

Dieses Produkt enthält und bündelt Computerprogramme und Inhalte, die von Yamaha urheberrechtlich geschützt sind oder für die Yamaha die Lizenz zur Benutzung der urheberrechtlich geschützten Produkte von Dritten besitzt. Dieses urheberrechtlich geschützte Material umfasst ohne Einschränkung sämtliche Computersoftware, Styles-Dateien, MIDI-Dateien, WAVE-Daten, Musikpartituren und Tonaufzeichnungen. Jede nicht genehmigte Benutzung von solchen Programmen und Inhalten, die über den persönlichen Gebrauch hinausgeht, ist nach geltenden Gesetzen nicht gestattet. Jede Verletzung des Urheberrechts wird strafrechtlich verfolgt. **DAS ANFERTIGEN, WEITERGEBEN ODER VERWENDEN ILLEGALER KOPIEN IST VERBOTEN.**

Das Kopieren von im Handel erhältlichen Musikdaten (einschließlich, jedoch ohne darauf beschränkt zu sein, MIDI- und/oder Audio-Daten) ist mit Ausnahme für den privaten Gebrauch strengstens untersagt.

Warenzeichen:

- Windows ist in den USA und anderen Ländern ein eingetragenes Warenzeichen der Microsoft® Corporation.
- Die in dieser Bedienungsanleitung erwähnten Firmen- und Produktnamen sind Warenzeichen bzw. eingetragene Warenzeichen der betreffenden Firmen.

Zubehör

- Bedienungsanleitung (dieses Buch)
- Quick Operation Guide (gesondertes Blatt)
- „50 Greats for the Piano“
(Notenheft: 50 Klassiker für das Klavier)
- Netzkabel (YDP-160)
- Bank*
- Netzadapter (YDP-140)*
Anwender in Kanada oder den USA: PA-150 oder gleichwertig
Andere: PA-5D oder gleichwertig

* Je nach Region im Lieferumfang enthalten oder optional erhältlich.

■ Stimmen

Im Gegensatz zu einem akustischen Klavier oder Flügel muss dieses Instrument nicht gestimmt werden. Es bleibt immer perfekt gestimmt.

■ Transportieren

Bei einem Umzug können Sie dieses Instrument zusammen mit Ihrem sonstigen Hausstand transportieren. Das Instrument kann im aufgebauten Zustand transportiert werden, oder Sie können es in seine Einzelteile zerlegen. Transportieren Sie das Instrument horizontal. Lehnen Sie es nicht gegen eine Wand oder stellen es auf eine der Seitenflächen. Setzen Sie das Instrument keinen übermäßigen Vibrationen oder starken Stößen aus.

Funktionen

Dynamisches AWM-Stereo-Sampling

Das Digitalpiano YDP-160/140 von Yamaha enthält viele verschiedenartige Sounds, die mit der von Yamaha entwickelten Sampling-Tonerzeugung „AWM Dynamic Stereo Sampling“ erzeugt wurden.

AWM (Advanced Wave Memory) ist ein Sampling-System, das einen Klang erzeugt, der dem eines akustischen Instruments sehr ähnlich ist, indem die Instrumentenklänge mit Digitaltechnik aufgenommen und hochwertige digitale Filter auf die Audio-Samples angewendet werden.

Die Wellenform des Klanges, die durch Anschlagen einer Taste auf einem Klavier oder Flügel entsteht, variiert mit der Stärke des Anschlags von pianissimo bis fortissimo. Das AWM Dynamic Stereo Sampling kann solche dynamischen Nuancen durch Aufnahme von Samples mit verschiedener Anschlagsstärke reproduzieren. Je höher die Anzahl der verwendeten Samples ist, um so größer sind die dynamischen und musikalischen Ausdrucksmöglichkeiten.

Zwei der Klavier-Voices, „Grand Piano 1“ und „Grand Piano 2“, sind mit völlig neuen Samples ausgestattet, die von einem großen Konzertflügel aufgenommen wurden.

Die Voice „Grand Piano 1“ enthält mehrere Sample-Wellenformen für unterschiedliche Anschlagsstärken (Dynamic Sampling); d. h. je nach Schnelligkeit oder Stärke des Tastenanschlags werden unterschiedliche Samples verwendet. Diese Voice kann daher die genaue Dynamik und die Sounds sehr viel genauer und fast so wie bei einem akustischen Flügel wiedergeben.

Graded-Hammer-Tastatur (GH) und Graded-Hammer-Standardtastatur (GHS) mit mattschwarzen Tasten

Eine spezielle Graded-Hammer-Tastatur beim YDP-160 und eine Graded-Hammer-Standardtastatur mit mattschwarzen Tasten beim YDP-140 bieten abgestuft-gewichteten Anschlag und hohe Dynamik über den gesamten Tastaturbereich. Die Tastaturen reagieren auf einen schwereren Anschlag im unteren Bereich der Tastatur und auf leichteren Anschlag im oberen Bereich. Dadurch entsteht ein naturgetreues Spielgefühl wie auf einem echten Flügel. Die matte Oberfläche der schwarzen Tasten betont das luxuriöse Erscheinungsbild der Tastatur.

Die Graded-Hammer-Tastatur bietet auch eine hervorragende Spielbarkeit für Tremolo und andere Repetitionstechniken.

Inhalt

Einleitung

SPECIAL MESSAGE SECTION 2

Über die Dokumentation und die Referenzmaterialien für dieses Instrument..... 6

Zubehör..... 7

Funktionen 8

Bezeichnungen und Funktionen der Teile 10

Vor der Verwendung des Digitalpianos ... 12

Tastaturabdeckung..... 12

Notenablage..... 12

Anschließen des Netzkabels (YDP-160) 13

Anschließen des Netzadapters (YDP-140) 13

Einschalten des Instruments..... 14

Einstellen der Lautstärke..... 14

Verwenden eines Kopfhörers 15

Referenzteil

Anhören der Demo-Songs 16

Anhören der 50 Preset Songs für Klavier..... 17

Anhören von vom Computer geladenen Songs..... 18

Auswählen und Spielen von Voices 19

Auswählen von Voices 19

Benutzung der Pedale 20

Verwenden von Klangvariationen – Reverb (Nachhall) 21

Kombinieren von zwei Voices (Dual-Modus) 22

Transponierung..... 23

Feinabstimmen der Tonhöhe 23

Verwenden des Metronoms 24

Einstellen der Anschlagdynamik (Anschlagempfindlichkeit) der Tastatur..... 25

Aufzeichnen Ihres Spiels 26

Wiedergabe aufgezeichneter Spieldaten 27

Löschen aufgezeichneter Spieldaten 27

Anschließen von MIDI-Instrumenten 28

Über MIDI 28

Möglichkeiten von MIDI 28

Anschließen des Digitalpianos an einen Computer 29

MIDI-Funktionen 30

Auswahl des MIDI-Sende-/Empfangskanals... 30

Local Control ON/OFF (Lokalsteuerung ein/aus) 30

Program Change ON/OFF (Programmwechsel ein/aus) 31

Control Change ON/OFF (Controller-Änderungen ein/aus) 31

Übertragen von Song-Daten zwischen dem Computer und dem Digitalpiano 32

Songdaten von einem Computer in das Digitalpiano laden 32

Songdaten vom Digitalpiano an einen Computer übertragen..... 33

Daten sichern und Einstellungen initialisieren 33

Problemlösungen 34

Optionen 34

Montage des Keyboardständers..... 35

Index..... 39

Anhang

Technische Daten 41

Bezeichnungen und Funktionen der Teile

Unterseite des Keyboards

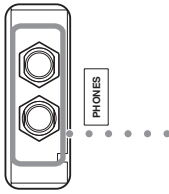

[PHONES]
Zum Üben können Sie hier einen handelsüblichen Stereo-Kopfhörer anschließen (Seite 15).

[POWER] (YDP-160)
[STANDBY/ON] (YDP-140)
Dieser Netzschalter schaltet das Gerät ein- und aus. (Seite 14)

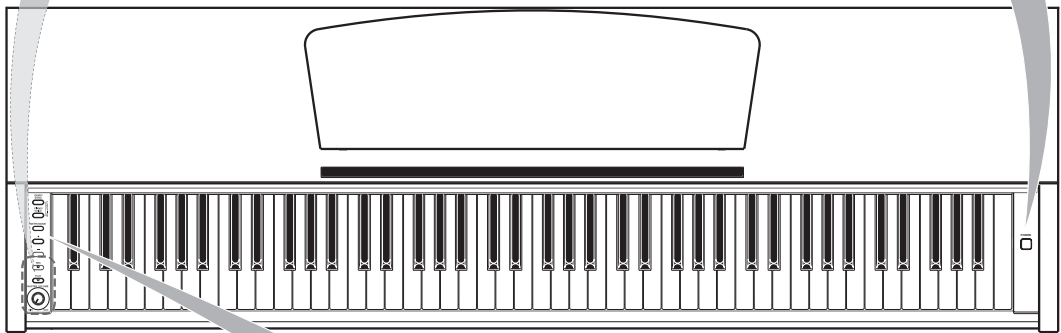

[DEMO/SONG]
Hören Sie sich einen Demo-Song für jede Voice und die 50 Preset-Songs für Klavier an (Seite 16).

[METRONOME]
Steuern Sie die Metronom-Funktionen (Seite 24).

[REC]
Nehmen Sie Ihr Spiel auf (Seite 26).

[PLAY]
Geben Sie Ihr aufgezeichnetes Spiel wieder (Seite 27).

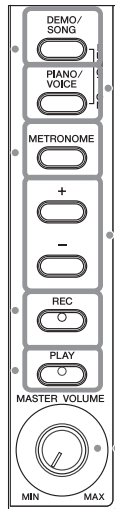

[PIANO/VOICE]
Mit dieser Taste können Sie eine der 10 (YDP-160) oder 6 (YDP-140) Voices des Instruments auswählen (Seite 19). Sie können auch zwei Voices miteinander kombinieren (Seite 22) oder einen Halltyp auswählen (Seite 21).

[+]/[-]
Mit diesen Tasten können Sie einen Song aus den Voice-Demosongs oder aus den „50 Greats for the Piano“ auswählen (Seiten 16, 17). Mit ihnen können Sie auch die Voice umschalten oder das Tempo ändern (Seiten 19, 24).

[MASTER VOLUME]
Stellen Sie mit diesem Regler den Lautstärkepegel ein (Seite 14).

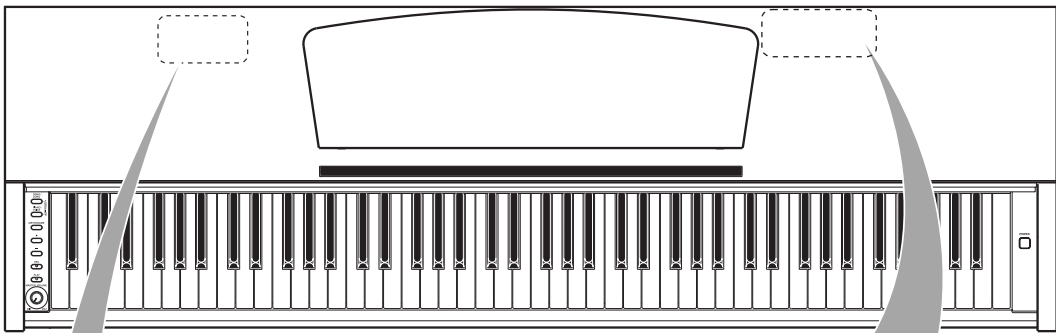

[PEDAL]

Schließen Sie das Pedalkabel an (Seite 37).

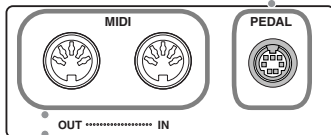

MIDI [IN/OUT]

Hier können Sie ein MIDI-Gerät anschließen, um verschiedene MIDI-Funktionen zu nutzen. (Anschließen von MIDI-Instrumenten – Seite 28)

Zeigt die Buchsen MIDI [IN/OUT] und [PEDAL] (von der Rückseite des Instruments aus betrachtet).

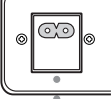

Unterseite des Keyboards

[AC IN] (YDP-160)
Schließen Sie hier das beiliegende Netzkabel an. (Seite 13)

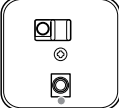

Unterseite des Keyboards

[DC IN 12V] (YDP-140)
Schließen Sie hier den mitgelieferten Netzadapter an. (Seite 13)

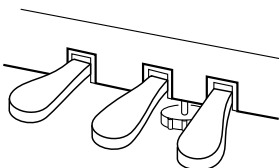

Pedale

Verwenden Sie diese Pedale, wenn Sie Noten ausklingen lassen oder mit weicherem Klang spielen möchten. (Benutzung der Pedale – Seite 20)

Vor der Verwendung des Digitalpianos

Tastaturabdeckung

So öffnen Sie die Tastaturabdeckung:

Heben Sie die Abdeckung etwas an, und schieben Sie sie nach hinten.

So schließen Sie die Tastaturabdeckung:

Ziehen Sie die Abdeckung zu sich heran, und senken Sie die Abdeckung behutsam über die Tasten.

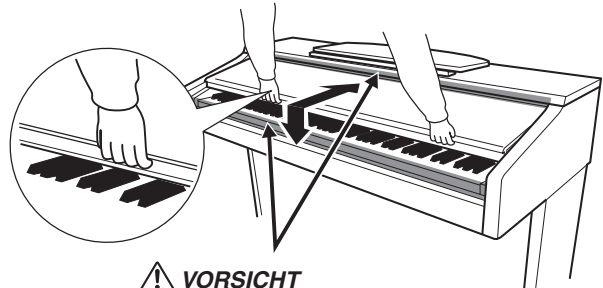

⚠ VORSICHT

Halten Sie die Abdeckung mit beiden Händen fest, wenn Sie sie öffnen oder schließen. Lassen Sie sie erst los, wenn sie vollständig geöffnet oder geschlossen ist. Achten Sie darauf, dass zwischen Abdeckung und Instrument selbst keine Finger (Ihre eigenen oder die von anderen, vor allem von Kindern) eingeklemmt werden.

⚠ VORSICHT

Achten Sie darauf, sich beim Öffnen oder Schließen der Abdeckung nicht die Finger einzuklemmen.

⚠ VORSICHT

Legen Sie auf der Tastaturabdeckung keine Gegenstände wie Metallteile oder Papier ab. Kleine, auf der Tastaturabdeckung abgelegte Gegenstände könnten in das Instrument hineinfallen, wenn die Abdeckung geöffnet wird, und sind kaum zu entfernen. Mögliche Folgen sind ein elektrischer Schlag, ein Kurzschluss, Feuer oder ernsthafte Schäden am Instrument.

Sollte dies geschehen, schalten Sie das Instrument sofort aus und ziehen Sie den Netzstecker aus der Steckdose. Das Instrument muss daraufhin von einem qualifizierten Yamaha-Techniker überprüft werden.

Notenablage

So klappen Sie die Notenablage auf:

1. Heben Sie den Notenständer an, und ziehen Sie ihn so weit wie möglich zu sich heran.
2. Klappen Sie die beiden Metallstützen links und rechts an der Rückseite des Notenständers herunter.
3. Senken Sie die Notenablage ab, bis sie auf den Metallstützen liegt.

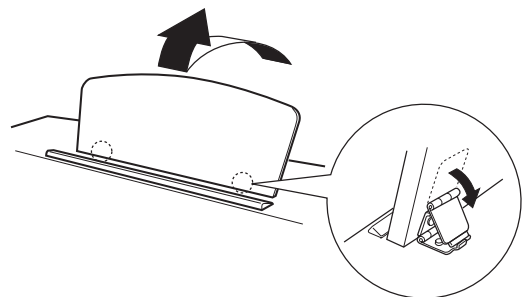

So klappen Sie den Notenständer zusammen:

1. Ziehen Sie die Notenablage so weit wie möglich zu sich heran.
2. Heben Sie die beiden Metallstützen an der Rückseite des Notenständers nach oben.
3. Senken Sie den Notenständer langsam nach hinten ab, bis er aufliegt.

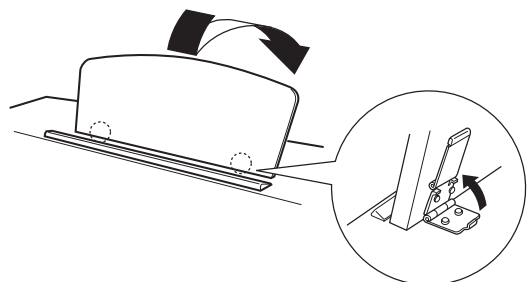

⚠ VORSICHT

Benutzen Sie die Notenablage nicht in halb aufgeklappter Position.

Wenn Sie die Notenablage herunterklappen, lassen Sie sie nicht auf das Instrument fallen, sondern legen Sie sie vorsichtig ab.

Anschließen des Netzkabels (YDP-160)

Beachten Sie genau die folgenden Anleitungen, um sicherzustellen, dass Sie das Netzkabel richtig anschließen. Anwender des YDP-140 sollten zum nächsten Abschnitt „Anschließen des Netzadapters (YDP-140)“ springen, um Informationen zum Anschließen des Netzadapters zu erhalten.

1. Stecken Sie den Stecker am einen Ende des Netzkabels in die Buchse [AC IN]. Beachten Sie den Abschnitt „Namen und Funktionen der Teile“ auf Seite 11, um zu erfahren, wo sich die Buchse [AC IN] befindet.
2. Stecken Sie den Stecker am anderen Ende des Netzkabels in eine gewöhnliche Netzsteckdose.

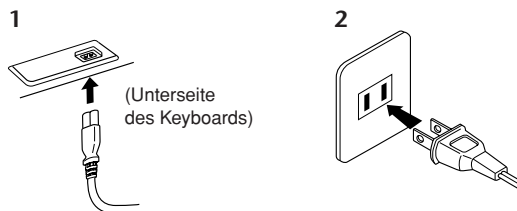

(Die Form des Steckers variiert je nach Region.)

! WARNUNG

Vergewissern Sie sich, dass Ihr Digitalpiano für die Wechselspannung geeignet ist, die in dem Gebiet, in dem Sie das Instrument verwenden möchten, zur Verfügung steht. (Der Spannungsbereich erscheint auf dem Typenschild auf der Unterseite). In bestimmten Regionen ist auf der Unterseite der Haupteinheit in der Nähe des Netzkabels ein Spannungswähler angebracht. Vergewissern Sie sich, dass der Spannungswähler auf die Spannung Ihres örtlichen Stromnetzes eingestellt ist. Der Anschluss des Instruments an eine falsche Versorgungsspannung kann die Schaltkreise im Instrument erheblich beschädigen und sogar zu einem Stromschlag führen! Verwenden Sie nur das mit dem Instrument gelieferte Netzkabel. Falls dieses Kabel nicht vorhanden oder beschädigt ist und Sie einen Ersatz benötigen, wenden Sie sich bitte an Ihren Yamaha-Händler. Die Benutzung eines ungeeigneten Ersatzkabels kann zu Feuer und Stromschlägen führen!

Der Typ des mit dem Instrument mitgelieferten Netzkabels ist abhängig vom Land, in dem das Instrument erworben wurde. (In manchen Ländern wird u. U. ein Steckdosenadapter passend zur dort üblichen Steckernorm mitgeliefert.)

Nehmen Sie KEINE Änderungen am zum Instrument mitgelieferten Netzstecker vor. Falls der Stecker nicht in die Steckdose passt, lassen Sie von einem qualifizierten Elektriker eine geeignete Steckdose anbringen.

Anschließen des Netzadapters (YDP-140)

Beachten Sie genau die folgenden Anleitungen, um sicherzustellen, dass Sie den Netzadapter richtig anschließen. Anwender des YDP-160 sollten zum vorigen Abschnitt „Anschließen des Netzkabels (YDP-160)“ springen, um Informationen zum Anschließen des Netzkabels zu erhalten.

1. Achten Sie darauf, dass der [STANDBY/ON]-Schalter auf STANDBY gestellt ist.
2. Stecken Sie den Gleichspannungsstecker des Netzadapters in die Buchse [DC IN 12V]. Beachten Sie den Abschnitt „Namen und Funktionen der Teile“ auf Seite 11, um zu erfahren, wo sich die Buchse [DC IN 12V] befindet. Wickeln Sie einen Teil des Kabels auf den Kabelhaken, so dass der Stecker nicht versehentlich durch das Kabel herausgezogen werden kann.
3. Stecken Sie den Netzstecker des Netzadapters in eine gewöhnliche Wandsteckdose.

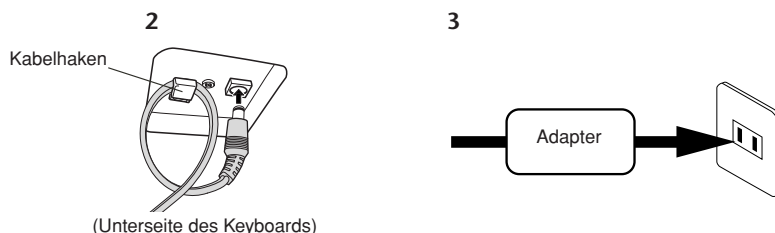

(Unterseite des Keyboards)

! WARNUNG

Verwenden Sie auf jeden Fall einen als geeignet angegebenen Netzadapter. Die Verwendung eines anderen Netzadapters kann Fehlfunktion, Überhitzung oder einen Brand verursachen.

! WARNUNG

Biegen Sie das Kabel nicht zu sehr, wenn Sie das Kabel an der Kabelbefestigung aufhängen. Anderenfalls kann ein elektrischer Schlag oder ein Brand ausgelöst werden.

! WARNUNG

Benutzen Sie in jedem Fall eine ordnungsgemäß installierte Netzsteckdose.

! VORSICHT

Wenn Sie das Instrument voraussichtlich längere Zeit nicht verwenden, oder wenn möglicherweise Blitzgefahr besteht, sollten Sie unbedingt das Netzkabel aus der Netzsteckdose ziehen.

Einschalten des Instruments

Drücken Sie die Taste **[POWER]** (YDP-160) oder **[STANDBY/ON]** (YDP-140) rechts neben der Tastatur, um das Gerät einzuschalten.

⇒ Die Spannungsanzeige links unterhalb der Tastatur leuchtet auf.

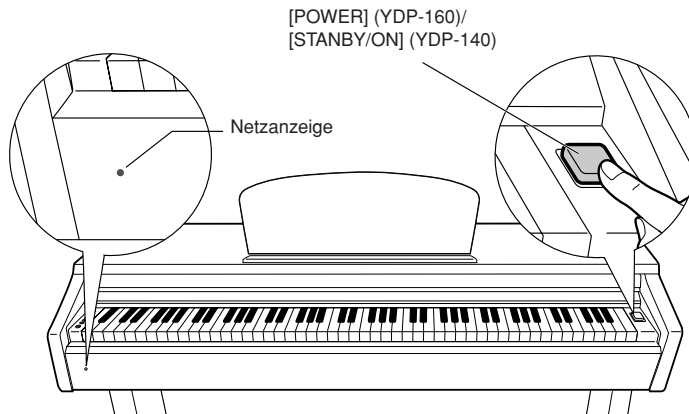

Drücken Sie die Taste **[POWER]** (YDP-160) oder **[STANDBY/ON]** (YDP-140) erneut, um das Gerät auszuschalten.

⇒ Die Netzanzeige erlischt.

Netzanzeige

Wenn Sie vergessen, das Piano auszuschalten, und die Tastaturabdeckung schließen, leuchtet die Netzanzeige weiter. Damit wird angezeigt, dass das Instrument immer noch eingeschaltet ist.

⚠ VORSICHT

Selbst wenn sich der Netzschalter ausgeschaltet wurde, fließt eine geringe Menge Strom durch das Instrument. Wird das Instrument voraussichtlich längere Zeit nicht benutzt, sollten Sie unbedingt den Netzstecker aus der Steckdose ziehen.

Einstellen der Lautstärke

Nach Beginn der Song-Wiedergabe können Sie mit dem Regler **[MASTER VOLUME]** die gewünschte Lautstärke einstellen.

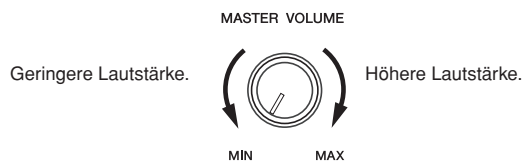

⚠ VORSICHT

Verwenden Sie dieses Instrument nicht über eine längere Zeit mit hoher Lautstärke, um Hörschäden zu vermeiden.

Verwenden eines Kopfhörers

Schließen Sie an einer der Buchsen [PHONES] einen Kopfhörer an. Es stehen zwei [PHONES]-Buchsen zur Verfügung. Sie können also zwei normale Stereokopfhörer anschließen. (Wenn Sie nur einen Kopfhörer verwenden, spielt es keine Rolle, an welcher der beiden Buchsen Sie ihn anschließen.)

! VORSICHT

Spielen Sie das Instrument nicht für längere Zeit mit Kopfhörern und hoher Lautstärke, es könnte sonst passieren, dass Ihr Gehör geschädigt wird.

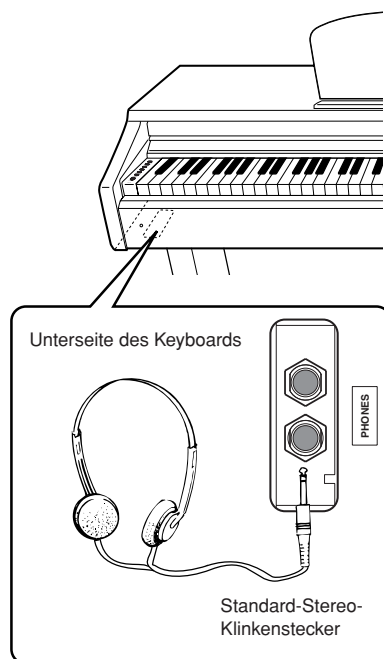

Verwenden der Kopfhöreraufhängung (nur für YDP-160)

Zum Lieferumfang gehört eine Aufhängevorrichtung für Kopfhörer, mit der Sie einen Kopfhörer an diesem Instrument aufhängen können. Bringen Sie die Hängevorrichtung mit Hilfe der beiliegenden zwei Schrauben von 4 × 10 mm an (siehe Abb.).

! VORSICHT

Hängen Sie keine anderen Gegenstände als einen Kopfhörer an die Aufhängevorrichtung. Andernfalls kann dieses Instrument oder die Hängevorrichtung beschädigt werden.

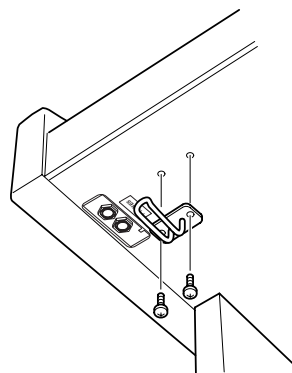

Anhören der Demo-Songs

Das Instrument verfügt über Demo-Songs, die alle Voices dieses Instruments auf wirkungsvolle Weise demonstrieren.

Vorgehensweise

1. Schalten Sie das Instrument ein.

(Falls das Instrument ausgeschaltet ist) Drücken Sie die Taste **[POWER]** (YDP-160) oder **[STANDBY/ON]** (YDP-140).

⇒ Das Gerät schaltet sich ein.

Stellen Sie den Regler **[MASTER VOLUME]** auf halbe Lautstärke ein. (Sie können die Lautstärke auch während der Demo-Song-Wiedergabe einstellen.)

2. Starten Sie die Wiedergabe eines Demo-Songs.

Drücken Sie die **[DEMO/SONG]**-Taste.

⇒ Der Demo-Song für die momentan ausgewählte Voice startet nun.

3. Wählen Sie einen Demo-Song aus, und spielen Sie ihn ab.

Drücken Sie während der Wiedergabe eines Demo-Songs die Taste **[+]** oder **[-]** um den nächsten oder vorigen Demo-Song auszuwählen und abzuspielen.

Wenn Sie einen bestimmten der 10 (YDP-160) oder 6 (YDP-140) Voice-Demo-Songs auswählen möchten, drücken und halten Sie die **[DEMO/SONG]**-Taste, und schlagen Sie dann eine der Klaviertasten C1–A1 (YDP-160) oder C1–F1 (YDP-140) an.

⇒ Der ausgewählte Demo-Song startet nun. Die Wiedergabe der Demo-Songs beginnt mit dem ausgewählten Song und wird in folgender Reihenfolge fortgesetzt: die anderen Voice-Demo-Songs, gefolgt von den 50 voreingestellten Piano-Songs sowie eventuell vom Computer geladenen Songs. Die Wiedergabe kehrt dann zum ersten Demo-Song zurück und wird solange wiederholt, bis Sie sie anhalten.

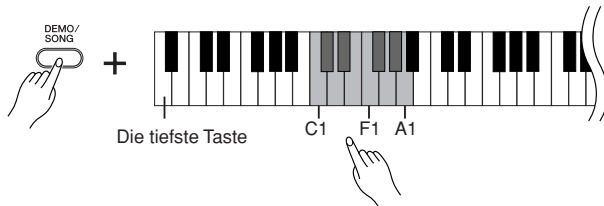

Demo-Songs

Jeder der 10 (YDP-160) oder 6 (YDP-140) Voices hat ihren eigenen Demo-Song, der die betreffende Voice vorführt. Bitte lesen Sie hierzu den Abschnitt „Auswählen von Voices“ auf Seite 19

Die nachfolgend aufgeführten Demo-Songs sind kurze, neu arrangierte Auszüge aus Originalkompositionen.

Die anderen Demo-Songs sind eigene Stücke von Yamaha (©2008 Yamaha Corporation).

Weitere Informationen zu den Eigenschaften der Preset-Voices finden Sie in der Voice-Liste auf Seite 19.

Drücken und halten Sie die **[METRONOME]**-Taste, während ein Demo-Song läuft, und drücken Sie dann die Taste **[+]** oder **[-]**, um das Song-Tempo zu ändern. Wenn Sie das Metronom (Seite 24) während der Demo-Song-Wiedergabe verwenden, drücken Sie die Taste **[+]** oder **[-]**, um das Song-Tempo zu ändern. Sie können das Tempo auch mittels Klaviertasten ändern. (Seite 24)

Die Demo-Songs werden nicht über MIDI übertragen.

Sie können auch zum nächsten oder vorigen Demosong wechseln, indem Sie die Taste **[DEMO/SONG]** drücken und halten und dann die Taste **[+]** oder **[-]** drücken.

Note	Name der Voice	Titel	Komponist
C1	GRAND PIANO 1	Sonate für Klavier Nr. 13, KV 333	W. A. Mozart
E1(YDP-160)	HARPSICHORD 1	Concerto a cembalo obbligato, 2 violini, viola e continuo No.7, BWV 1058	J. S. Bach
D#1(YDP-140)	HARPSICHORD		
F1(YDP-160)	HARPSICHORD 2	Gigue, Französische Suiten Nr. 5, BWV 816	J. S. Bach
G1(YDP-160)	CHURCH ORGAN 1	Herr Christ, der ein'ge Gottes-Sohn, BWV 601	J. S. Bach
E1(YDP-140)	CHURCH ORGAN		
G#1(YDP-160)	CHURCH ORGAN 2	Trionsonate Nr. 6, BWV 530	J. S. Bach

Einstellen der Lautstärke

Stellen Sie mit Hilfe des Reglers [MASTER VOLUME] die Lautstärke ein.

4. Stoppen Sie die Voice-Demo.

Drücken Sie die Taste [DEMO/SONG], um die Wiedergabe anzuhalten.

Anhören der 50 Preset-Songs für Klavier

Dieses Digitalpiano enthält Spieldaten für 50 Piano-Songs sowie für Voice-Demo-Songs. Diese Songs können Sie sich einfach anhören. Sie können auch in dem mitgelieferten Heft „50 Greats for the Piano“ (50 Klassiker für Klavier) mit den Noten der 50 Preset-Songs (voreingestellten Songs) für Klavier mitlesen.

Vorgehensweise

1. Wählen Sie einen Preset-Song für Klavier aus, und spielen Sie ihn ab.

Die Nummern der einzelnen Preset-Songs für Klavier sind den Tasten C2–C#6 zugeordnet.

Halten Sie die Taste [DEMO/SONG] gedrückt, und schlagen Sie eine der Tasten C2–C#6 an, um einen Song für die Wiedergabe auszuwählen.

⇒ Der ausgewählte Klavier-Song startet.

Wenn Sie alle Preset-Songs der Reihe nach anhören möchten, halten Sie die Taste [DEMO/SONG] gedrückt, und schlagen Sie die Taste D6 an.

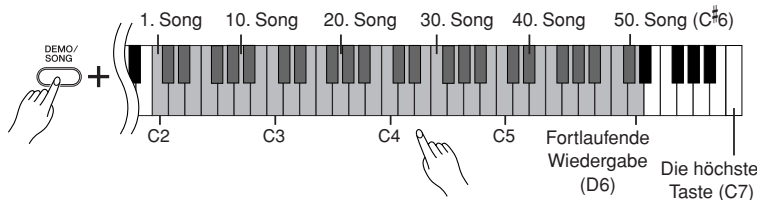

Drücken Sie während der Wiedergabe eines Preset-Piano-Songs die Taste [+] oder [-], um auf den nächsten oder vorigen Piano-Song umzuschalten.

Einstellen der Lautstärke

Stellen Sie mit Hilfe des Reglers [MASTER VOLUME] die Lautstärke ein.

2. Beenden Sie die Wiedergabe.

Um den Song während der Wiedergabe (oder fortlaufenden Wiedergabe) anzuhalten, drücken Sie die Taste [DEMO/SONG].

- Um weitere Songs abzuspielen, folgen Sie den Anweisungen der Vorgehensweise 1 (siehe oben).

Song:

Bei diesem Instrument werden aufgezeichnete Spieldaten als „Song“ bezeichnet. Dies gilt für die Demo-Songs und die 50 Preset-Klavierstücke.

Sie können die Preset-Songs auf der Tastatur begleiten. Außerdem können Sie die auf der Tastatur gespielte Voice umschalten.

Das Standardtempo wird automatisch eingestellt, wenn ein neuer Preset-Song ausgewählt wird oder die Wiedergabe eines neuen Preset-Songs beginnt.

Drücken und halten Sie die [METRONOME]-Taste, während ein Preset-Piano-Song läuft, und drücken Sie dann die Taste [+] oder [-], um das Song-Tempo zu ändern.

Wenn Sie das Metronom (Seite 24) während der Preset-Song-Wiedergabe verwenden, drücken Sie die Taste [+] oder [-], um das Song-Tempo zu ändern.

Sie können das Tempo auch mittels Klaviertasten ändern. (Seite 24)

Wenn Sie einen anderen Song auswählen (oder wenn während der fortlaufenden Wiedergabe ein anderer Song ausgewählt wird), wird der entsprechende Reverb-Typ eingestellt.

Die 50 Preset-Songs für Klavier werden nicht über MIDI gesendet.

Anhören von vom Computer geladenen Songs

Sie können Song-Daten von Ihrem Computer an dieses Instrument senden und die Songs abspielen. (Weitere Informationen zum Laden von Song-Daten vom Computer finden Sie auf Seite 32.)

Vorgehensweise

1. Wählen Sie einen Song aus, und spielen Sie ihn ab.

Die Song-Nummern (1 bis 10) sind den Tasten D[#]6–C7 zugeordnet (siehe die nachstehende Abbildung).

Halten Sie die Taste [DEMO/SONG] gedrückt, und schlagen Sie eine der Tasten D[#]6–C7 an, um einen Song für die Wiedergabe auszuwählen.

⇒ Der ausgewählte Song startet.

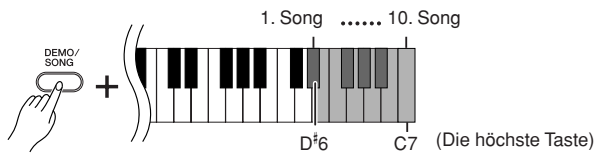

Einstellen der Lautstärke

Stellen Sie mit Hilfe des Reglers [MASTER VOLUME] die Lautstärke ein, während Sie dem Song zuhören.

2. Beenden Sie die Wiedergabe.

Um den Song während der Wiedergabe anzuhalten, drücken Sie die Taste [DEMO/SONG].

Auswählen eines Song-Wiedergabekanals

Wenn ein vom Computer geladener Song eine Voice verwendet, die von diesem Instrument nicht unterstützt wird, kann es sein, dass die ursprünglich zugeordnete Voice nicht richtig wiedergegeben wird. In diesem Fall kann durch Umschalten des Song-Wiedergabekanals von „All“ auf „1 + 2“ ein natürlicherer Klang erzielt werden.

Auswählen der Song-Wiedergabekanäle 1 + 2:

Halten Sie die Tasten [DEMO/SONG] und [PIANO/VOICE] gedrückt, und schlagen Sie gleichzeitig die Taste C7 an.

⇒ Die Kanäle 1 + 2 erzeugen den Klang.

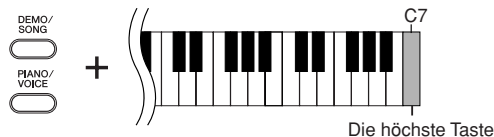

Auswählen aller Song-Wiedergabekanäle:

Halten Sie die Tasten [DEMO/SONG] und [PIANO/VOICE] gedrückt, und schlagen Sie gleichzeitig die Taste H6 an.

⇒ Alle Kanäle von 1 bis 16 erzeugen den Klang.

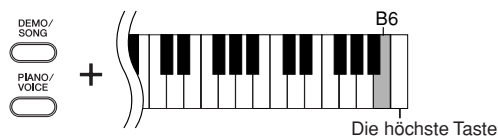

Sie können bis zu 10 Songs oder bis zu 337 KB Daten vom Computer laden.

Verwenden Sie die folgende Tabelle, um die Song-Titel aufzuschreiben, die Sie vom Computer geladen haben.

Taste	Song-Titel
D [#] 6	
E6	
F6	
F [#] 6	
G6	
G [#] 6	
A6	
A [#] 6	
H6	
C7	

Auswählen und Spielen von Voices

Auswählen von Voices

Vorgehensweise

Drücken Sie die Taste **[PIANO/VOICE]** und lassen Sie sie wieder los, um die Voice „Grand Piano 1“ auszuwählen.

Drücken Sie die Taste **[PIANO/VOICE]** und lassen Sie sie wieder los, und drücken Sie eine der Tasten **[+]** oder **[-]**, um eine andere Voice auszuwählen.

Wenn Sie eine bestimmte Voice direkt auswählen möchten, drücken und halten Sie die **[PIANO/VOICE]**-Taste, und schlagen Sie dann eine der Klaviertasten C1–A1 (YDP-160) oder C1–F1 (YDP-140) an.

Drehen Sie den Regler **[MASTER VOLUME]**, um den Lautstärkepegel einzustellen, während Sie auf der Tastatur spielen.

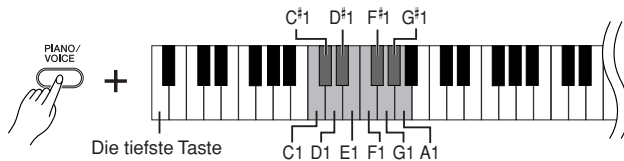

Um die Eigenschaften der einzelnen Voices kennen zu lernen, hören Sie sich die Demo-Songs für jede Voice an (Seite 16).

Voice:

Auf diesem Instrument bedeutet Voice soviel wie „Klang“ oder „Klangfarbe“.

Wenn Sie eine Voice auswählen, werden automatisch der Reverb-Typ und die Reverb-Intensität (Seite 21) eingestellt, die für diese Voice am besten geeignet sind.

YDP-160

Note	Voice-Name	Beschreibung
C1	Grand Piano 1	Von einem Konzertflügel aufgenommene Samples. Ideal geeignet für klassische Kompositionen und alle Stile, bei denen der Klang eines akustischen Klaviers benötigt wird.
C#1	Grand Piano 2	Räumlicher und klarer Klavierklang mit hellem Nachhall. Gut geeignet für Popmusik.
D1	E.Piano 1	Ein durch FM-Synthese erzeugter Sound eines E-Pianos. Gut geeignet für Popmusik.
D#1	E.Piano 2	Der Klang eines E-Pianos mit Metallzungen, die von einem gummibeleagten Hammer angeschlagen werden. Weicher Klang bei sanftem Anschlag, und aggressiver Klang bei hartem Anschlag.
E1	Harpsichord 1	Cembalo, das häufigste Tasteninstrument in der Barockmusik. Da die Saiten des Cembalos gezupft werden, gibt es keine Anschlagsempfindlichkeit.
F1	Harpsichord 2	Mischt dieselbe Voice eine Oktave höher, um einen strahlenderen Klang zu erzielen.
F#1	Vibraphone	Dies ist der Klang eines mit weichen Klöppeln gespielten Vibraphons.
G1	Church Organ 1	Ein typischer Kirchenorgelklang (8 Fuß + 4 Fuß + 2 Fuß). Gut geeignet für sakrale Musik aus dem Barock.
G#1	Church Organ 2	Dies ist der voll registrierte Klang einer Orgel, der häufig mit Bachs „Tocatta und Fuge“ verbunden wird.
A1	Strings	Voluminöses Streicherensemble mit großer Besetzung. Probieren Sie diese Voice im DUAL-Modus einmal zusammen mit einer Klavier-Voice aus.

YDP-140

Note	Name der Voice	Beschreibung
C1	Grand Piano 1	Von einem Konzertflügel aufgenommene Samples. Ideal geeignet für klassische Kompositionen und alle Stile, bei denen der Klang eines akustischen Klaviers benötigt wird.
C#1	Grand Piano 2	Räumlicher und klarer Klavierklang mit hellem Nachhall. Gut geeignet für Popmusik.
D1	E.Piano	Ein durch FM-Synthese erzeugter Sound eines E-Pianos. Gut geeignet für Popmusik.
D#1	Harpsichord	Cembalo, das häufigste Tasteninstrument in der Barockmusik. Da die Saiten des Cembalos gezupft werden, gibt es keine Anschlagsempfindlichkeit.
E1	Church Organ	Ein typischer Kirchenorgelklang (8 Fuß + 4 Fuß + 2 Fuß). Gut geeignet für sakrale Musik aus dem Barock.
F1	Strings	Voluminöses Streicherensemble mit großer Besetzung. Probieren Sie diese Voice im DUAL-Modus einmal zusammen mit einer Klavier-Voice aus.

Benutzung der Pedale

Dämpferpedal (rechtes Pedal)

Das Dämpferpedal funktioniert genauso wie das Dämpferpedal eines akustischen Klaviers. Wenn das Dämpferpedal betätigt wird, werden die Noten länger gehalten. Durch Loslassen des Pedals werden die gehaltenen Noten sofort unterbrochen (gedämpft).

Das Dämpferpedal besitzt eine Halbpedal-Funktion.

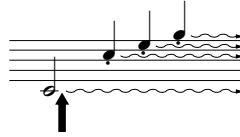

Wenn Sie das Dämpferpedal an dieser Stelle betätigen, werden die bis zum Loslassen des Pedals gespielten Noten länger gehalten.

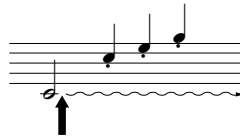

Wenn Sie das Sostenuto-Pedal hier betätigen, während Sie die Taste gedrückt halten, klingt die Note so lange aus, wie Sie das Pedal gedrückt halten.

Sostenuto-Pedal (mittleres Pedal)

Wenn Sie eine Note oder einen Akkord auf der Tastatur spielen und das Sostenuto-Pedal betätigen, während die Noten noch gehalten werden, werden diese solange gehalten, bis das Pedal losgelassen wird (wie bei Betätigung des Dämpferpedals). Alle anschließend gespielten Noten werden nicht gehalten. Auf diese Weise können Sie beispielsweise einen Akkord halten und gleichzeitig andere Noten „staccato“ spielen.

Leisepedal (linkes Pedal)

Das Leisepedal reduziert die Lautstärke und bewirkt eine leichte Änderung der Klangfarbe der Noten, die gespielt werden, wenn das Pedal gedrückt wird. Das Leisepedal hat keine Auswirkung auf Tasten, die vor seiner Betätigung angeschlagen wurden.

Wenn das Dämpferpedal nicht funktioniert, vergewissern Sie sich, dass das Pedalkabel ordnungsgemäß an die Haupteinheit angeschlossen ist (Seite 37).

Was ist die Halbpedal-Funktion?

Mit dieser Funktion können Sie die Haltedauer des Klanges je nach zurückgelegtem Pedalweg steuern. Der Klang wird um so länger ausgehalten, je weiter Sie das Pedal heruntertreten.

Wenn Sie z. B. das Dämpferpedal betätigen und der Klang aller gespielten Noten zu sehr „verschmiert“, können Sie das Pedal nur halb niedertreten, um die Haltedauer zu verringern.

Organ- und Strings-Voices (Orgel- und Streicher-Voices) klingen so lange nach, wie das Sostenuto-Pedal gehalten wird.

Verwenden von Klangvariationen – Reverb (Nachhall)

Mit diesem Bedienungselement können Sie verschiedene digitale Halleffekte auswählen, die dem Sound zusätzliche Tiefe und zusätzlichen Ausdruck verleihen, um eine realistische akustische Atmosphäre zu erzeugen.

Vorgehensweise

Halten Sie die Taste **[PIANO/VOICE]** gedrückt, und schlagen Sie eine der Tasten C2–E2 an, um den gewünschten Reverb-Typ auszuwählen.

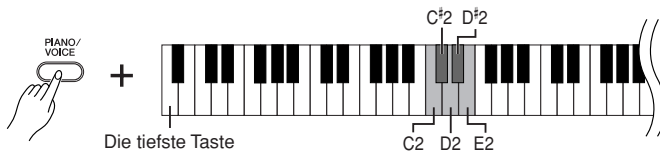

Note	Reverb Type (Hall-Effekttyp)	Beschreibung
C2	Room	(Raum) Mit dieser Einstellung wird dem Klang ein Halleffekt hinzugefügt, der dem akustischen Nachhall in einem Raum ähnelt.
C#2	Hall1	(Saal 1) Für einen Halleffekt eines größeren Raums können Sie die Einstellung HALL 1 verwenden. Dieser Effekt simuliert den natürlichen Nachhall eines kleinen Konzertsaals.
D2	Hall2	(Saal 2) Um einen sehr großen Halleffekt zu erzielen, verwenden Sie die Einstellung HALL 2. Dieser Effekt simuliert den natürlichen Nachhall eines großen Konzertsaals.
D#2	Stage	(Bühne) Simuliert den Nachhall einer Bühnenumgebung.
E2	Off	(Aus) Es wird kein Halleffekt angewendet.

Einstellen der Reverb-Intensität (Hallanteil)

Stellen Sie die Reverb-Intensität für die ausgewählte Voice ein, indem Sie eine der Tasten C3–G#4 anschlagen, während Sie die Taste **[PIANO/VOICE]** gedrückt halten. Der Wertebereich für die Intensität liegt zwischen 0 und 20.

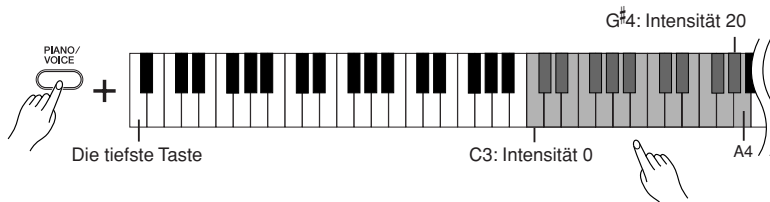

Je höher die gespielte Taste, desto größer die Intensität.

Halten Sie die Taste **[PIANO/VOICE]** gedrückt, und schlagen Sie die Taste A4 an, um den Halleffekt auf die für die ausgewählte Voice am besten geeignete Intensität einzustellen.

Die Standardeinstellungen für Reverb-Typ (einschließlich OFF) und Reverb-Intensität sind für jede Voice verschieden.

Tiefe 0: kein Effekt
Tiefe 20: maximale Reverb-Intensität

Kombinieren von zwei Voices (Dual-Modus)

Sie können zwei Voices kombinieren und gleichzeitig spielen, um einen dichteren und beweglicheren Klang zu erzeugen.

Vorgehensweise

1. Aktivieren Sie den Dual-Modus.

Drücken Sie, während Sie die Taste [PIANO/VOICE] gedrückt halten, zwei Klaviertasten im Bereich zwischen C1 und A1 (YDP-160) oder zwischen C1 und F1 (YDP-140) gleichzeitig (oder drücken und halten Sie eine Taste und drücken zusätzlich die andere), um die beiden gewünschten Voices auszuwählen. Informationen zu den den Tasten zugeordneten Voices finden Sie unter „Auswählen von Voices“ (Seite 19).

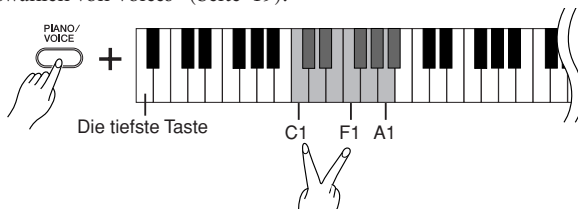

Die der tieferen Taste zugewiesene Voice wird als Voice 1 bezeichnet, die der höheren Taste zugewiesene als Voice 2.

Im Dual-Modus können Sie für die Voices 1 und 2 folgende Einstellungen vornehmen:

Einstellen der Oktave

Sie können die Tonhöhe für Voice 1 und Voice 2 unabhängig voneinander in Oktavschritten nach oben und unten verschieben. Je nachdem, welche Voices Sie im Dual-Modus miteinander kombinieren, klingt die Kombination möglicherweise besser, wenn eine der Voices um eine Oktave nach oben oder unten verschoben wird.

Halten Sie die Taste [PIANO/VOICE] gedrückt, und schlagen Sie eine der Tasten C5–F5 an.



Taste C5: -1 (Voice 1), Taste C#5: 0 (Voice 1), Taste D5: +1 (Voice 1),
Taste D#5: -1 (Voice 2), Taste E5: 0 (Voice 2), Taste F5: +1 (Voice 2)

Einstellen der Balance

Sie können das Lautstärkeverhältnis der beiden Voices einstellen. Beispielsweise können Sie eine Voice als Haupt-Voice lauter und die andere Voice leiser einstellen.

Halten Sie die Taste [PIANO/VOICE] gedrückt, und schlagen Sie eine der Tasten F#5–F#6 an.

Die Einstellung „0“ erzeugt ein ausgewogenes Verhältnis der beiden Voices des Dual-Modus. Bei Einstellungen unter „0“ wird die Lautstärke von Voice 2 gegenüber Voice 1 erhöht, während bei Einstellungen über „0“ die Lautstärke von Voice 1 gegenüber Voice 2 erhöht wird.

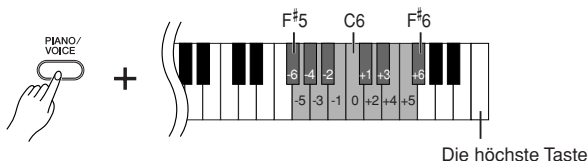

2. Beenden Sie den Dual-Modus, und kehren Sie zum normalen Spielmodus zurück.

Halten Sie die Taste [PIANO/VOICE] gedrückt, und schlagen Sie eine der Tasten C1–A1 (YDP-160) oder C1–F1 (YDP-140) an, um die gewünschte(n) Voice(s) auszuwählen.

Im Dual-Modus ist es nicht möglich, Voice 1 und Voice 2 gleichzeitig dieselbe Voice zuzuordnen.

Reverb (Hall) im Dual-Modus

Der Reverb-Typ für Voice 1 hat Vorrang. (Wenn der Voice 1 zugewiesene Reverb-Typ ausgeschaltet ist (OFF), wird der Voice 2 zugewiesene Reverb-Typ wirksam.)

Transponierung

Mit Hilfe der Transponierungsfunktion Ihres Digitalpianos können Sie die Tonhöhe der gesamten Tastatur in Halbtonintervallen um bis zu 6 Halböne nach oben oder unten verschieben. Auf diese Weise können Sie die Tonhöhe der Tastatur problemlos an den Tonumfang eines Sängers oder anderer Instrumente anpassen.

Wenn Sie den Transpositionswert beispielsweise auf „5“ einstellen, wird beim Anschlagen der Taste C der Ton F erzeugt. So können Sie einen Song in C-Dur spielen, und dieses Instrument transponiert ihn automatisch nach F-Dur.

Vorgehensweise

Halten Sie die Tasten [DEMO/SONG] und [PIANO/VOICE] gedrückt, und schlagen Sie eine der Tasten F[#]2–F[#]3 an, um das gewünschte Transpositionsintervall einzustellen.

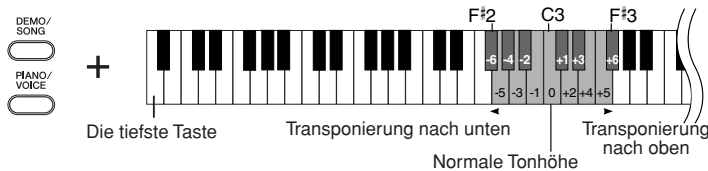

[DEMO/SONG] + [PIANO/VOICE] + Taste C3:

Spielt die normale Tonhöhe der Tastatur.

[DEMO/SONG] + [PIANO/VOICE] + Taste H2 (die weiße Taste links neben C3):

Transponiert die Tonhöhe um einen Halbton nach unten.

[DEMO/SONG] + [PIANO/VOICE] + Taste B2 (die erste schwarze Taste links neben C3):

Transponiert die Tonhöhe um einen Ganzton (zwei Halböne) nach unten.

[DEMO/SONG] + [PIANO/VOICE] + Taste F[#]2:

Transponiert die Tonhöhe um sechs Halböne nach unten.

[DEMO/SONG] + [PIANO/VOICE] + Taste C[#]3 (die schwarze Taste rechts neben C3):

Transponiert die Tonhöhe um einen Halbton nach oben.

[DEMO/SONG] + [PIANO/VOICE] + Taste D3 (die erste weiße Taste rechts neben C3):

Transponiert die Tonhöhe um einen Ganzton (zwei Halböne) nach oben.

[DEMO/SONG] + [PIANO/VOICE] + Taste F[#]3:

Transponiert die Tonhöhe um sechs Halböne nach oben.

Transponieren:

Ändern der Tonart. Bei der Transponierung wird auf diesem Instrument die Tonhöhe der gesamten Tastatur verschoben.

Feinabstimmen der Tonhöhe

Sie können eine Feinabstimmung der Tonhöhe des gesamten Instruments vornehmen.

Diese Funktion ist nützlich, wenn Sie das Digitalpiano zusammen mit anderen Instrumenten oder mit Musik von CD spielen.

Vorgehensweise

So erhöhen Sie die Tonhöhe (in Schritten von ca. 0,2 Hz): Halten Sie die Tasten A–1, H–1 und C0 gleichzeitig gedrückt und schlagen Sie eine beliebige Taste zwischen C3 und H3 an.

So verringern Sie die Tonhöhe (in Schritten von ca. 0,2 Hz): Halten Sie die Tasten A–1, H–1 und C⁰ gleichzeitig gedrückt und schlagen Sie eine beliebige Taste zwischen C3 und H3 an.

So stellen Sie die Standardtonhöhe wieder her: Halten Sie die Tasten A–1, H–1, C0 und C⁰ gleichzeitig gedrückt und schlagen Sie eine beliebige Taste zwischen C3 und H3 an.

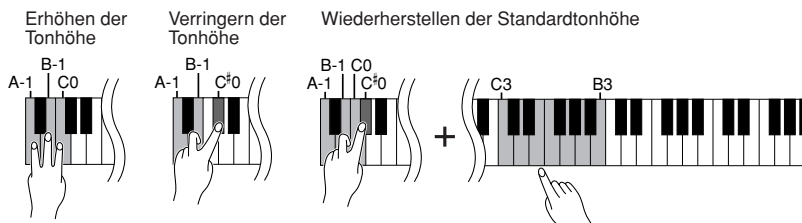

Hz (Hertz):

Diese Maßeinheit bezieht sich auf die Frequenz eines Klangs und gibt an, wie oft eine Schallwelle pro Sekunde schwingt.

Einstellungsbereich: 427,0 – 453,0 Hz

Standardtonhöhe: 440,0 Hz

Verwenden des Metronoms

Ihr Digitalpiano verfügt über ein zum Üben sehr praktisches, eingebautes Metronom (ein Gerät, das das Tempo genau vorgibt).

Vorgehensweise

1. Starten Sie das Metronom.

Drücken Sie die Taste **[METRONOME]**, um das Metronom einzuschalten.

Festlegen der Taktart

Halten Sie die Taste **[METRONOME]** gedrückt, und drücken Sie eine der Tasten C3–F3.

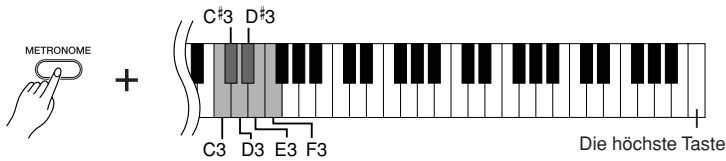

Taste C3: Unbetonte Zählzeit, Taste C#3: 2/4-Takt, Taste D3: 3/4-Takt, Taste D#3: 4/4-Takt, Taste E3: 5/4, Taste F3: 6/4

Einstellen des Tempos

Sie können das Metronom-Tempo einstellen, indem Sie die Taste **[+]** oder **[-]** drücken, während das Metronom läuft.

Das Tempo des Metronoms und der Preset-Song-Wiedergabe kann zwischen 32 und 280 BPM (Taktschläge bzw. Beats pro Minute) eingestellt werden.

Jeder der folgenden Klaviertasten ist eine Nummer zugeordnet.

Halten Sie die Taste **[METRONOME]** gedrückt, und drücken Sie nacheinander drei der Tasten C4–A4, um die gewünschte dreistellige Zahl einzugeben.

Beginnen Sie die Eingabe mit der linken Ziffer (den Hundertern). Um beispielsweise das Tempo „95“ einzugeben, drücken Sie die Tasten C4 (0), A4 (9) und F4 (5) in dieser Reihenfolge.

Um den Tempowert in Einerschritten zu erhöhen:

Drücken Sie bei laufendem Metronom die **[+]**-Taste. Alternativ können Sie auch die **[METRONOME]**-Taste festhalten und die Klaviertaste C#5 anschlagen.

Um den Tempowert in Einerschritten zu verringern:

Drücken Sie bei laufendem Metronom die **[-]**-Taste. Alternativ können Sie auch die **[METRONOME]**-Taste festhalten und die Klaviertaste H4 anschlagen.

Um den Tempowert in Zehnerschritten zu erhöhen:

Drücken und halten Sie die **[METRONOME]**-Taste und schlagen Sie Klaviertaste D5 an.

Um das Tempo in Zehnerschritten zu verringern:

Drücken und halten Sie die **[METRONOME]**-Taste und schlagen Sie Klaviertaste A#4 an.

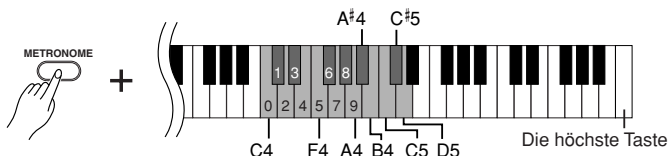

Um das Tempo auf den Standardwert zurückzusetzen:

Drücken Sie bei laufendem Metronom gleichzeitig die Tasten **[+]** und **[-]**. Alternativ können Sie auch die **[METRONOME]**-Taste festhalten und die Klaviertaste C5 anschlagen.

Um das Tempo bei gestopptem Metronom auf den voreingestellten Wert von 120 zu bringen, drücken Sie die Tasten **[METRONOME]**, **[+]** und **[-]** gleichzeitig.

Einstellen der Lautstärke

Sie können die Lautstärke des Metronoms einstellen.

Halten Sie die Taste **[METRONOME]** gedrückt, und drücken Sie eine der Tasten C1–G2, um die Lautstärke festzulegen.

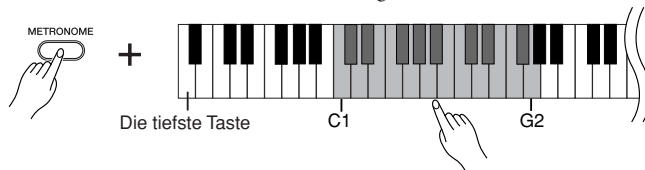

Je höher die gespielte Taste, desto höher die Lautstärke.

2. Halten Sie das Metronom an.

Schalten Sie das Metronom aus, indem Sie die Taste **[METRONOME]** drücken.

Einstellen der Anschlagdynamik (Anschlagempfindlichkeit) der Tastatur

Sie können einstellen, um wieviel sich die Lautstärke je nach Stärke bzw. Geschwindigkeit Ihres Anschlags verändern soll (Anschlagempfindlichkeit). Stellen Sie die gewünschte Anschlagempfindlichkeit für die Voices oder Songs je nach Wunsch ein.

Diese Einstellung ist bei einigen Voices, wie z. B. Orgelklängen, deaktiviert.

Taste	Einstellung der Anschlagempfindlichkeit	Beschreibung
A6	Fixed	(fixiert) Die Lautstärke ändert sich nicht, egal wie hart oder weich Sie die Tasten anschlagen.
A#6	Soft	(weich) Die Lautstärke ändert sich sehr wenig, wenn Sie die Tasten hart oder weich anschlagen.
H6	Medium	(mittel) Dies ist die Standard-Anschlagempfindlichkeit des Klavierklanges. (Dies ist die Vorgabeeinstellung.)
C7	Hard	(hart) Die Lautstärke ändert sich sehr deutlich von pianissimo bis fortissimo für dynamischen und dramatischen Ausdruck. Sie müssen die Tasten sehr hart anschlagen, um einen lauten Klang zu erzeugen.

Vorgehensweise

Halten Sie die Taste **[PIANO/VOICE]** gedrückt, und schlagen Sie eine der Tasten A6–C7 an, um die gewünschte Anschlagempfindlichkeit auszuwählen.

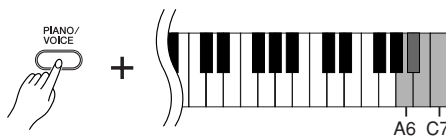

Aufzeichnen Ihres Spiels

Mit der Aufnahmefunktion Ihres Digitalpianos können Sie Ihr Spiel als Song aufzeichnen.

Das aufgenommene Spiel wird als „User-Song“ bezeichnet.

Folgen Sie den nachstehenden Schritten, um Ihr Spiel aufzuzeichnen und wiederzugeben.

Audioaufnahme und Datenaufnahme

Bei Aufnahme z. B. auf Tonband wird ein anderes Datenformat verwendet als auf diesem Instrument. Tonbänder nehmen Audiosignale auf. Dieses Instrument hingegen zeichnet Informationen über die gespielten Noten und Voices sowie das Timing und Tempo dieser Noten auf. Es nimmt keine Audiosignale auf. Wenn Sie auf diesem Instrument eine Aufnahme abspielen, reproduziert sein interner Klangerzeuger den Sound anhand der aufgezeichneten Informationen.

⚠ VORSICHT

Achten Sie darauf, die aufgezeichneten Daten nicht zu löschen:

Nachdem Sie Ihr Spiel auf diesem Instrument aufgenommen haben, leuchtet die Taste [PLAY]. Solange dieses Lämpchen eingeschaltet ist, werden durch eine weitere Aufnahme die aufgezeichneten Daten gelöscht.

Vorgehensweise

1. Wählen Sie eine Voice sowie weitere Einstellungen für die Aufnahme aus.

Halten Sie die Taste [PIANO/VOICE] gedrückt, und schlagen Sie eine der Tasten C1–A1 (YDP-160) oder C1–F1 (YDP-140) an, um die gewünschte(n) Voice(s) auszuwählen. (Siehe Seite 19.)

Wenn Sie möchten, können Sie noch weitere Einstellungen auswählen, z. B. Reverb (Hall).

Stellen Sie mit Hilfe des Reglers [MASTER VOLUME] die Lautstärke auf einen angenehmen Hörpegel ein. Mit dem [MASTER VOLUME]-Regler können Sie den Lautstärkepegel auch während der Wiedergabe einstellen.

2. Aktivieren Sie den Aufnahmemodus.

Drücken Sie die [REC]-Taste.

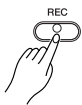

Die Anzeige der [REC]-Taste blinkt.

Drücken Sie die [REC]-Taste noch einmal, wenn Sie den Aufnahmemodus verlassen möchten.

3. Starten Sie die Aufnahme.

Die Aufnahme beginnt, sobald Sie auf der Tastatur spielen.

Alternativ können Sie die [PLAY]-Taste drücken, um die Aufnahme zu starten.

Die Anzeige der [REC]-Taste leuchtet stetig, und die Anzeige der [PLAY]-Taste blinkt im aktuellen Tempo.

4. Beenden Sie die Aufnahme.

Drücken Sie die [REC]-Taste.

⚠ VORSICHT

Schalten Sie dieses Instrument nicht aus, während es in seinem internen Speicher Daten aufzeichnet (d. h. während die Anzeigen der Tasten [REC] und [PLAY] blinken). Andernfalls gehen sämtliche aufgezeichneten Daten einschließlich derjenigen, die Sie gerade aufnehmen, verloren.

Der User-Song wird als „Standard MIDI File“ (SMF) gespeichert. (Seite 32)
Um den User-Song an ein anderes Gerät zu übertragen und darauf abzuspielen, müssen Sie Musicsoft Downloader (Seite 32) auf Ihrem Computer installiert haben.

Sie können den Aufnahmemodus nicht aktivieren, während ein Demo-Song abgespielt wird.

Aufnahmekapazität

Die „Aufnahmekapazität“ ist die Höchstmenge an Spieldaten, die Sie aufzeichnen können. Die Aufnahmekapazität dieses Instruments beträgt 100 KB (ungefähr 11.000 Noten).

Ändern der Einstellungen für den aufgezeichneten User-Song

Wenn Sie die Voice des User-Songs umschalten möchten, wählen Sie vor dem Drücken der [REC]-Taste eine andere Voice aus. Drücken Sie dann die [REC]-Taste, um den Record-Modus zu aktivieren. Drücken Sie, ohne auf der Tastatur zu spielen, nochmals die [REC]-Taste, um die Änderung auf den Song anzuwenden. Wenn Sie das Tempo ändern möchten, tun Sie dies nach Aktivierung des Aufnahmemodus.

Sie können den aufgezeichneten User-Song auf einem Computer speichern. Außerdem können Sie die User-Song-Daten von einem Computer laden und auf diesem Instrument abspielen. (Siehe Seite 32.)

Wiedergabe aufgezeichneter Spieldaten

Vorgehensweise

1. Starten Sie die Wiedergabe.

Drücken Sie die [PLAY]-Taste.



Die Anzeige der [PLAY]-Taste blinkt im aktuellen Tempo.

2. Halten Sie die Wiedergabe an.

Wenn der User-Song bis zum Ende abgespielt ist, kehrt dieses Instrument automatisch in den vorherigen Modus zurück.

Drücken Sie zum Stoppen der Wiedergabe die [PLAY]-Taste.

Drücken und halten Sie die [METRONOME]-Taste, während ein User-Song läuft, und drücken Sie dann die Taste [+] oder [-], um das Song-Tempo zu ändern.

Wenn Sie das Metronom (Seite 24) während der Demo-Song-Wiedergabe verwenden, drücken Sie die Taste [+] oder [-], um das Song-Tempo zu ändern.

Sie können das Tempo auch mittels Klaviertasten ändern. (Seite 24)

Löschen aufgezeichneter Spieldaten

Sie können den aufgezeichneten User-Song löschen.

Vorgehensweise

1. Aktivieren Sie den Aufnahmemodus.

Drücken Sie die [REC]-Taste.

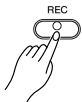

Die Anzeige der [REC]-Taste blinkt.

2. Löschen Sie den Song.

Drücken und halten Sie die [PLAY]-Taste, und drücken Sie dann die [REC]-Taste.

Die aufgenommenen User-Daten werden gelöscht.

Um den Löschvorgang abzubrechen, drücken Sie erneut die [REC]-Taste.

Anschließen von MIDI-Instrumenten

Ihr Digitalpiano besitzt MIDI-Anschlüsse. Mit den MIDI-Funktionen können Sie auf eine Vielzahl von Musikgenres zugreifen.

Über MIDI

MIDI (Musical Instrument Digital Interface) ist ein globaler Formatstandard für die Übertragung und den Empfang von Spieldaten zwischen elektronischen Musikinstrumenten.

Wenn Sie Musikinstrumente, die MIDI unterstützen, über MIDI-Kabel verbinden, können Sie zwischen mehreren Instrumenten Spiel- und Einstellungsdaten übertragen. MIDI bietet Ihnen außerdem anspruchsvollere Spielmöglichkeiten als bei der Verwendung von nur einem Musikinstrument.

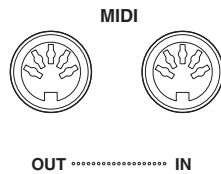

Da die Übertragung oder der Empfang von MIDI-Daten vom jeweiligen MIDI-Gerät abhängt, kann jedes MIDI-Gerät nur Daten oder Befehle senden bzw. empfangen, die mit dem jeweils anderen MIDI-Gerät kompatibel sind. Bitte lesen Sie in der „MIDI-Implementierungstabelle“ im Internet (siehe „Datenliste“ auf Seite 6) nach, welche MIDI-Daten und -Befehle Ihre Geräte übertragen oder empfangen können.

Sie benötigen ein spezielles MIDI-Kabel (optional), um eine MIDI-Verbindung herzustellen. MIDI-Kabel erhalten Sie im Musikfachhandel.

Wenn Sie ein sehr langes MIDI-Kabel anschließen, können Sendefehler auftreten. Verwenden Sie ein MIDI-Kabel mit einer Länge von höchstens 15 Metern.

Bevor Sie an dieses Instrument ein MIDI-Gerät anschließen, schalten Sie dieses Instrument und das MIDI-Gerät aus. Schalten Sie nach Herstellung der Verbindung zuerst das MIDI-Gerät ein und dann dieses Instrument.

Möglichkeiten von MIDI

Mit den MIDI-Funktionen können Sie Spieldaten zwischen MIDI-Geräten übertragen, Song-Daten von einem angeschlossenen Computer in Ihr Instrument laden und User-Song-Daten an einen Computer senden und dort speichern.

Übertragen von Spieldaten von und zu einem anderen MIDI-Gerät

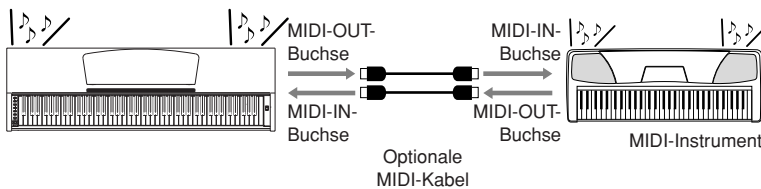

Die Voice-Demo-Songs und die 50 Preset-Songs für Klavier können nicht von diesem Instrument an ein anderes MIDI-Gerät gesendet werden.

Übertragen von MIDI-Daten von und zu einem Computer

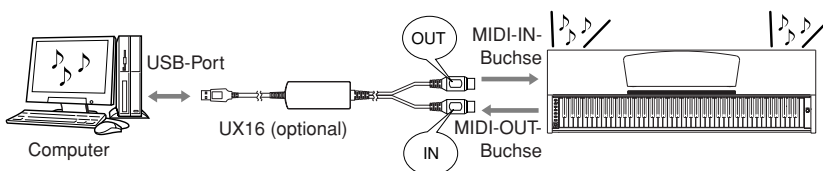

Weitere Informationen über die Übertragung und den Empfang von Song-Daten finden Sie unter „Übertragen von Song-Daten zwischen dem Computer und dem Digitalpiano“ auf Seite 32.

Anschließen des Digitalpianos an einen Computer

Wenn Sie das Digitalpiano mithilfe der MIDI-Anschlüsse an einen Computer anschließen, können Sie zwischen dem Piano und dem Computer MIDI-Daten übertragen. Diese Verbindung erfordert eine Installation der passenden Anwendungs-Software im Computer.

Wenn Sie die Software „Musicsoft Downloader“ auf dem Computer installieren, können Sie auch zwischen dem Digitalpiano und dem Computer Song-Daten übertragen. (Seite 32)

Wenn dieses Instrument als Klangerzeuger eingesetzt wird, werden Spieldaten mit Voices, die auf diesem Instrument nicht vorhanden sind, nicht korrekt wiedergegeben.

Schalten Sie zunächst sowohl dieses Instrument als auch den Computer aus, bevor Sie die Verbindung zwischen den beiden Geräten herstellen. Nachdem Sie die Verbindung hergestellt haben, schalten Sie zuerst den Computer ein und dann dieses Instrument.

Ein Beispiel für den Anschluss dieses Instruments an den USB-Port eines Computers

Verwenden Sie eine optionale USB-MIDI-Schnittstelle (z. B. die UX16 von Yamaha), um die MIDI-Anschlüsse dieses Instruments an den USB-Port des Computers anzuschließen.

Um Ihr MIDI-Instrument vom Computer aus steuern zu können, müssen Sie auf dem Computer ordnungsgemäß den USB-MIDI-Treiber installieren. Der USB-MIDI-Treiber ist eine Softwareanwendung, die die Übertragung von MIDI-Signalen zwischen der Sequenzersoftware auf dem Computer und dem angeschlossenen MIDI-Instrument ermöglicht. Weitere Informationen finden Sie in der Bedienungsanleitung des USB-Schnittstellengerätes.

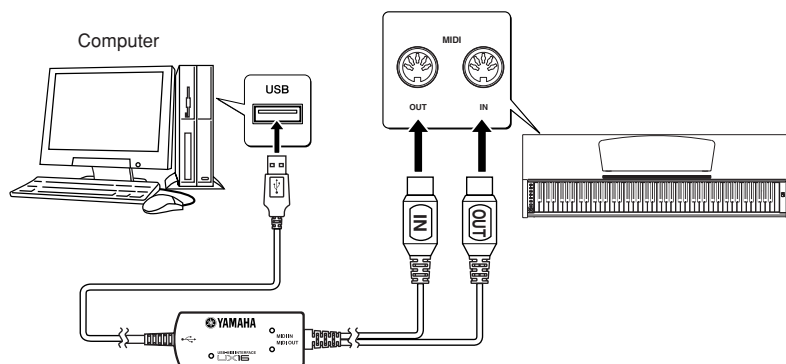

Anschließen dieses Instruments an den Computer über eine USB-MIDI-Schnittstelle

Schalten Sie dieses Instrument aus. Schließen Sie das MIDI-OUT-Kabel von der USB-MIDI-Schnittstelle an die MIDI-IN-Buchse dieses Instrument an, und schließen Sie das MIDI-IN-Kabel von der USB-MIDI-Schnittstelle an die MIDI-OUT-Buchse dieses Instruments an.

Die Verbindung dieses Instruments mit dem Computer ist nun hergestellt.

Schalten Sie dieses Instrument ein, und versuchen Sie einmal, MIDI-Daten an den Computer oder von ihm zu übertragen.

Weitere Informationen zum Anschließen der UX16 finden Sie in der mit der UX16 mitgelieferten Bedienungsanleitung.

Sie müssen auf dem Computer eine Softwareanwendung installieren, um zwischen diesem Instrument und dem Computer MIDI-Daten übertragen zu können.

MIDI-Funktionen

Sie können detaillierte MIDI-Einstellungen vornehmen.

Auswahl des MIDI-Sende-/Empfangskanals

Bei jeder Einrichtung eines MIDI-Systems müssen die MIDI-Kanäle der Sende- und Empfangsgeräte angepasst werden, damit die Daten richtig übertragen werden. Mit diesem Parameter können Sie den Kanal einstellen, über den das Digitalpiano MIDI-Daten sendet oder empfängt.

Vorgehensweise

So legen Sie den Sendekanal fest

Halten Sie die Tasten [DEMO/SONG] und [PIANO/VOICE] gedrückt, und schlagen Sie gleichzeitig eine der Tasten C1–E2 an.

So legen Sie den Empfangskanal fest

Halten Sie die Tasten [DEMO/SONG] und [PIANO/VOICE] gedrückt, und schlagen Sie gleichzeitig eine der Tasten C4–F5 an.

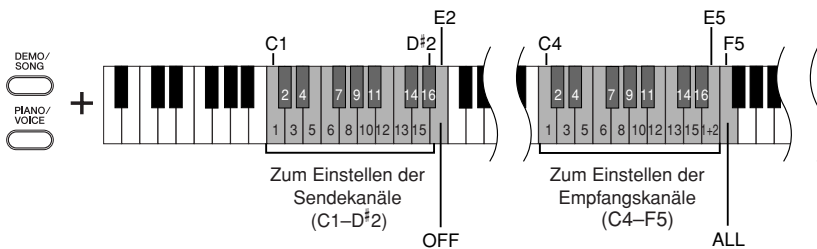

Im Dual-Modus werden die Daten von Voice 1 auf dem dieser Voice zugeordneten Kanal und die Daten von Voice 2 auf der nächstgrößeren Kanalnummer im Vergleich zum angegebenen Kanal gesendet. In diesem Modus werden keine Daten übertragen, wenn der Sendekanal deaktiviert ist („OFF“).

Der MIDI-Empfangskanal ist „ALL“:

Es steht ein „multitimbraler“ Empfangsmodus zur Verfügung. In diesem Modus empfängt dieses Instrument vom angeschlossenen MIDI-Gerät auf einem, mehreren oder allen 16 MIDI-Kanälen verschiedene Parts und spielt Mehrkanal-Song-Daten.

Der MIDI-Empfangskanal ist „1+2“:

Es steht ein Empfangsmodus „1+2“ zur Verfügung. Er ermöglicht lediglich auf Kanal 1 und 2 einen gleichzeitigen Empfang – so kann dieses Instrument über Kanal 1 und 2 von einem Computer oder Sequenzer empfangene Song-Daten wiedergeben.

Programmwechsel und andere empfangene Kanalmeldungen haben keine Auswirkungen auf die Bedienfeld-Einstellungen dieses Instruments oder auf die Noten, die Sie auf der Tastatur spielen.

Daten der Demo-Songs und der 50 Piano-Preset-Songs können nicht über MIDI übertragen werden.

⚠ ACHTUNG

Wenn die Lokalsteuerung ausgeschaltet ist („OFF“), spielt die Tastatur dieses Instruments nicht die internen Voices.

Local Control ON/OFF (Lokalsteuerung ein/aus)

„Local Control“ bezieht sich auf die Tatsache, dass normalerweise dieses Digitalpiano seinen eigenen Klangerzeuger steuert – so können die internen Voices direkt von der Tastatur aus gespielt werden. Diese Situation wird als „Local Control On“ bezeichnet, da der Klangerzeuger lokal von seiner eigenen Tastatur gesteuert wird.

Die Lokalsteuerung kann jedoch deaktiviert werden („OFF“), so dass die Tastatur dieses Digitalpianos die internen Voices nicht spielt, aber die entsprechenden MIDI-Informationen werden dennoch über die Buchse MIDI OUT übertragen, wenn auf der Tastatur Noten gespielt werden. Gleichzeitig reagiert der interne Klangerzeuger auf MIDI-Informationen, die über die Buchse MIDI IN empfangen werden.

Vorgehensweise

Halten Sie die Tasten [DEMO/SONG] und [PIANO/VOICE] gedrückt, und schlagen Sie gleichzeitig die Taste C6 an. Durch mehrfaches Anschlagen der Taste C6 schalten Sie die Lokalsteuerung ein und aus.

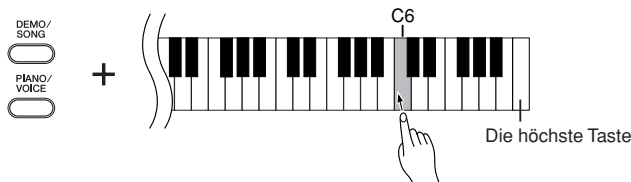

Program Change ON/OFF (Programmwechsel ein/aus)

Normalerweise reagiert dieses Instrument auf MIDI-Programmwechsel, die es von einer externen Tastatur oder einem anderen MIDI-Gerät empfängt. Dadurch wird die Voice mit der entsprechenden Nummer auf dem entsprechenden Kanal ausgewählt (die Tastatur-Voice ändert sich nicht). Darüber hinaus sendet dieses Instrument normalerweise auch immer einen MIDI-Programmwechsel, wenn eine seiner Voices ausgewählt wird. Dadurch wird die Voice oder das Programm mit der entsprechenden Nummer auf dem externen MIDI-Gerät ausgewählt, falls das Gerät so eingerichtet ist, dass es MIDI-Programmwechsel empfängt und darauf reagiert. Durch diese Funktion ist es möglich, den Empfang und die Übertragung von Programmwechseln zu unterbinden, so dass an diesem Instrument Voices ausgewählt werden können, ohne dass sich dies auf das externe MIDI-Gerät auswirkt.

Vorgehensweise

Halten Sie die Tasten [DEMO/SONG] und [PIANO/VOICE] gedrückt, und schlagen Sie gleichzeitig die Taste C#6 an. Durch mehrfaches Anschlagen der Taste C#6 schalten Sie die Programmwechsel-Übertragung ein und aus.

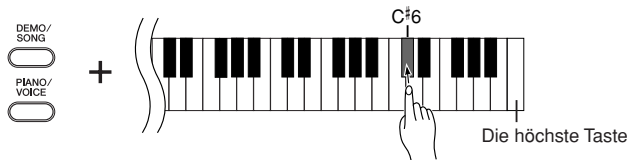

Informationen über die Programmwechselnummern jeder einzelnen Voice finden Sie im Text „MIDI-Datenformat“ im Internet (siehe „Datenliste“ auf Seite 6).

Control Change ON/OFF (Controller-Änderungen ein/aus)

MIDI-Controller-Daten sind MIDI-Informationen im Zusammenhang mit dem Ausdruck des Spiels (wie z. B. Informationen zum Dämpferpedal). Sie können von diesem Instrument aus MIDI-Control-Change-Daten senden, um den Betrieb des angeschlossenen MIDI-Geräts zu steuern. (Ein Beispiel: Wenn Sie das Haltepedal dieses Instruments betätigen, sendet dieses Instrument MIDI-Controller-Daten.) Andererseits reagieren die MIDI-Spieldaten dieses Instruments auf MIDI-Control-Change-Daten, die es vom angeschlossenen MIDI-Gerät empfängt. (Zu diesem Zeitpunkt wird die Voice, die Sie auf der Tastatur spielen, von den Control-Change-Daten nicht beeinflusst.) Die Möglichkeit, MIDI-Controller-Daten zu senden und zu empfangen, ist manchmal sehr nützlich. Schalten Sie den Parameter „Control Change“ ein („On“), wenn diese Funktion für Sie praktisch ist. Schalten Sie den Parameter „Control Change“ aus („Off“), wenn Sie diese Möglichkeit deaktivieren möchten.

Vorgehensweise

Halten Sie die Tasten [DEMO/SONG] und [PIANO/VOICE] gedrückt, und schlagen Sie gleichzeitig die Taste D6 an. Durch mehrfaches Anschlagen der Taste D6 schalten Sie die Controller-Übertragung ein und aus.

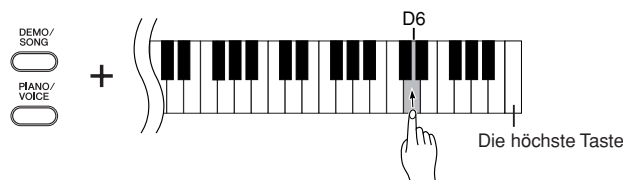

Informationen zu Controller-Daten, die mit diesem Instrument verwendet werden können, finden Sie im Text „MIDI-Datenformat“ im Internet (siehe „Datenliste“ auf Seite 6).

Übertragen von Song-Daten zwischen dem Computer und dem Digitalpiano

Zusätzlich zu den Demo-Songs und den 50 Preset-Songs für Klavier, die auf diesem Instrument gespeichert sind, können Sie Daten für weitere Songs spielen, indem Sie sie von einem angeschlossenen Computer laden.

Um diese Funktion verwenden zu können, müssen Sie zunächst die Software „Musicsoft Downloader“ unter der folgenden URL von der Yamaha-Website herunterladen und auf Ihrem Computer installieren.

<http://music.yamaha.com/download/>

● Systemanforderungen für Musicsoft Downloader

- Betriebssystem : Windows 2000/XP Home Edition/XP Professional/Vista
* Unter XP und Vista wird die 32-Bit-Version unterstützt, nicht jedoch die 64-Bit-Version.
- CPU : Intel®-Pentium®- oder Celeron®-Prozessor mit 500 MHz oder mehr
- Speicher : Mindestens 256 MB
- Freier Festplattenspeicher : 128 MB oder mehr (512 MB oder mehr werden empfohlen)
- Display : 800 x 600, High Color (16-Bit)
- Sonstiges : Microsoft® Internet Explorer® Version 5.5 oder höher

Sie können die kostenlose Software „Musicsoft Downloader“ von der Yamaha-Website herunterladen.

Ändern Sie den Dateinamen nicht von Hand mithilfe eines Computers; ansonsten kann sie vom Instrument nicht mehr geladen werden.

Songdaten von einem Computer in das Digitalpiano laden

Sie können Klavier-Song-Daten von einem Computer in dieses Instrument laden. Außerdem können Sie, nachdem Sie Ihr Spiel auf diesem Instrument aufgezeichnet und die Aufnahme auf einem Computer gespeichert haben, die Aufnahme wieder in das Instrument laden.

Dieses Instrument kann MIDI-Daten im SMF-Format 0 lesen. Wenn diese Daten jedoch Informationen für Funktionen enthalten, die von diesem Instrument nicht unterstützt werden, spielt das Instrument die Daten nicht richtig ab.

Weitere Informationen zum Laden von Song-Daten von einem Computer in dieses Instrument finden Sie unter „Übertragung von Daten zwischen Computer und Instrument (für ungeschützte Songs)“ in der mit Musicsoft Downloader bereitgestellten Hilfedatei.

● Anforderungen für Song-Daten, die von einem Computer in dieses Instrument geladen werden können

- Song-Anzahl : Bis zu 10 Songs plus ein User-Song
- Maximale Datengröße : 337 KB plus 100 KB (User)
- Datenformat : SMF-Format 0

Sie können auch die geladenen Songs abspielen (siehe Seite 18).

VORSICHT

Schalten Sie dieses Instrument während der Datenübertragung nicht aus, und ziehen Sie die Kabel nicht ab. Andernfalls werden die gesendeten Daten nicht gespeichert. Außerdem kann der Betrieb des Flash-Speichers instabil werden, wodurch beim Ein- oder Ausschalten des Instruments der gesamte Speicherinhalt gelöscht wird.

SMF (Standard MIDI File)

Dies ist ein verbreitetes Sequenzformat (zum Aufzeichnen von Spieldaten). Diese Datei wird manchmal auch einfach „MIDI-Datei“ genannt. Die Dateinamenerweiterung ist MID.

Songs im SMF-Format können Sie mit Musiksoftware oder einem Sequenzer abspielen, der SMF unterstützt. Dieses Instrument unterstützt SMF ebenfalls.

Während Musicsoft Downloader in Betrieb ist, leuchten die Anzeigen der Tasten [REC] und [PLAY].

Schließen Sie das Fenster von Musicsoft Downloader und beenden Sie die Anwendung, bevor Sie dieses Instrument verwenden.

Songdaten vom Digitalpiano an einen Computer übertragen

Microsoft Downloader ermöglicht Ihnen, den auf diesem Instrument befindlichen User-Song an einen Computer zu senden. Weitere Informationen zum Übertragen von Song-Daten von diesem Instrument an einen Computer finden Sie unter „Übertragung von Daten zwischen Computer und Instrument (für ungeschützte Songs)“ in der mit Microsoft Downloader bereitgestellten Hilfedatei.

● Daten, die Sie von diesem Instrument an einen Computer übertragen können

- User-Song : USERSONG1.MID
- Sicherungsdaten : 08YDP.BUP
- Song-Daten (sobald sie vom Computer geladen wurden)

Daten sichern und Einstellungen initialisieren

Daten im Flash-Speicher sichern

Folgende Daten und Parameter werden im Flash-Speicher dieses Instrument gespeichert. Diese Daten bleiben erhalten, wenn Sie das Instrument ausschalten.

Sicherungsdaten
Metronomlautstärke
Einstellen der Taktart des Metronoms
Anschlagempfindlichkeit
Tuning (Stimmung)
Aufgezeichnete Spieldaten (User-Song)
Von einem Computer geladene Song-Daten

Einstellungen initialisieren

Wenn Sie die Einstellungen initialisieren, werden sämtliche Daten, ausgenommen die von einem Computer geladenen Songs, initialisiert und auf die Werkseinstellungen zurückgesetzt.

Halten Sie die Taste C7 (die höchste Taste) gedrückt, und schalten Sie das Instrument ein.

- ⇒ Die Daten (ausgenommen Song-Daten, die vom Computer geladen wurden) werden initialisiert.

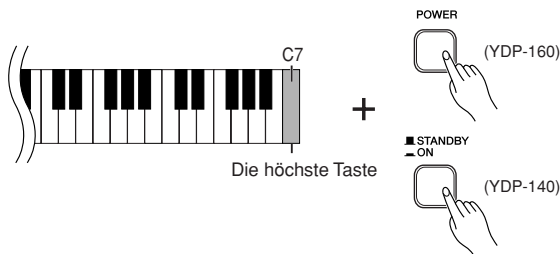

⚠ VORSICHT

Schalten Sie dieses Instrument nicht aus, während es die Daten in seinem internen Speicher initialisiert (d. h. während die Lämpchen der Tasten [REC] und [PLAY] blinken).

⚠ VORSICHT

Bitte beachten Sie, dass die Initialisierung der Einstellungen Ihren aufgenommenen Song (User-Song) löscht.

Sicherungsdaten für Metronomlautstärke und Taktmaß, in der Datei namens „08YDP.BUP“ enthalten und in diesem Instrument gespeichert. Sie können die Sicherungsdaten zwischen dem Instrument und einem Computer übertragen.

Falls dieses Instrument eine Betriebsstörung oder Fehlfunktion hat, schalten Sie das Instrument aus, und führen Sie dann das Initialisierungsverfahren durch.

Problemlösungen

Problem	Mögliche Ursache und Lösung
Dieses Instrument lässt sich nicht einschalten.	Dieses Instrument wurde nicht ordnungsgemäß angeschlossen. (YDP-160) Schließen Sie den Kaltgerätestecker des Netzkabels an der entsprechenden Buchse am Instrument an, und stecken Sie den Stecker in eine ordnungsgemäß installierte Netzsteckdose (Seite 13). (YDP-140) Schließen Sie den Gleichspannungsstecker vom Netzadapter an der entsprechenden Buchse am Instrument an, und stecken Sie den Netzstecker des Adapters in eine ordnungsgemäß installierte Netzsteckdose (Seite 13).
Der Lautsprecher bzw. Kopfhörer erzeugt Störgeräusche.	Das Rauschen wird möglicherweise durch Interferenzen mit einem in der Nähe dieses Instruments betriebenen Mobiltelefon verursacht. Schalten Sie das Mobiltelefon aus, oder verwenden Sie es in einem größeren Abstand von diesem Instrument.
Die Grundlautstärke ist gering, oder es ist kein Ton zu hören.	<ul style="list-style-type: none"> • Die Lautstärke ist zu niedrig eingestellt. Stellen Sie mithilfe des Reglers [MASTER VOLUME] die gewünschte Lautstärke ein. • Vergewissern Sie sich, dass an der Kopfhörerbuchse kein Kopfhörer angeschlossen ist. • Vergewissern Sie sich, dass Local Control (Seite 30) eingeschaltet ist („ON“).
Das Dämpferpedal zeigt keine Wirkung.	Das Pedalkabel ist möglicherweise nicht richtig angeschlossen. Stellen Sie sicher, dass das Pedalkabel ordnungsgemäß an der [PEDAL]-Buchse angeschlossen ist (Seite 37).

Optionen

Sitzbank BC-100

Eine bequeme Sitzbank, die im Stil auf Ihr Yamaha-Digitalpiano abgestimmt ist.

UX16

USB-MIDI-Schnittstelle

HPE-150

Kopfhörer

Montage des Keyboardständers

⚠ VORSICHT

- Achten Sie darauf, keine Teile zu verwechseln und alle Teile richtig herum anzubringen. Halten Sie sich bei der Montage bitte an die nachfolgend angegebene Reihenfolge.
- Die Montage sollte von mindestens zwei Personen durchgeführt werden.
- Montieren Sie den Ständer auf einem ebenen Fußboden.
- Achten Sie darauf, nur die mitgelieferten Schrauben zu verwenden und Schrauben der richtigen Größe in die Löcher an den richtigen Stellen einzusetzen. Die Verwendung falscher Schrauben kann eine Beschädigung oder Fehlfunktion des Produkts zur Folge haben.
- Ziehen Sie nach der Montage jedes einzelnen Bauteils die Schrauben fest.
- Um das Gerät auseinander zu bauen, führen Sie die im Folgenden erläuterten Arbeitsschritte in umgekehrter Reihenfolge aus.

Sie benötigen einen Kreuzschlitz-Schraubendreher (+).

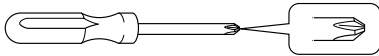

Entnehmen Sie alle Teile aus der Verpackung, und vergewissern Sie sich, dass alles vorhanden ist.

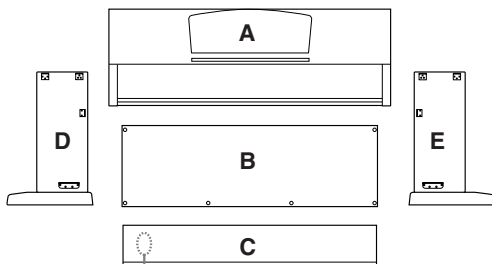

Enthält gebündeltes Pedalkabel
Netzadapter (YDP-140)

Netzadapter (YDP-140)

Netzadapter (YDP-140)

Montagebauteile

6 × 20 mm, lange Schrauben × 4 ①



4 × 20 mm, Schneidschrauben × 4 ②

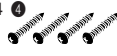

6 × 16 mm, kurze Schrauben × 4 ③



Kabelbefestigungen × 2



4 × 12 mm, dünne Schrauben × 2 ④



Kopfhörer-Aufhängeset (nur YDP-160)

4 × 10 mm, dünne Schrauben × 2 ⑤



Kopfhörer-Aufhängevorrichtung



1. Bringen Sie C an D und E an (mit den Fingern festdrehen).

- 1-1 Entwirren und glätten Sie das Pedalkabel. Werfen Sie den Kabelbinder nicht weg. Sie benötigen ihn später bei Schritt 6.
- 1-2 Richten Sie D und E am jeweiligen Ende von C aus.
- 1-3 Bringen Sie D und E an C an, indem Sie die langen Schrauben ① (6 × 20 mm) mit den Fingern festdrehen.

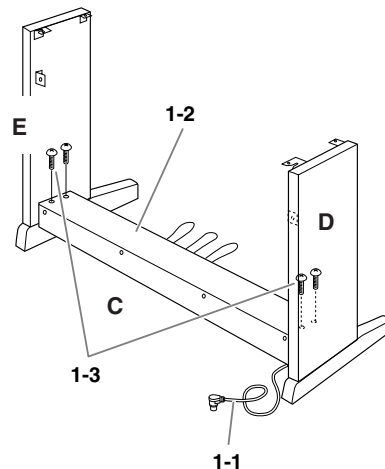

2. Montieren Sie B.

Je nachdem, welches Digitalpiano-Modell Sie gekauft haben, kann die Oberflächenfarbe einer Seite von B anders sein als die Farbe der anderen Seite. Platzieren Sie B in diesem Fall so, dass diejenige Seite zum Spieler zeigt, deren Oberflächenfarbe D und E entspricht.

- 2-1 Legen Sie die untere Seite von B auf den jeweiligen Fuß von D und E, und bringen Sie dann die obere Seite an D und E an.
- 2-2 Bringen Sie die obere Seite von B an D und E an, indem Sie die dünnen Schrauben ③ (4 × 12 mm) mit den Fingern festdrehen.
- 2-3 Drücken Sie den unteren Teil von D und den unteren Teil von E von außen gegeneinander, und befestigen Sie die unteren Enden von B mit zwei Schneidschrauben ④ (4 × 20 mm).
- 2-4 Stecken Sie die anderen zwei Schneidschrauben ④ (4 × 20 mm) in die beiden anderen Schraubenlöcher, um B zu befestigen.
- 2-5 Ziehen Sie die in Schritt 2-2 eingedrehten Schrauben an der Oberseite von B fest an.

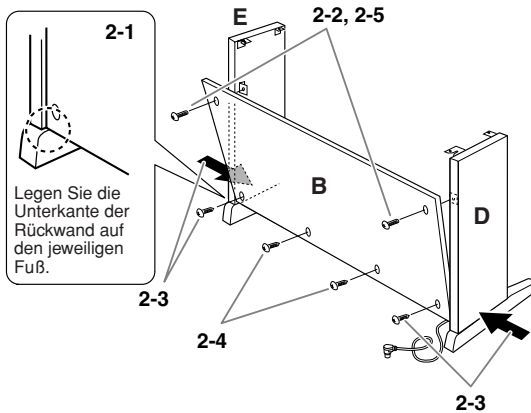

3. Ziehen Sie die in Schritt 1-3 eingedrehten Schrauben an C fest an.

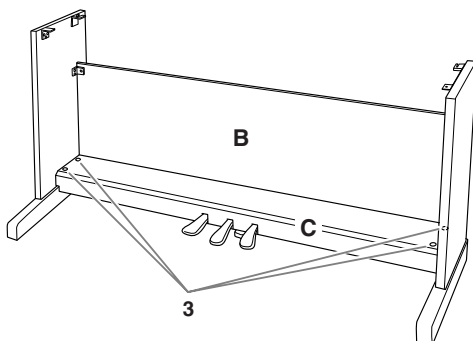

4. Bringen Sie A an.

Achten Sie darauf, die Hauptbaugruppe beim Auflegen auf den Unterbau mindestens 10 cm von den seitlichen Enden entfernt zu greifen.

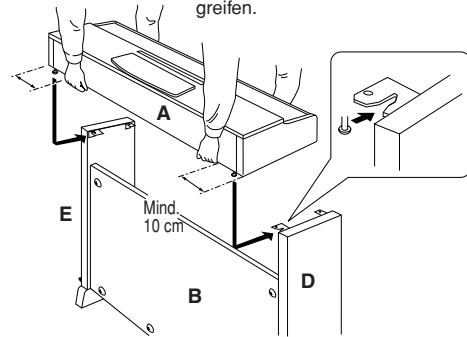

! VORSICHT

- Es besteht die Gefahr, dass Sie sich zwischen der Hauptbaugruppe und der Vorderwand oder den Seitenteilen die Finger einklemmen; seien Sie daher besonders vorsichtig, und lassen Sie die Hauptbaugruppe nicht fallen.
- Halten Sie die Tastatur immer so wie in der Abbildung dargestellt.

5. Befestigen Sie A.

- 5-1 Justieren Sie die Position von A, so dass das linke und das rechte Ende von A von vorn betrachtet an D und E gleich weit überstehen.
- 5-2 Befestigen Sie A, indem Sie die kurzen Schrauben ② (6 × 16 mm) von vorn festziehen.

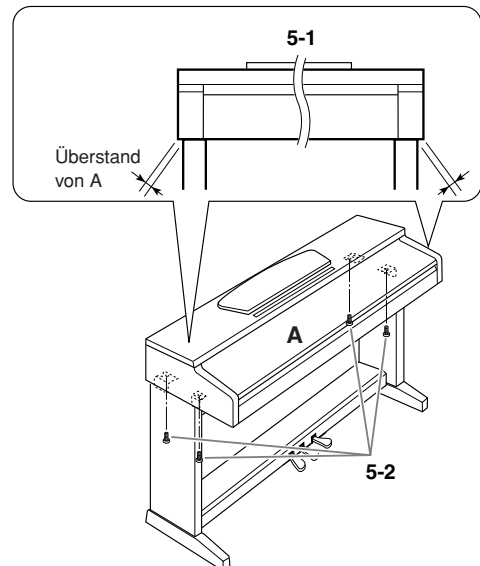

6. Schließen Sie das Pedalkabel an.

- 6-1 Stecken Sie den Stecker des Pedalkabels in die Pedalbuchse an der Rückseite.
- 6-2 Montieren Sie die Kabelbefestigungen wie abgebildet an der Rückwand, klemmen Sie dann das Kabel in die Befestigungen.
- 6-3 Befestigen Sie Schlaufen im Pedalkabel mithilfe des Kabelbinders.

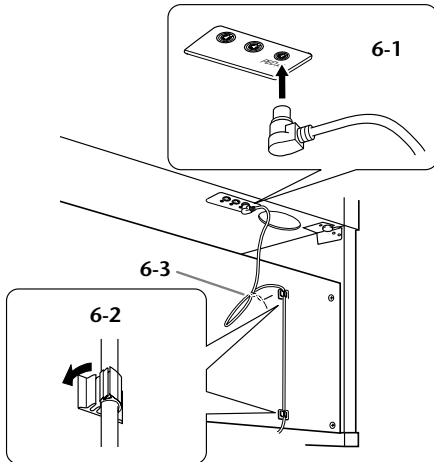

7. Schließen Sie das Netzkabel (beim YDP-160) oder den Netzadapter (beim YDP-140) am Gerät an.

YDP-160

- 7-1 Stellen Sie den Spannungswähler ein (bei Modellen mit Spannungswähler).

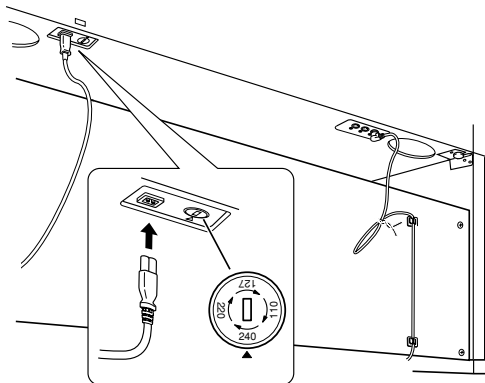

Spannungswähler

Bevor Sie das Netzkabel anschließen, prüfen Sie bitte die korrekte Stellung des Spannungswählers, der für manche Länder eingebaut ist. Verwenden Sie einen Schlitzschraubendreher, um den Spannungswähler so zu drehen, dass die korrekte Netzspannung (110 V, 127 V, 220 V oder 240 V) für Ihr Land neben dem Zeiger auf dem Bedienfeld angezeigt wird. Bei Auslieferung ist der Spannungswähler standardmäßig auf 240 V eingestellt. Nachdem der richtige Spannungswert gewählt wurde, stecken Sie das Netzkabel in die dafür vorgesehene Buchse am Gerät (AC IN) und den Stecker in eine Steckdose. In manchen Ländern wird außerdem ein Steckdosenadapter passend zur den dort üblichen Netzsteckdosen mitgeliefert.

- 7-2 Stecken Sie den Stecker des Netzkabels in die entsprechende Buchse an der Rückseite.

YDP-140

- 7-1 Stecken Sie den DC-Stecker des Netzadapters in die entsprechende rückseitige Buchse, und befestigen Sie übrige Kabellänge an der Kabelklemme, so dass der Stecker nicht versehentlich herausgezogen werden kann.

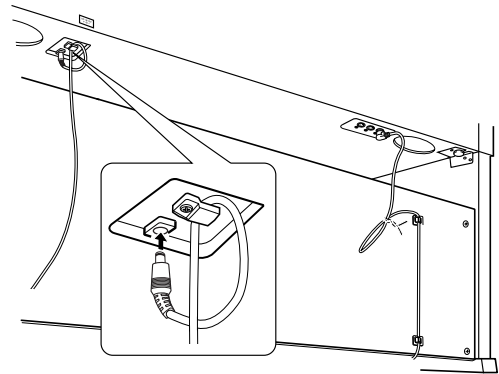

⚠ VORSICHT

Biegen Sie das Kabel nicht zu sehr, wenn Sie das Kabel an der Kabelbefestigung aufhängen. Andernfalls kann ein elektrischer Schlag oder ein Brand ausgelöst werden.

⚠ WARNUNG

Eine falsche Spannungseinstellung kann zu ernsthaften Schäden an diesem Instrument oder zu fehlerhaftem Betrieb führen.

8. Stellen Sie den Feststellfuß ein.

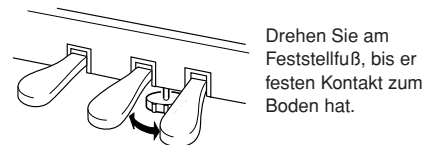

Drehen Sie am Feststellfuß, bis er festen Kontakt zum Boden hat.

9. Bringen Sie die Aufhängevorrichtung für die Kopfhörer an. (nur beim YDP-160)

Verwenden Sie die zwei beiliegenden Schrauben ⑤ (4 × 10 mm), um die Aufhängevorrichtung wie in der nachstehenden Abbildung gezeigt anzubringen.

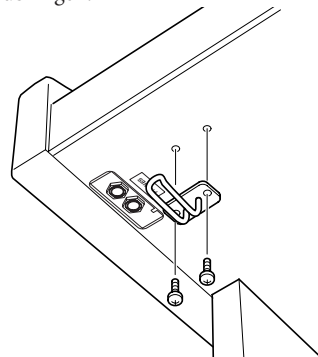

Überprüfen Sie nach der Montage Folgendes:

- **Sind Bauteile übriggeblieben?**
→ Gehen Sie die Montageanleitung nochmals durch und korrigieren Sie eventuelle Fehler.
- **Steht das Instrument in ausreichendem Abstand von Türen und anderen beweglichen Objekten?**
→ Stellen Sie das Instrument an einem geeigneten Ort auf.
- **Klappert das Instrument, wenn Sie es schütteln?**
→ Ziehen Sie alle Schrauben fest.
- **Klappert der Pedalkasten, oder gibt er nach, wenn Sie auf die Pedale treten?**
→ Drehen Sie den Feststellfuß, bis er fest auf dem Fußboden aufsitzt.
- **Sind Pedalkabel und Netzkabel fest in die Buchsen eingesteckt?**
→ Überprüfen Sie die Verbindung.
- **Falls die Hauptbaugruppe beim Spielen auf der Tastatur knarrt oder anderweitig instabil ist, schauen Sie sich nochmals die Montagebilder an und ziehen Sie sämtliche Schrauben nach.**

Wenn Sie das Instrument nach der Montage bewegen, fassen Sie es immer am Boden der Hauptbaugruppe an.

ACHTUNG

Heben Sie das Instrument nicht an der Tastaturabdeckung oder dem Oberteil an. Eine unsachgemäße Handhabung kann zu Beschädigungen am Instrument oder zu Verletzungen führen.

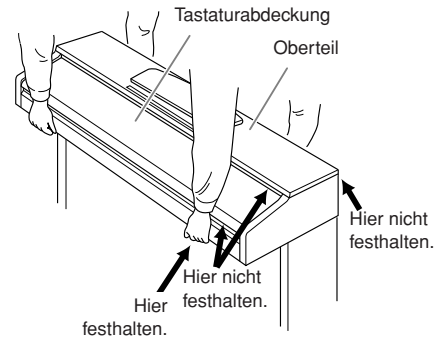

Index

Symbole

+/- 10

Zahlen

50 Preset-Piano-Songs 17

A

AC IN 11

Anschlagempfindlichkeit 25

Anschließen eines Computers 29

Aufzeichnen Ihres Spiels 26

AWM 8

C

Computer 29

Control Change (Controller) 31

D

Dämpferpedal 20

DC IN 12V 11

DEMO/SONG 10, 16–18

Dual-Modus 22

Dynamisches AWM-Stereo-Sampling 8

E

Einstellen der

 Anschlagdynamik der Tastatur 25

 Lautstärke (Metronom) 25

 Reverb-Intensität 21

Einstellen des

 Tempos (Metronom) 24

Einstellungen initialisieren 33

F

Fehlerbehandlung 34

H

Halbpedal 20

K

Keyboardständer 35–37

Kombinieren von zwei Voices (Dual-Modus) 22

Kopfhörer 15

Kopfhörer-Aufhängevorrichtung 15, 37

L

Leisepedal 20

Linkes Pedal 20

Local Control (Lokalsteuerung) 30

M

MASTER VOLUME (Lautstärke) 10, 14

METRONOME 10, 24

MIDI 28

MIDI-Anschlüsse 28, 29

MIDI-Datenformat 6

MIDI-Implementationstabelle 6

MIDI IN/OUT 11, 28, 29

MIDI-Kabel 28

Mittleres Pedal 20

Montage 35–38

Musicsoft Downloader 32

N

Notenablage 12

P

PEDAL 11, 20, 37

PHONES (Kopfhörer) 10, 15

PIANO/VOICE 10, 19

PLAY 10, 27

POWER 10, 14

Preset-Songs → 50 Preset-Piano-Songs 17

Program Change (Programmwechsel) 31

R

REC 10, 26

Rechtes Pedal 20

Reverb (Hall) 21

S

SMF32
 Song.....17
 Song-Wiedergabe-Kanal.....18
 Sostenuto-Pedal.....20
 Standard-MIDI-Datei32
 STANDBY/ON10
 Ständer35–37
 Starten/Anhalten der Wiedergabe
 50 Preset-Piano-Songs17
 Demo-Songs16

T

Tastaturabdeckung.....12
 Tempo24
 Transportieren.....7
 Transposition23

U

Übertragen von Song-Daten.....32
 User-Song26

V

Voice-Eigenschaften.....19

W

Wiedergabe aufgezeichneter Spieldaten.....27

Z

Zubehör7

Appendix/Anhang/Annexe/Apéndice

Specifications / Technische Daten / Caractéristiques techniques / Especificaciones

	YDP-160	YDP-140
Keyboard	Graded Hammer (GH) Keyboard	Graded Hammer Standard (GHS) Keyboard
Number of keys	88keys (A-1–C7)	
Touch	Hard/Medium/Soft/Fixed	
Sound Source	AWM Dynamic Stereo Sampling	
Polyphony	64 Notes Max.	
Voice Selection	10	6
Effect	Reverb	
Volume	Master Volume	
Controls	Dual, Metronome, Transpose	
Pedal	Damper (with half-pedal effect), Sostenuto, Soft	
Demo Songs	10 Demo Songs, 50 Piano Preset Songs	6 Demo Songs, 50 Piano Preset Songs
Recording Function	One Song 100KB (approx.11,000 notes)	
Recording/Playback Format	Standard MIDI File (SMF) Format 0	
Loading song data from a computer	Up to 10 songs; Total maximum size 337KB	
Jacks/Connectors	MIDI (IN/OUT), PHONES × 2	
Main Amplifiers	20W × 2	6W × 2
Speakers	Oval (12 cm × 6 cm) × 2	
Dimensions [W × D × H] (with music rest)	1357 mm × 420 mm × 819 mm [53-7/16" × 16-9/16" × 32-1/4"] (1357 mm × 420 mm × 973 mm [53-7/16" × 16-9/16" × 38-5/16"])	
Weight	42.5 kg (93 lbs., 11 oz)	39 kg (86 lbs.)
Accessories	Owner's Manual, "50 greats for the Piano" (Music Book), Quick Operation Guide, Bench (included or optional depending on locale)	
	AC Power Cord	AC Power Adaptor (included or optional depending on locale) Users within Canada or U.S.: PA-150 or an equivalent Others: PA-5D or an equivalent

* Specifications and descriptions in this owner's manual are for information purposes only. Yamaha Corp. reserves the right to change or modify products or specifications at any time without prior notice. Since specifications, equipment or options may not be the same in every locale, please check with your Yamaha dealer.

* Die technischen Daten und Beschreibungen in dieser Bedienungsanleitung dienen nur der Information. Yamaha Corp. behält sich das Recht vor, Produkte oder deren technische Daten jederzeit ohne vorherige Ankündigung zu verändern oder zu modifizieren. Da die technischen Daten, das Gerät selbst oder Sonderzubehör nicht in jedem Land gleich sind, setzen Sie sich im Zweifel bitte mit Ihrem Yamaha-Händler in Verbindung.

* Les caractéristiques techniques et les descriptions du mode d'emploi ne sont données que pour information. Yamaha Corp. se réserve le droit de changer ou modifier les produits et leurs caractéristiques techniques à tout moment sans aucun avis. Du fait que les caractéristiques techniques, les équipements et les options peuvent différer d'un pays à l'autre, adressez-vous au distributeur Yamaha le plus proche.

* Las especificaciones y descripciones de este manual del propietario tienen sólo el propósito de servir como información. Yamaha Corp. se reserva el derecho a efectuar cambios o modificaciones en los productos o especificaciones en cualquier momento sin previo aviso. Puesto que las especificaciones, equipos u opciones pueden no ser las mismas en todos los mercados, solicite información a su distribuidor Yamaha.

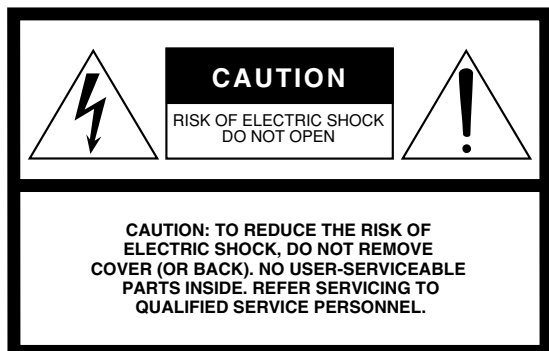

The above warning is located on the top/bottom/rear/side of the unit.

Explanation of Graphical Symbols

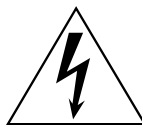

The lightning flash with arrowhead symbol within an equilateral triangle is intended to alert the user to the presence of uninsulated “dangerous voltage” within the product’s enclosure that may be of sufficient magnitude to constitute a risk of electric shock to persons.



The exclamation point within an equilateral triangle is intended to alert the user to the presence of important operating and maintenance (servicing) instructions in the literature accompanying the product.

IMPORTANT SAFETY INSTRUCTIONS

- 1 Read these instructions.
- 2 Keep these instructions.
- 3 Heed all warnings.
- 4 Follow all instructions.
- 5 Do not use this apparatus near water.
- 6 Clean only with dry cloth.
- 7 Do not block any ventilation openings. Install in accordance with the manufacturer’s instructions.
- 8 Do not install near any heat sources such as radiators, heat registers, stoves, or other apparatus (including amplifiers) that produce heat.
- 9 Do not defeat the safety purpose of the polarized or grounding-type plug. A polarized plug has two blades with one wider than the other. A grounding type plug has two blades and a third grounding prong. The wide blade or the third prong are provided for your safety. If the provided plug does not fit into your outlet, consult an electrician for replacement of the obsolete outlet.
- 10 Protect the power cord from being walked on or pinched particularly at plugs, convenience receptacles, and the point where they exit from the apparatus.

- 11 Only use attachments/accessories specified by the manufacturer.
- 12 Use only with the cart, stand, tripod, bracket, or table specified by the manufacturer, or sold with the apparatus. When a cart is used, use caution when moving the cart/apparatus combination to avoid injury from tip-over.
- 13 Unplug this apparatus during lightning storms or when unused for long periods of time.
- 14 Refer all servicing to qualified service personnel. Servicing is required when the apparatus has been damaged in any way, such as power-supply cord or plug is damaged, liquid has been spilled or objects have fallen into the apparatus, the apparatus has been exposed to rain or moisture, does not operate normally, or has been dropped.



WARNING

TO REDUCE THE RISK OF FIRE OR ELECTRIC SHOCK, DO NOT EXPOSE THIS APPARATUS TO RAIN OR MOISTURE.

(98-6500)

FCC INFORMATION (U.S.A.)

1. IMPORTANT NOTICE: DO NOT MODIFY THIS UNIT!

This product, when installed as indicated in the instructions contained in this manual, meets FCC requirements. Modifications not expressly approved by Yamaha may void your authority, granted by the FCC, to use the product.

2. IMPORTANT: When connecting this product to accessories and/or another product use only high quality shielded cables. Cable/s supplied with this product MUST be used. Follow all installation instructions. Failure to follow instructions could void your FCC authorization to use this product in the USA.

3. **NOTE:** This product has been tested and found to comply with the requirements listed in FCC Regulations, Part 15 for Class "B" digital devices. Compliance with these requirements provides a reasonable level of assurance that your use of this product in a residential environment will not result in harmful interference with other electronic devices. This equipment generates/uses radio frequencies and, if not installed and used according to the instructions found in the users manual, may cause interference harmful to the operation of

other electronic devices. Compliance with FCC regulations does not guarantee that interference will not occur in all installations. If this product is found to be the source of interference, which can be determined by turning the unit "OFF" and "ON", please try to eliminate the problem by using one of the following measures:
Relocate either this product or the device that is being affected by the interference.

Utilize power outlets that are on different branch (circuit breaker or fuse) circuits or install AC line filter/s.

In the case of radio or TV interference, relocate/reorient the antenna. If the antenna lead-in is 300 ohm ribbon lead, change the lead-in to co-axial type cable.

If these corrective measures do not produce satisfactory results, please contact the local retailer authorized to distribute this type of product. If you can not locate the appropriate retailer, please contact Yamaha Corporation of America, Electronic Service Division, 6600 Orangethorpe Ave, Buena Park, CA90620

The above statements apply ONLY to those products distributed by Yamaha Corporation of America or its subsidiaries.

* This applies only to products distributed by YAMAHA CORPORATION OF AMERICA.

(class B)

YDP-160/140

IMPORTANT NOTICE FOR THE UNITED KINGDOM

Connecting the Plug and Cord

IMPORTANT. The wires in this mains lead are coloured in accordance with the following code:

BLUE : NEUTRAL
BROWN : LIVE

As the colours of the wires in the mains lead of this apparatus may not correspond with the coloured markings identifying the terminals in your plug proceed as follows:

The wire which is coloured BLUE must be connected to the terminal which is marked with the letter N or coloured BLACK.

The wire which is coloured BROWN must be connected to the terminal which is marked with the letter L or coloured RED.

Making sure that neither core is connected to the earth terminal of the three pin plug.

(2 wires)

- This applies only to products distributed by Yamaha-Kemble Music (U.K.) Ltd.

YDP-140

OBSERVERA!

Apparaten kopplas inte ur växelströmskällan (nätet) så länge som den är ansluten till vägguttaget, även om själva apparaten har stängts av.

ADVARSEL: Nettpæendingen til dette apparat er IKKE afbrudt, så længe netledningen sidder i en stikkontakt, som er t endt — også selvom der er slukket på apparatets afbryder.

VAROITUS: Laitteen toisiopiiriin kytketty käyttökytin ei irroita koko laitetta verkosta.

(standby)

For details of products, please contact your nearest Yamaha representative or the authorized distributor listed below.

Pour plus de détails sur les produits, veuillez-vous adresser à Yamaha ou au distributeur le plus proche de vous figurant dans la liste suivante.

Die Einzelheiten zu Produkten sind bei Ihrer unten aufgeführten Niederlassung und bei Yamaha Vertragshändlern in den jeweiligen Bestimmungsländern erhältlich.

Para detalles sobre productos, contacte su tienda Yamaha más cercana o el distribuidor autorizado que se lista debajo.

NORTH AMERICA

CANADA

Yamaha Canada Music Ltd.
135 Milner Avenue, Scarborough, Ontario,
M1S 3R1, Canada
Tel: 416-298-1311

U.S.A.

Yamaha Corporation of America
6600 Orangethorpe Ave., Buena Park, Calif. 90620,
U.S.A.
Tel: 714-522-9011

CENTRAL & SOUTH AMERICA

MEXICO

Yamaha de México S.A. de C.V.
Calz. Javier Rojo Gómez #1149,
Col. Guadalupe del Moral
C.P. 09300, México, D.F., México
Tel: 55-5804-0600

BRAZIL

Yamaha Musical do Brasil Ltda.
Rua Joaquim Floriano, 913 - 4^o andar, Itaim Bibi,
CEP 04534-013 Sao Paulo, SP. BRAZIL
Tel: 011-3704-1377

ARGENTINA

Yamaha Music Latin America, S.A.
Sucursal de Argentina
Olga Cossetini 1553, Piso 4 Norte
Madero Este-C1107CEK
Buenos Aires, Argentina
Tel: 011-4119-7000

PANAMA AND OTHER LATIN AMERICAN COUNTRIES/ CARIBBEAN COUNTRIES

Yamaha Music Latin America, S.A.
Torre Banco General, Piso 7, Urbanización Marbella,
Calle 47 y Aquilino de la Guardia,
Ciudad de Panamá, Panamá
Tel: +507-269-5311

EUROPE

THE UNITED KINGDOM

Yamaha Music U.K. Ltd.
Sherbourne Drive, Tilbrook, Milton Keynes,
MK7 8BL, England
Tel: 01908-366700

IRELAND

Danfay Ltd.
61D, Sallynoggin Road, Dun Laoghaire, Co. Dublin
Tel: 01-2859177

GERMANY

Yamaha Music Central Europe GmbH
Siemensstraße 22-34, 25462 Rellingen, Germany
Tel: 04101-3030

SWITZERLAND/LIECHTENSTEIN

**Yamaha Music Central Europe GmbH,
Branch Switzerland**
Seefeldstrasse 94, 8008 Zürich, Switzerland
Tel: 01-383 3990

AUSTRIA

**Yamaha Music Central Europe GmbH,
Branch Austria**
Schleiergasse 20, A-1100 Wien, Austria
Tel: 01-60203900

CZECH REPUBLIC/SLOVAKIA/ HUNGARY/SLOVENIA

**Yamaha Music Central Europe GmbH,
Branch Austria, CEE Department**
Schleiergasse 20, A-1100 Wien, Austria
Tel: 01-602039025

POLAND

Yamaha Music Central Europe GmbH
Sp.z o.o. Oddzial w Polsce
ul. 17 Stycznia 56, PL-02-146 Warszawa, Poland
Tel: 022-868-07-57

THE NETHERLANDS/ BELGIUM/LUXEMBOURG

**Yamaha Music Central Europe GmbH,
Branch Benelux**
Clarissenhof 5-b, 4133 AB Vianen, The Netherlands
Tel: 0347-358 040

FRANCE

Yamaha Musique France
BP 70-77312 Mame-la Vallée Cedex 2, France
Tel: 01-64-61-4000

ITALY

Yamaha Musica Italia S.P.A.
Viale Italia 88, 20020 Lainate (Milano), Italy
Tel: 02-935-771

SPAIN/PORTUGAL

Yamaha Música Ibérica, S.A.
Ctra. de la Coruna km. 17, 200, 28230
Las Rozas (Madrid), Spain
Tel: 91-639-8888

GREECE

Philippos Nakas S.A. The Music House
147 Skiathou Street, 112-55 Athens, Greece
Tel: 01-228 2160

SWEDEN

Yamaha Scandinavia AB
J. A. Wettergrens Gata 1, Box 30053
S-400 43 Göteborg, Sweden
Tel: 031 89 34 00

DENMARK

YS Copenhagen Liaison Office
Generatorvej 6A, DK-2730 Herlev, Denmark
Tel: 44 92 49 00

FINLAND

F-Musiikki Oy
Kluuvikatu 6, P.O. Box 260,
SF-00101 Helsinki, Finland
Tel: 09 618511

NORWAY

Norsk filial av Yamaha Scandinavia AB
Grini Næringspark 1, N-1345 Østerås, Norway
Tel: 67 16 77 70

ICELAND

Skifan HF
Skeifan 17 P.O. Box 8120, IS-128 Reykjavik, Iceland
Tel: 525 5000

RUSSIA

Yamaha Music (Russia)
Office 4015, entrance 2, 21/5 Kuznetskii
Most street, Moscow, 107996, Russia
Tel: 495 626 0660

OTHER EUROPEAN COUNTRIES

Yamaha Music Central Europe GmbH
Siemensstraße 22-34, 25462 Rellingen, Germany
Tel: +49-4101-3030

AFRICA

**Yamaha Corporation,
Asia-Pacific Music Marketing Group**
Nakazawa-cho 10-1, Naka-ku, Hamamatsu,
Japan 430-8650
Tel: +81-53-460-2312

MIDDLE EAST

TURKEY/CYPRUS

Yamaha Music Central Europe GmbH
Siemensstraße 22-34, 25462 Rellingen, Germany
Tel: 04101-3030

OTHER COUNTRIES

Yamaha Music Gulf FZE
LOB 16-513, P.O.Box 17328, Jubel Ali,
Dubai, United Arab Emirates
Tel: +971-4-881-5868

ASIA

THE PEOPLE'S REPUBLIC OF CHINA

Yamaha Music & Electronics (China) Co.,Ltd.
25/F., United Plaza, 1468 Nanjing Road (West),
Jingan, Shanghai, China
Tel: 021-6247-2211

HONG KONG

Tom Lee Music Co., Ltd.
11/F., Silvercord Tower 1, 30 Canton Road,
Tsimshatsui, Kowloon, Hong Kong
Tel: 2737-7688

INDONESIA

PT. Yamaha Music Indonesia (Distributor)
PT. Nusantara
Gedung Yamaha Music Center, Jalan Jend. Gatot
Subroto Kav. 4, Jakarta 12930, Indonesia
Tel: 21-520-2577

KOREA

Yamaha Music Korea Ltd.
8F, 9F, Dongsung Bldg. 158-9 Samsung-Dong,
Kangnam-Gu, Seoul, Korea
Tel: 080-004-0022

MALAYSIA

Yamaha Music Malaysia, Sdn., Bhd.
Lot 8, Jalan Perbandaran, 47301 Kelana Jaya,
Petaling Jaya, Selangor, Malaysia
Tel: 3-78030900

PHILIPPINES

Yupango Music Corporation
339 Gil J. Puyat Avenue, P.O. Box 885 MCPO,
Makati, Metro Manila, Philippines
Tel: 819-7551

SINGAPORE

Yamaha Music Asia Pte., Ltd.
#03-11 A-Z Building
140 Paya Lebar Road, Singapore 409015
Tel: 747-4374

TAIWAN

Yamaha KHS Music Co., Ltd.
3F, #6, Sec.2, Nan Jing E. Rd. Taipei.
Taiwan 104, R.O.C.
Tel: 02-2511-8688

THAILAND

Siam Music Yamaha Co., Ltd.
891/1 Siam Motors Building, 15-16 floor
Rama 1 road, Wangmai, Pathumwan
Bangkok 10330, Thailand
Tel: 02-215-2626

OTHER ASIAN COUNTRIES

**Yamaha Corporation,
Asia-Pacific Music Marketing Group**
Nakazawa-cho 10-1, Naka-ku, Hamamatsu,
Japan 430-8650
Tel: +81-53-460-2317

OCEANIA

AUSTRALIA

Yamaha Music Australia Pty. Ltd.
Level 1, 99 Queensbridge Street, Southbank,
Victoria 3006, Australia
Tel: 3-9693-5111

NEW ZEALAND

Music Houses of N.Z. Ltd.
146/148 Captain Springs Road, Te Papapa,
Auckland, New Zealand
Tel: 9-634-0099

COUNTRIES AND TRUST

TERRITORIES IN PACIFIC OCEAN

**Yamaha Corporation,
Asia-Pacific Music Marketing Group**
Nakazawa-cho 10-1, Naka-ku, Hamamatsu,
Japan 430-8650
Tel: +81-53-460-2312

HEAD OFFICE Yamaha Corporation, Pro Audio & Digital Musical Instrument Division
Nakazawa-cho 10-1, Naka-ku, Hamamatsu, Japan 430-8650
Tel: +81-53-460-3273

EKB44

U.R.G., Pro Audio & Digital Musical Instrument Division, Yamaha Corporation
© 2008 Yamaha Corporation

WM31310 802APAP2.3-02B0
Printed in China