



MUSIC SYNTHESIZER

# MM6

Owner's Manual  
Bedienungsanleitung  
Mode d'emploi  
Manual de instrucciones

*English*

*Deutsch*

*Français*

*Español*

EN  
DE  
FR  
ES

## SPECIAL MESSAGE SECTION

This product utilizes batteries or an external power supply (adapter). DO NOT connect this product to any power supply or adapter other than one described in the manual, on the name plate, or specifically recommended by Yamaha.

This product should be used only with the components supplied or; a cart, rack, or stand that is recommended by Yamaha. If a cart, etc., is used, please observe all safety markings and instructions that accompany the accessory product.

### **SPECIFICATIONS SUBJECT TO CHANGE:**

The information contained in this manual is believed to be correct at the time of printing. However, Yamaha reserves the right to change or modify any of the specifications without notice or obligation to update existing units.

This product, either alone or in combination with an amplifier and headphones or speaker/s, may be capable of producing sound levels that could cause permanent hearing loss. DO NOT operate for long periods of time at a high volume level or at a level that is uncomfortable. If you experience any hearing loss or ringing in the ears, you should consult an audiologist.

**IMPORTANT:** The louder the sound, the shorter the time period before damage occurs.

### **NOTICE:**

Service charges incurred due to a lack of knowledge relating to how a function or effect works (when the unit is operating as designed) are not covered by the manufacturer's warranty, and are therefore the owners responsibility. Please study this manual carefully and consult your dealer before requesting service.

### **ENVIRONMENTAL ISSUES:**

Yamaha strives to produce products that are both user safe and environmentally friendly. We sincerely believe that our products and the production methods used to produce them, meet these goals. In keeping with both the letter and the spirit of the law, we want you to be aware of the following:

#### **Battery Notice:**

This product MAY contain a small non-rechargeable battery which (if applicable) is soldered in place. The average life span of this type of battery is approximately five years. When replacement becomes necessary, contact a qualified service representative to perform the replacement.

This product may also use "household" type batteries. Some of these may be rechargeable. Make sure that the battery being charged is a rechargeable type and that the charger is intended for the battery being charged.

When installing batteries, do not mix batteries with new, or with batteries of a different type. Batteries MUST be installed correctly. Mismatches or incorrect installation may result in overheating and battery case rupture.

#### **Warning:**

Do not attempt to disassemble, or incinerate any battery. Keep all batteries away from children. Dispose of used batteries promptly and as regulated by the laws in your area. Note: Check with any retailer of household type batteries in your area for battery disposal information.

#### **Disposal Notice:**

Should this product become damaged beyond repair, or for some reason its useful life is considered to be at an end, please observe all local, state, and federal regulations that relate to the disposal of products that contain lead, batteries, plastics, etc. If your dealer is unable to assist you, please contact Yamaha directly.

#### **NAME PLATE LOCATION:**

The name plate is located on the bottom of the product. The model number, serial number, power requirements, etc., are located on this plate. You should record the model number, serial number, and the date of purchase in the spaces provided below and retain this manual as a permanent record of your purchase.

**Model**

---

**Serial No.**

---

**Purchase Date**

---

## PLEASE KEEP THIS MANUAL

92-BP (bottom)

# FCC INFORMATION (U.S.A.)

## 1. IMPORTANT NOTICE: DO NOT MODIFY THIS UNIT!

This product, when installed as indicated in the instructions contained in this manual, meets FCC requirements. Modifications not expressly approved by Yamaha may void your authority, granted by the FCC, to use the product.

## 2. IMPORTANT: When connecting this product to accessories and/or another product use only high quality shielded cables. Cable/s supplied with this product MUST be used. Follow all installation instructions. Failure to follow instructions could void your FCC authorization to use this product in the USA.

## 3. NOTE: This product has been tested and found to comply with the requirements listed in FCC Regulations, Part 15 for Class "B" digital devices. Compliance with these requirements provides a reasonable level of assurance that your use of this product in a residential environment will not result in harmful interference with other electronic devices. This equipment generates/uses radio frequencies and, if not installed and used according to the instructions found in the users manual, may cause interference harmful to the operation of other electronic devices. Compliance with FCC regulations does

not guarantee that interference will not occur in all installations. If this product is found to be the source of interference, which can be determined by turning the unit "OFF" and "ON", please try to eliminate the problem by using one of the following measures:

Relocate either this product or the device that is being affected by the interference.

Utilize power outlets that are on different branch (circuit breaker or fuse) circuits or install AC line filter/s.

In the case of radio or TV interference, relocate/reorient the antenna. If the antenna lead-in is 300 ohm ribbon lead, change the lead-in to co-axial type cable.

If these corrective measures do not produce satisfactory results, please contact the local retailer authorized to distribute this type of product. If you can not locate the appropriate retailer, please contact Yamaha Corporation of America, Electronic Service Division, 6600 Orangethorpe Ave, Buena Park, CA90620

The above statements apply ONLY to those products distributed by Yamaha Corporation of America or its subsidiaries.

\* This applies only to products distributed by YAMAHA CORPORATION OF AMERICA.

(class B)

## OBSERVERA!

Apparaten kopplas inte ur växelströmskällan (nätet) så länge som den är ansluten till vägguttaget, även om själva apparaten har stängts av.

**ADVARSEL:** Netspændingen til dette apparat er IKKE afbrudt, så længe netledningen sidder i en stikkontakt, som er t endt — også selvom der er slukket på apparatets afbryder.

**VAROITUS:** Laitteen toisiopiiriin kytketty käyttökytkin ei irroita koko laitetta verkosta.

(standby)

This product contains a high intensity lamp that contains a small amount of mercury. Disposal of this material may be regulated due to environmental considerations.

For disposal information in the United States, refer to the Electronic Industries Alliance web site:  
[www.eiae.org](http://www.eiae.org)

\* This applies only to products distributed by YAMAHA CORPORATION OF AMERICA.

(mercury)

## COMPLIANCE INFORMATION STATEMENT (DECLARATION OF CONFORMITY PROCEDURE)

Responsible Party : Yamaha Corporation of America

Address : 6600 Orangethorpe Ave., Buena Park, Calif.  
90620

Telephone : 714-522-9011

Type of Equipment : Music Synthesizer

Model Name : MM6

This device complies with Part 15 of the FCC Rules.

Operation is subject to the following conditions:

- 1) this device may not cause harmful interference, and
- 2) this device must accept any interference received including interference that may cause undesired operation.

See user manual instructions if interference to radio reception is suspected.

\* This applies only to products distributed by YAMAHA CORPORATION OF AMERICA.

(FCC DoC)

## IMPORTANT NOTICE FOR THE UNITED KINGDOM Connecting the Plug and Cord

IMPORTANT. The wires in this mains lead are coloured in accordance with the following code:

BLUE : NEUTRAL  
BROWN : LIVE

As the colours of the wires in the mains lead of this apparatus may not correspond with the coloured markings identifying the terminals in your plug proceed as follows:

The wire which is coloured BLUE must be connected to the terminal which is marked with the letter N or coloured BLACK.

The wire which is coloured BROWN must be connected to the terminal which is marked with the letter L or coloured RED.

Making sure that neither core is connected to the earth terminal of the three pin plug.

\* This applies only to products distributed by Yamaha-Kemble Music (U.K.) Ltd.

(2 wires)

# VORSICHTSMASSNAHMEN

## BITTE SORGFÄLTIG DURCHLESEN, EHE SIE WEITERMACHEN

\* Heben Sie diese Anleitung sorgfältig auf, damit Sie später einmal nachschlagen können.



### WARNUNG

**Befolgen Sie unbedingt die nachfolgend beschriebenen grundlegenden Vorsichtsmaßnahmen, um die Gefahr einer schwer wiegenden Verletzung oder sogar tödlicher Unfälle, von elektrischen Schlägen, Kurzschlüssen, Beschädigungen, Feuer oder sonstigen Gefahren zu vermeiden. Zu diesen Vorsichtsmaßnahmen gehören die folgenden Punkte, die jedoch keine abschließende Aufzählung darstellen:**

#### Stromversorgung/Netzadapter

- Verwenden Sie ausschließlich die für das Instrument vorgeschriebene richtige Netzspannung. Die erforderliche Spannung finden Sie auf dem Typenschild des Instruments.
- Ausschließlich den vorgeschriebenen Adapter (PA5D oder einen gleichwertigen, von Yamaha empfohlenen) verwenden. Wenn Sie den falschen Adapter einsetzen, kann dies zu Schäden am Instrument oder zu Überhitzung führen.
- Prüfen Sie den Netzstecker in regelmäßigen Abständen und entfernen Sie eventuell vorhandenen Staub oder Schmutz, der sich angesammelt haben kann.
- Verlegen Sie das Netzkabel niemals in der Nähe von Wärmequellen, etwa Heizkörpern oder Heizstrahlern, biegen Sie es nicht übermäßig und beschädigen Sie es nicht auf sonstige Weise, stellen Sie keine schweren Gegenstände darauf und verlegen Sie es nicht an einer Stelle, wo jemand darauf treten, darüber stolpern oder etwas darüber rollen könnte.

#### Öffnen verboten!

- Versuchen Sie nicht, das Instrument zu öffnen oder Teile im Innern zu zerlegen oder sie auf irgendeine Weise zu verändern. Das Instrument enthält keine Teile, die vom Benutzer gewartet werden könnten. Wenn das Instrument nicht richtig zu funktionieren scheint, benutzen Sie es auf keinen Fall weiter und lassen Sie es von einem qualifizierten Yamaha-Kundendienstfachmann prüfen.

#### Gefahr durch Wasser

- Achten Sie darauf, dass das Instrument nicht durch Regen nass wird, verwenden Sie es nicht in der Nähe von Wasser oder unter feuchten oder nassen Umgebungsbedingungen und stellen Sie auch keine Behälter mit Flüssigkeiten darauf, die herauschwappen und in Öffnungen hineinfließen könnte.
- Schließen Sie den Netzstecker niemals mit nassen Händen an oder ziehen Sie ihn heraus.

#### Brandschutz

- Stellen Sie keine offenen Flammen, wie z.B. Kerzen, auf dem Gerät ab. Eine offene Flamme könnte umstürzen und einen Brand verursachen.

#### Falls Sie etwas Ungewöhnliches am Gerät bemerken

- Wenn das Kabel des Adapters ausgefranst oder beschädigt ist, wenn es während der Verwendung des Instruments zu einem plötzlichen Tonausfall kommt, oder wenn es einen ungewöhnlichen Geruch oder Rauch erzeugen sollte, schalten Sie sofort den Einschalter aus, ziehen Sie den Adapterstecker aus der Netzsteckdose und lassen Sie das Instrument von einem qualifizierten Yamaha-Kundendienstfachmann prüfen.



### VORSICHT

**Befolgen Sie unbedingt die nachfolgend beschriebenen grundlegenden Vorsichtsmaßnahmen, um die Gefahr von Verletzungen bei Ihnen oder Dritten, sowie Beschädigungen des Instruments oder anderer Gegenstände zu vermeiden. Zu diesen Vorsichtsmaßnahmen gehören die folgenden Punkte, die jedoch keine abschließende Aufzählung darstellen:**

#### Stromversorgung/Netzadapter

- Wenn Sie den Netzstecker aus dem Instrument oder der Netzsteckdose abziehen, ziehen Sie stets am Stecker selbst und niemals am Kabel. Wenn Sie am Kabel ziehen, kann dieses beschädigt werden.
- Ziehen Sie während eines Gewitters oder wenn Sie das Instrument längere Zeit nicht benutzen den Netzadapter aus der Netzsteckdose.
- Schließen Sie das Instrument niemals mit einem Mehrfachsteckverbinder an eine Steckdose an. Hierdurch kann sich die Tonqualität verschlechtern oder sich die Netzsteckdose überhitzen.

#### Aufstellort

- Setzen Sie das Instrument niemals übermäßigem Staub, Vibrationen oder extremer Kälte oder Hitze aus (etwa durch direkte Sonneneinstrahlung, die Nähe einer Heizung oder Lagerung tagsüber in einem geschlossenen Fahrzeug), um die Möglichkeit auszuschalten, dass sich das Bedienfeld verzieht oder Bauteile im Innern beschädigt werden.
- Betreiben Sie das Instrument nicht in der Nähe von Fernsehgeräten, Radios, Stereoanlagen, Mobiltelefonen oder anderen elektrischen Geräten. Anderenfalls kann durch das Instrument oder die anderen Geräte ein Rauschen entstehen.

- Stellen Sie das Instrument nicht an einer instabilen Position ab, wo es versehentlich umstürzen könnte.
- Ehe Sie das Instrument bewegen, trennen Sie alle angeschlossenen Adapter oder sonstigen Kabelverbindungen ab.
- Achten Sie beim Aufstellen des Produkts darauf, dass die verwendete Netzsteckdose leicht erreichbar ist. Sollten Probleme auftreten oder es zu einer Fehlfunktion kommen, schalten Sie das Produkt sofort aus, und ziehen Sie den Stecker aus der Steckdose. Auch wenn das Produkt ausgeschaltet ist, fließt eine geringe Menge Strom durch das Produkt. Falls Sie das Produkt für längere Zeit nicht nutzen möchten, sollten Sie unbedingt das Netzkabel aus der Steckdose ziehen.
- Verwenden Sie für das Instrument nur den dafür vorgesehenen Ständer. Beim Anbringen des Ständers oder des Regals ausschließlich die mitgelieferten Schrauben verwenden. Andernfalls kann es zu Beschädigung von Bauteilen im Innern kommen oder das Instrument umfallen.

## Anschlüsse

- Ehe Sie das Instrument an andere elektronische Komponenten anschließen, schalten Sie die Stromversorgung aller Geräte aus. Ehe Sie die Stromversorgung für alle Komponenten an- oder ausschalten, stellen Sie bitte alle Lautstärkepegel auf die kleinste Lautstärke ein. Auch immer sicherstellen, dass die Lautstärke aller Komponenten auf den kleinsten Pegel gestellt werden und die Lautstärke dann langsam gesteigert wird, während das Instrument gespielt wird, um den gewünschten Hörpegel einzustellen.

## Wartung

- Verwenden Sie zur Reinigung des Instruments ein weiches, trockenes Tuch. Verwenden Sie keinesfalls Farbverdünner, Lösungsmittel, Reinigungsflüssigkeiten oder chemisch imprägnierte Wischtücher.

## Vorsicht bei der Handhabung

- Stecken Sie niemals Papier, Metallteile oder andere Gegenstände in die Schlitze am Bedienfeld oder der Tastatur, und lassen Sie nichts dort hineinfallen. Lassen Sie derartige Gegenstände auch nicht in diese Öffnungen fallen. Falls dies doch geschieht, schalten Sie sofort die Stromversorgung aus und ziehen Sie das Netzkabel aus der Steckdose. Lassen Sie das Instrument anschließend von einem autorisierten Yamaha-Kundendienst überprüfen.
- Legen Sie ferner keine Vinyl-, Kunststoff- oder Gummigegenstände auf das Instrument, da sich hierdurch das Bedienfeld oder die Tastatur verfärben könnten.
- Lehnen oder setzen Sie sich nicht auf das Instrument, legen Sie keine schweren Gegenstände darauf und üben Sie nicht mehr Kraft auf Tasten, Schalter oder Steckerverbinder aus als unbedingt erforderlich.

- Benutzen Sie das Instrument/Gerät oder die Kopfhörer nicht über eine längere Zeit mit zu hohen oder unangenehmen Lautstärken. Hierdurch können bleibende Hörschäden entstehen. Falls Sie Hörverlust bemerken oder ein Klingeln im Ohr feststellen, lassen Sie sich von Ihrem Arzt beraten.

## Sichern von Daten

### Sichern von Daten und Erstellen von Sicherungskopien

- Gespeicherte Daten können aufgrund einer Fehlfunktion verloren gehen. Speichern Sie wichtige Daten auf einem USB-Speichergerät oder einem anderen externen Gerät wie z. B. einem Computer. (Seiten 69, 76)

### Datensicherung für das USB-Speichergerät

- Zum Schutz vor Datenverlusten durch Beschädigungen der Medien empfehlen wir Ihnen, Ihre wichtigen Daten auf zwei USB-Geräten oder anderen externen Geräte wie z. B. einem Computer zu speichern.

Yamaha ist nicht für solche Schäden verantwortlich, die durch falsche Verwendung des Instruments oder durch Veränderungen am Instrument hervorgerufen wurden, oder wenn Daten verloren gehen oder zerstört werden.

Stellen Sie stets die Stromversorgung aus, wenn das Instrument nicht verwendet wird.

Auch wenn sich der Netzschalter in der „STANDBY“-Position, weist das Instrument noch einen minimalen Stromverbrauch auf. Falls Sie das Instrument für längere Zeit nicht nutzen möchten, sollten Sie unbedingt den Netzadapter aus der Steckdose ziehen.

Die Abbildungen und Darstellungen der Anzeigen in diesem Benutzerhandbuch dienen lediglich zur Veranschaulichung und können von dem tatsächlichen Aussehen Ihres Instruments abweichen.

## ● Warenzeichen

- Windows ist ein eingetragenes Warenzeichen der Microsoft® Corporation.
- Apple und Macintosh sind Warenzeichen von Apple Computer, Inc., registriert in den USA und in anderen Ländern.
- Die in dieser Bedienungsanleitung erwähnten Firmen- und Produktnamen sind Warenzeichen bzw. eingetragene Warenzeichen der betreffenden Firmen.

Dieses Produkt enthält und bündelt Computerprogramme und Inhalte, die von Yamaha urheberrechtlich geschützt sind oder für die Yamaha die Lizenz zur Benutzung der urheberrechtlich geschützten Produkte von Dritten besitzt. Dieses urheberrechtlich geschützte Material umfasst ohne Einschränkung sämtliche Computersoftware, Styles-Dateien, MIDI-Dateien, WAVE-Daten, Musikpartituren und Tonaufzeichnungen. Jede nicht genehmigte Benutzung von solchen Programmen und Inhalten, die über den persönlichen Gebrauch hinausgeht, ist gemäß den entsprechenden Gesetzen nicht gestattet. Jede Verletzung des Urheberrechts wird strafrechtlich verfolgt. DAS ANFERTIGEN, WEITERGEBEN ODER VERWENDEN ILLEGALER KOPIEN IST VERBOTEN.

Das Kopieren von im Handel erhältlichen Musikdaten (einschließlich, jedoch ohne darauf beschränkt zu sein, MIDI- und/oder Audio-Daten) ist mit Ausnahme für den privaten Gebrauch strengstens untersagt.

*Herzlichen Glückwunsch, und vielen Dank für den Kauf des Music Production Synthesizer MM6 von Yamaha!*

*Bitte lesen Sie diese Bedienungsanleitung vor Gebrauch des Instruments aufmerksam durch, damit Sie alle Funktionen und Leistungsmerkmale voll ausschöpfen können.*

*Bewahren Sie die Bedienungsanleitung nach dem Lesen an einem sicheren und leicht zugänglichen Ort auf, so dass Sie jederzeit nachschlagen können, wenn Sie weitere Informationen zu einem Vorgang oder einer Funktion benötigen.*

## **Zubehör**

Im Lieferumfang des Instruments sind folgende Gegenstände enthalten. Achten Sie darauf, dass alles vorhanden ist.

- Bedienungsanleitung
- Beiliegende Disc (mitgelieferte DAW-Software)
- Netzadapter (Dieser ist je nach dem Gebiet, in welchem Sie das Gerät erworben haben, eventuell nicht enthalten. Wenden Sie sich in diesem Fall bitte an Ihren Yamaha-Händler.)



## MM6 Wichtigste Leistungsmerkmale

### ■ **Hochwertige Voices für das Spiel auf der Tastatur** ▶ Seite 15

Der MM6 enthält eine Vielzahl von Voices hoher Qualität (viele davon basierend auf den Voices der Motif-Reihe), von akustischen Musikinstrumenten bis hin zu einzigartigen Synthesizer-Sounds. Mit Hilfe der Kategoriesuche (Category Search) können Sie die gewünschten Sounds anhand des Instrumenttyps schnell aufrufen.

---

### ■ **Tastaturspiel zu einem Pattern** ▶ Seite 23

Die Patterns des MM6 wurden so zusammengestellt, dass Sie viele unterschiedliche Musikstile erhalten, wenn Sie die verschiedenen Patternspuren abspielen.

Darüberhinaus können Sie sehr einfach Akkordwechsel in den Patterns aufzeichnen und Ihr Tastaturspiel in Echtzeit im Song-Modus aufnehmen.

---

### ■ **Verwenden des Arpeggiators** ▶ Seite 20

Mit der vielseitigen Arpeggio-Funktion werden entsprechend den angeschlagenen Tasten automatisch verschiedene Phrasen wiedergegeben: Schlagzeug, Percussion, Gitarre und analoge Synthesizer-Styles.

---

### ■ **Speichern und Umschalten zwischen Performance-Einstellungen (Performance Memory)** ▶ Seite 59

Mit dem Performance-Speicher können Sie sehr einfach kombinierte Einstellungen für die gespielten Voices (einschließlich Tastatur-Splits und -Layers), die Zuweisung der Patterns, die Sie den Begleitspuren zuweisen möchten und andere wichtige Einstellungen, die für das Live-Spiel wichtig sind, erstellen und speichern. Diese Performance-Einstellungen können einfach auf Tastendruck abgerufen werden.

---

### ■ **Steuerung von Filtern und Hüllkurven in Echtzeit** ▶ Seite 41

Sie können das Filter (Cutoff und Resonanz) und die Hüllkurve (Attack und Release) in Echtzeit steuern, indem Sie die vier Drehregler auf dem Bedienfeld bedienen. Sogar diese einzelnen Klangänderungen können im Performance-Speicher abgelegt werden.

---

### ■ **Sichern der Performance-Daten auf einem USB-Speichergerät**

▶ Seite 66

Die Übertragung von Daten zwischen dem MM6 und Ihrem Computer ist einfach, da der MM6 Daten und Einstellungen auf Standard-USB-Speichergeräten ablegen kann.

---

### ■ **Kreatives Musizieren mit Ihrem Computer und der beiliegenden DAW-Software** ▶ Seite 80

Sie können den MM6 über ein USB-Kabel mit Ihrem Computer verbinden und MIDI-Daten zu und von der DAW-Software übertragen. Mit der beiliegenden DAW-Software wird der MM6 der zentrale Klangerzeuger für Ihr computergestütztes Musikproduktionssystem.



# Inhalt

Zubehör .....	7
MM6 Wichtigste Leistungsmerkmale .....	8
<b>Einrichten</b> .....	<b>10</b>
Anschlüsse für die Stromversorgung .....	10
Kabelschelle .....	10
Gebrauch von Kopfhörern .....	10
Anschließen an einen Computer (USB-Schnittstelle) .....	10
Einschalten des Instruments .....	11
Einstellen von Lautstärke und Display-Kontrast .....	11
<b>Bedienelemente und Anschlussbuchsen</b> .....	<b>12</b>
Vorderes Bedienfeld .....	12
Rückseite .....	13

## Kurzanleitung

<b>Wiedergabe der Demo-Songs</b> .....	<b>14</b>
<b>Spielen des Instruments</b> .....	<b>15</b>
Auswählen der Haupt-Voice .....	15
Kombinieren zweier Voices – Dual .....	16
Tastatur teilen .....	17
Auswählen einer Drum-Voice .....	19
Verwenden der Arpeggio-Funktion .....	20
<b>Patterns abspielen</b> .....	<b>22</b>
Anhören des Rhythmus-Patterns .....	22
Zum Pattern dazuspielen .....	23
Akkorde der Begleitautomatik spielen .....	25
<b>Verwenden von Songs</b> .....	<b>26</b>
Auswählen und Anhören eines Songs .....	26
Vorspulen, Rückspulen und Pausieren der Song-Wiedergabe .....	27
Song-Typen .....	28
<b>Aufnahmen Ihres eigenen Spiels</b> .....	<b>29</b>
Aufnahmevergung .....	30
Song Clear – User-Songs löschen .....	33
Track Clear – Löschen einer der Spuren eines User-Songs ..	34

<b>Datensicherung (Backup) und Initialisierung</b> .....	<b>35</b>
Sicherheitskopie .....	35
Initialisierung .....	35
<b>Grundlegende Bedienung und Displays</b> .....	<b>36</b>
Wichtigste Bedienungsvorgänge .....	36
Die Anzeigen .....	38
Einträge im MAIN-Display .....	39

## Referenz

<b>Verwendung der Controller des MM6</b> .....	<b>40</b>
Controller am Bedienfeld des MM6 .....	40
Externe Controller .....	41
<b>Verbessern des Klanges mit Reverb-, Chorus- und DSP-Effekt</b> .....	<b>42</b>
Auswählen eines Reverb-Typs .....	42
Auswählen des Chorus-Typs .....	43
Anwenden von DSP-Effekten .....	44
<b>Praktische Spielfunktionen</b> .....	<b>45</b>
Verwendung des Metronoms .....	45
Das Tempo einstellen .....	47
Verwenden der TAP-TEMPO-Taste .....	47
Einstellen der Anschlagsdynamik .....	47
Auswählen einer Master-EQ-Einstellung für den besten Klang .....	48
Steuern der Arpeggio-Lautstärke durch die Anschlagsstärke .....	48
Transposition der Tastatur .....	49
Die Tonhöhe der Tastatur in Oktaven verschieben .....	50

<b>Pattern-Funktionen</b> .....	<b>51</b>
Pattern-Variationen (Sections) .....	51
Einstellen des Teilungspunkts .....	52
Pattern-Wiedergabe mit Akkorden, jedoch ohne Rhythmus (Stop Accompaniment) .....	53
Einstellen der Pattern-Lautstärke .....	53
Grundsätzliches über Akkorde .....	54
Akkorde im gesamten Bereich der Tastatur angeben .....	56

<b>Song-Einstellungen</b> .....	<b>57</b>
Song Volume (Song-Lautstärke) .....	57
Ändern des Song-Tempos .....	57
Track Mute .....	58

<b>Speichern Ihrer bevorzugten Bedienfeldeinstellungen</b> .....	<b>59</b>
Speichern von Einstellungen im Performance Memory .....	59
Laden von Einstellungen aus dem Performance Memory .....	60
Löschen eines Performance-Speicherplatzes .....	61

<b>Voice-Bearbeitung</b> .....	<b>62</b>
Auswählen und Bearbeiten von Funktionseinträgen .....	62
Edit-Display-Liste .....	63

<b>Utility-Einstellungen</b> .....	<b>64</b>
Auswählen und Einstellen von Funktionen .....	64
Utility-Display-Liste .....	65

<b>Speichern/Sichern von Daten</b> .....	<b>66</b>
Verwendung eines USB-Speichergeräts .....	67
Formatieren eines USB-Speichergeräts .....	68
Sichern von Daten .....	69
Einen User-Song in das SMF-Format konvertieren und speichern .....	70
Laden von User-Dateien und Pattern-Dateien .....	71
Daten von einem USB-Speichergerät löschen .....	72
Auf einem USB-Speichergerät gesicherte Songs abspielen ..	72

<b>Anschlüsse</b> .....	<b>73</b>
Die Anschlüsse .....	73
Anschließen externer Audiogeräte .....	74
Anschließen an externe MIDI-Geräte .....	74
Anschließen eines USB-Speichergeräts .....	75
Anschließen eines Computers .....	77
Übertragen von Spieldaten von und an einen Computer .....	78
Initial Setup .....	79

<b>Über die mitgelieferte Disc</b> .....	<b>80</b>
Über die mitgelieferte DAW-Software .....	80
Unterstützung .....	80

## Anhang

Fehlerbehebung .....	82
Meldungen .....	83
Index .....	84
Voice-Liste .....	86
Drum Kit-Liste .....	92
Performance-Liste .....	98
Pattern-Liste .....	99
Effekttypliste .....	100
Liste der Arpeggio-Typen .....	104
MIDI-Datenformat .....	106
MIDI-Implementierungstabelle .....	108
Master-EQ-Liste .....	110
Technische Daten .....	111

# Einrichten

Die folgenden Vorgänge müssen ausgeführt werden, BEVOR Sie das Gerät einschalten.

## Anschlüsse für die Stromversorgung

- 1 Achten Sie darauf, dass der Schalter [STANDBY/ON] am Instrument auf STANDBY steht.

### ⚠ **WARNUNG**

- Verwenden Sie für den Netzbetrieb Ihres Instruments **AUSSCHLIESSLICH** den Yamaha-Netzadapter PA-5D (oder einen anderen von Yamaha ausdrücklich empfohlenen Adapter). Die Benutzung eines anderen Adapters kann zu irreparablen Schäden am Adapter und am Instrument führen.

- 2 Stecken Sie den Klinkenstecker des Adapters in die Buchse [DC IN] an der Rückseite des Instruments.

- 3 Schließen Sie den Netzadapter (PA-5D oder einen anderen von Yamaha ausdrücklich empfohlenen Adapter) an einer Netzsteckdose an.

### ⚠ **VORSICHT**

- Ziehen Sie bei Nichtbenutzung des Instruments oder während eines Gewitters den Netzadapter aus der Steckdose.

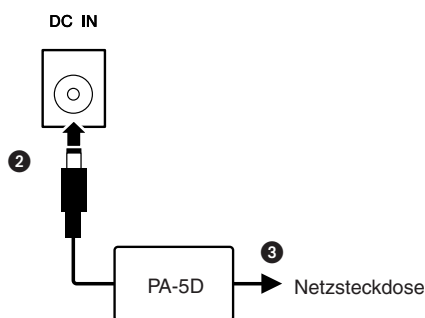

## Kabelschelle

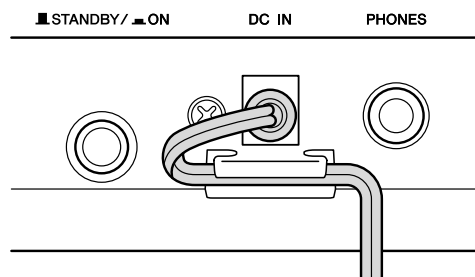

Führen Sie das Gleichspannungskabel des Adapters durch den Kabel-Clip (siehe Abbildung oben), um ein versehentliches Herausziehen des Kabels während des Betriebs zu vermeiden.

Vermeiden Sie unnötige Spannungen des Kabels, und ziehen Sie nicht zu stark am Kabel, nachdem es am Kabel-Clip befestigt wurde, um Schäden am Kabel oder ein Brechen des Clips zu vermeiden.

Stellen Sie alle erforderlichen Verbindungen wie folgend beschrieben her, BEVOR Sie das Gerät einschalten.

## Gebrauch von Kopfhörern

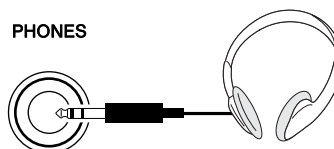

Da der MM6 keine eingebauten Lautsprecher hat, muss er an einen externen Verstärker und Lautsprecher, an einen Kopfhörer oder ein anderes Gerät zur Klängausgabe angeschlossen werden.

### ⚠ **WARNUNG**

- Verwenden Sie Kopfhörer nicht für längere Zeit mit einer hohen Lautstärke. Dadurch könnte Ihre Gehör beeinträchtigt werden.

### ⚠ **VORSICHT**

- Achten Sie beim Anschluss des MM6 an externe Geräte darauf, alle Geräte zuvor auszuschalten, um die Gefahr eines elektrischen Schlags oder Beschädigungen der Geräte zu vermeiden. Denken Sie auch daran, Lautstärkereglern an externen Geräten auf Minimalstellung einzustellen, während Sie die Verbindungen herstellen, um mögliche Schäden an den Lautsprechern zu vermeiden.

## Anschließen an einen Computer (USB-Schnittstelle)

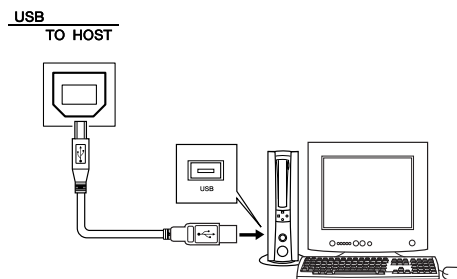

Sie können den USB-Anschluss dieses Instruments mit dem USB-Anschluss eines Computers verbinden, und Sie können Spieldaten und Song-Dateien zwischen Instrument und Computer austauschen (Seite 77). Um die Datenübertragungsfunktionen von USB nutzen zu können, müssen Sie Folgendes tun:

- Vergewissern Sie sich zunächst, dass der Netzschalter **POWER** am Instrument auf **OFF (Aus)** gestellt ist, und verwenden Sie dann ein USB-Kabel, um das MIDI-Gerät mit dem Computer zu verbinden.
- Installieren Sie „USB-MIDI Driver“ auf dem Computer.

Den richtigen USB-MIDI-Treiber können Sie von unserer Website herunterladen:

[http://www.global.yamaha.com/download/usb\\_midi/](http://www.global.yamaha.com/download/usb_midi/)

Lesen Sie die im Download-Paket des USB-MIDI-Treibers enthaltenen Anweisungen zur Installation von USB-MIDI Driver.

### ⚠ **HINWEIS**

- USB-Kabel erhalten Sie in einigen Musikgeschäften, im Elektro- oder Computerfachhandel oder bei ähnlichen Einzelhandelsgeschäften.

## Einschalten des Instruments

Stellen Sie eine minimale Lautstärke ein, indem Sie den Regler [MASTER VOLUME] nach links drehen, und schalten Sie das Instrument mit dem Schalter [STANDBY/ON] ein. Drücken Sie den Schalter [STANDBY/ON] ein weiteres Mal, um das Gerät wieder auszuschalten.

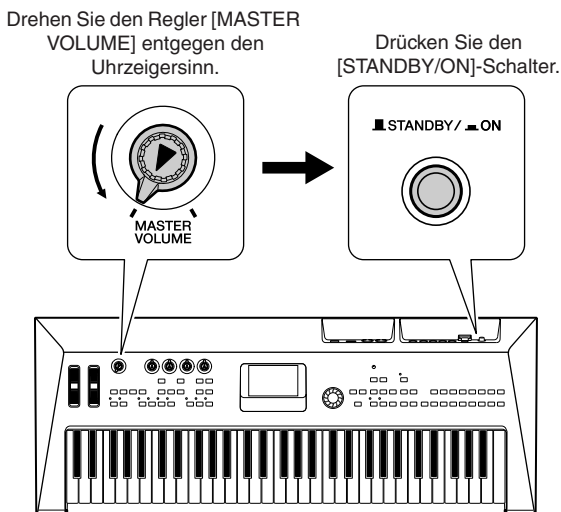

Nach dem Einschalten des Instruments werden die Backup-Daten aus dem Flash-Speicher geladen. Wenn im Flash-Speicher keine gesicherten Daten vorhanden sind, werden alle Instrumenteneinstellungen auf die Werksvoreinstellungen zurückgestellt.

### **VORSICHT**

- Auch dann, wenn sich der Schalter in der STANDBY-Position befindet, fließt immer noch ein geringer Strom durch das Instrument. Wenn Sie das Instrument längere Zeit nicht verwenden, sollten Sie den Netzadapter immer aus der Wandsteckdose ziehen.

### **VORSICHT**

- Schalten Sie das Gerät niemals aus, wenn im Display die Meldung „Writing...“ (Schreibvorgang läuft) angezeigt ist. Dadurch kann der Flash-Speicher beschädigt werden, was einen Datenverlust zur Folge hat.

## Einstellen von Lautstärke und Display-Kontrast

Stellen Sie die Lautstärkereglung am MM6 und an externen Geräten auf einen geeigneten Pegel. Falls erforderlich, regulieren Sie mit Hilfe des LCD-Kontrastreglers gegebenenfalls die Lesbarkeit des LCD-Displays.

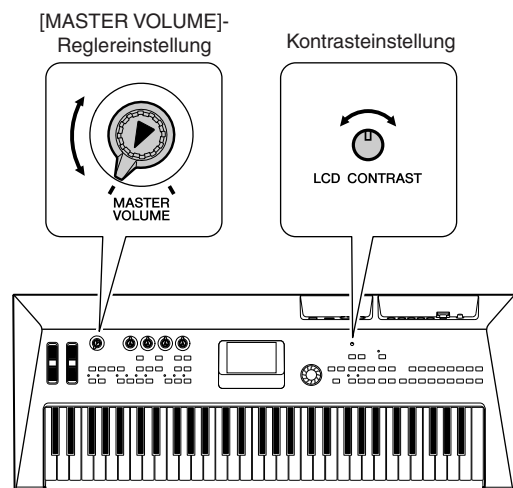

# Bedienelemente und Anschlussbuchsen

## Vorderes Bedienfeld

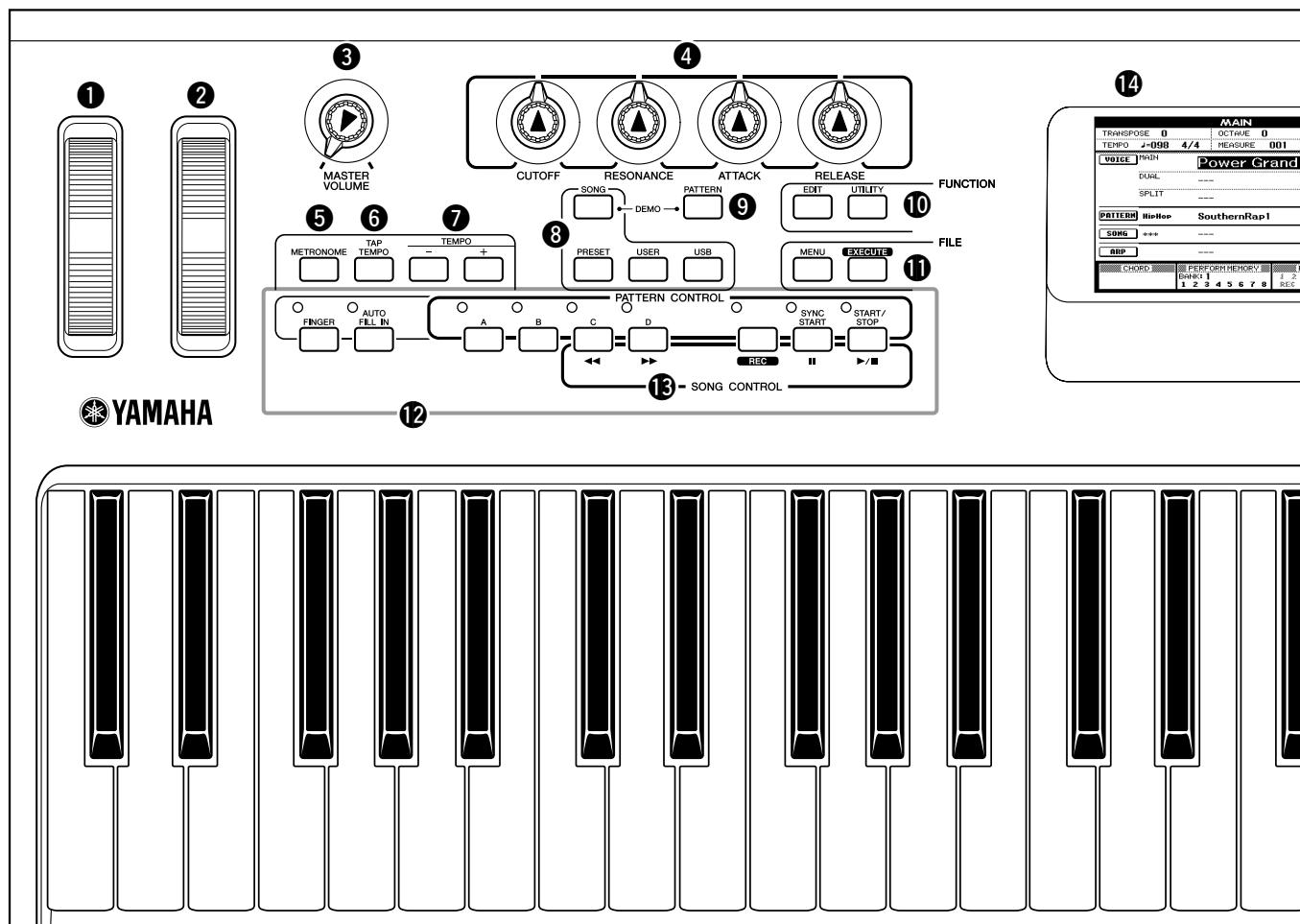

### Vorderes Bedienfeld

- ① [PITCH BEND]-Rad ..... Seite 40
- ② [MODULATION]-Rad ..... Seite 40
- ③ [MASTER VOLUME]-Regler ..... Seiten 14, 36
- ④ [CUTOFF], [RESONANCE],  
[ATTACK], [RELEASE]-Regler ..... Seite 41
- ⑤ [METRONOME]-Taste ..... Seite 45
- ⑥ [TAP TEMPO]-Taste ..... Seite 47
- ⑦ TEMPO-Tasten [+], [-] ..... Seite 45
- ⑧ SONG  
[SONG]-Taste ..... Seite 14  
Tasten [PRESET], [USER], [USB] ..... Seite 26
- ⑨ [PATTERN]-Taste ..... Seite 22
- ⑩ FUNCTION  
Tasten [EDIT], [UTILITY] ..... Seiten 62, 64
- ⑪ FILE  
Tasten [MENU], [EXECUTE] ..... Seiten 67, 68

- ⑫ PATTERN CONTROL  
[FINGER]-Taste ..... Seite 23  
[AUTO FILL IN]-Taste ..... Seite 51  
[A]-[D]-Tasten ..... Seite 51  
[SYNC START]-Taste ..... Seiten 23, 51  
[START/STOP]-Taste ..... Seiten 22, 37
- ⑬ SONG CONTROL  
[◀◀]- (REW-) Taste ..... Seite 27  
[▶▶]- (FF-) Taste ..... Seite 27  
[REC]-Taste ..... Seite 30  
[|||]- (PAUSE-) Taste ..... Seite 27  
[▶/■]- (START/STOP-) Taste ..... Seiten 27, 37
- ⑭ Display ..... Seite 38
- ⑮ Wählrad ..... Seite 37
- ⑯ Tasten [INC/YES], [DEC/NO] ..... Seite 37
- ⑰ [EXIT]-Taste ..... Seite 38
- ⑱ LCD-CONTRAST-Regler ..... Seite 11
- ⑲ CATEGORY-Tasten [INC], [DEC] ..... Seite 37

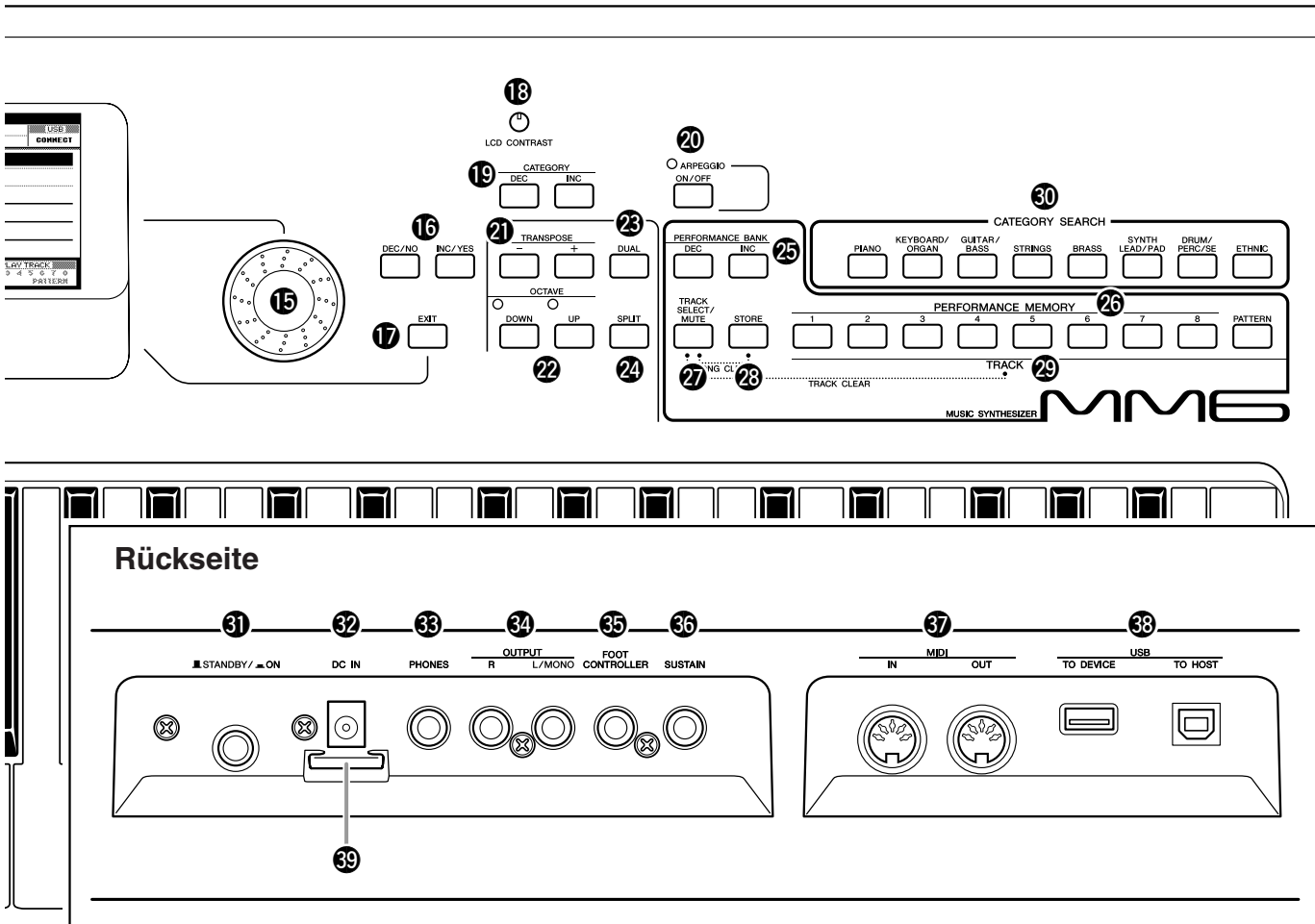

- 20 [ARPEGGIO ON/OFF]-Taste ..... Seite 20
- 21 TRANSPOSE-Tasten [+], [-] ..... Seite 49
- 22 OCTAVE-Tasten [UP], [DOWN] ..... Seite 50
- 23 [DUAL]-Taste ..... Seite 16
- 24 [SPLIT]-Taste ..... Seite 17
- 25 PERFORMANCE-BANK-Tasten [INC], [DEC] ..... Seite 59
- 26 PERFORMANCE-MEMORY-Tasten [1]–[8] ..... Seite 59
- 27 [TRACK SELECT/MUTE]-Taste ..... Seite 58
- 28 [STORE]-Taste ..... Seite 59
- 29 TRACK-Tasten [1]–[8], [PATTERN] ..... Seite 29
- 30 CATEGORY-SEARCH-Tasten ..... Seite 15

**Rückseite**

- 31 [STANDBY/ON]-Schalter ..... Seite 14
- 32 DC-IN-Buchse ..... Seite 10
- 33 PHONES-Buchse ..... Seite 10
- 34 Buchsen OUTPUT R, L/MONO ..... Seite 73
- 35 FOOT-CONTROLLER-Buchse ..... Seite 41
- 36 SUSTAIN-Buchse ..... Seite 41
- 37 Buchsen MIDI IN, OUT ..... Seite 73
- 38 Buchsen USB TO DEVICE, TO HOST ..... Seite 73
- 39 Kabel-Clip ..... Seite 10

# Wiedergabe der Demo-Songs

Dieses Instrument enthält einen Demonstrations-Song, der einige der Leistungsmerkmale und Fähigkeiten des Instruments vorführt. Lassen Sie uns mit der Wiedergabe der Demo-Songs beginnen.

## 1 Drücken Sie die Taste [STANDBY/ON], so dass diese in der Position ON einrastet.

Auf dem LCD-Bildschirm erscheint das Haupt-Display.

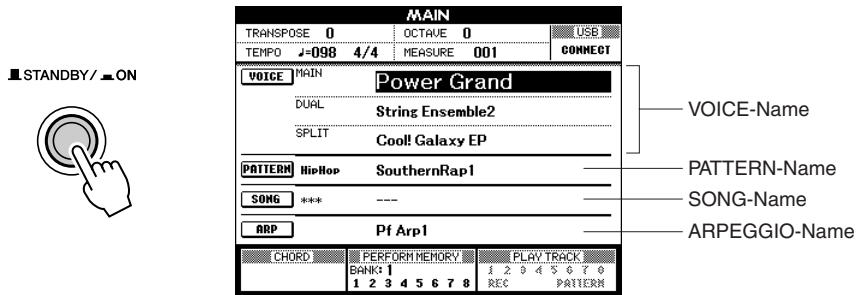

## 2 Drücken Sie die Tasten [SONG] und [PATTERN] gleichzeitig.

Auf dem LCD-Bildschirm erscheint das Demo-Display. Schieben Sie den Regler [MASTER VOLUME] allmählich nach oben, während Sie auf die Wiedergabe hören, um die gewünschte Hörlautstärke einzustellen. Der Demo-Song beginnt wieder von vorne, sobald das Ende erreicht ist.

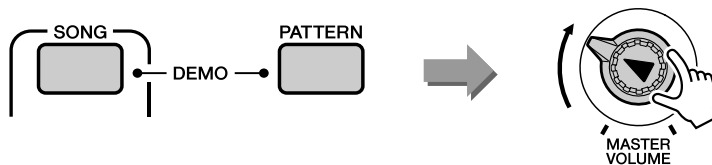

## 3 Drücken Sie die Taste [START/STOP], um die Demo-Wiedergabe zu stoppen.

Das Haupt-Display erscheint wieder.

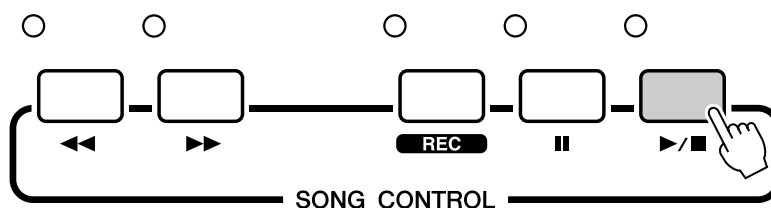

Neben Klavier- bzw. Flügelklängen („Piano“), Orgeln und anderen „klassischen“ Tasteninstrumenten verfügt dieses Instrument über viele andere Voices einschließlich Gitarre, Bass, Streicher, Saxophon, Trompete, Schlagzeug, Percussion, Sound-Effekte und viele weitere musikalische Klänge.

## Auswählen der Haupt-Voice

Wählen Sie die Haupt-Voice (Main) aus, und spielen Sie diese auf der Tastatur.

### 1 Drücken Sie eine der CATEGORY-SEARCH-Tasten.

Es erscheint die Anzeige zur Auswahl der Haupt-Voice. Nummer und Name der momentan ausgewählten Voice sowie der Name der Kategorie sind hervorgehoben.

#### HINWEIS

• Um die Voice-Kategorie zu ändern, drücken Sie eine andere CATEGORY-SEARCH-Taste.

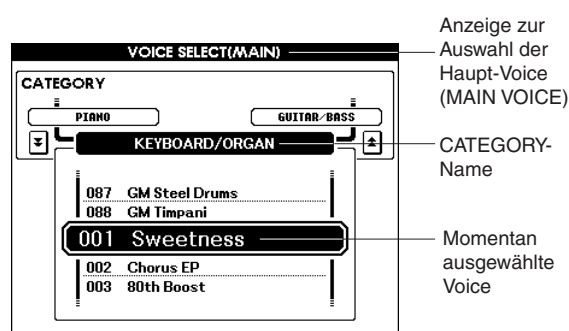
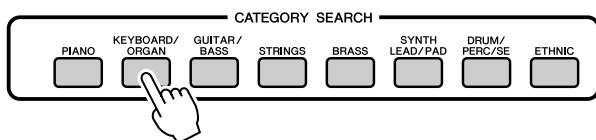

### 2 Wählen Sie eine Voice der aktuellen Kategorie aus, die Sie spielen möchten.

Benutzen Sie das Wählrad, um die Voice auszuwählen. Die verfügbaren Voices werden ausgewählt und nacheinander angezeigt. Die hier eingestellte Voice wird zur Haupt-Voice.

Wählen Sie für dieses Beispiel die Voice „004 Early 70’s“ aus.

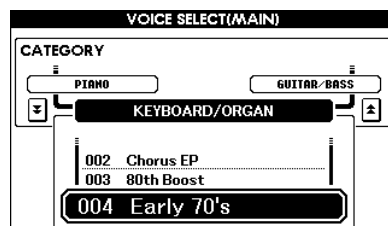
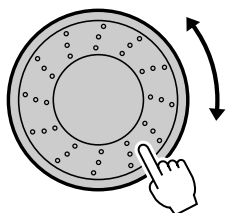

### 3 Spielen Sie auf der Tastatur.

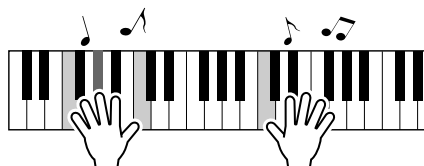

Wählen Sie verschiedene Voices aus, und spielen Sie sie. Drücken Sie die Taste [EXIT], um zum Haupt-Display (MAIN) zurückzukehren.



## Kombinieren zweier Voices – Dual

Sie können eine zweite Voice auswählen, die zusätzlich zur Haupt-Voice erklingt, wenn Sie auf der Tastatur spielen. Die zweite Voice wird als „Dual Voice“ bezeichnet.

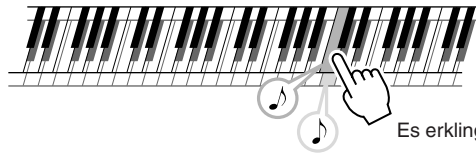

Es erklingen zwei Voices gleichzeitig.

### 1 Drücken Sie die Taste [DUAL].

Die momentan ausgewählte Dual Voice erklingt gleichzeitig mit der Main Voice, wenn Sie auf der Tastatur spielen.

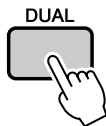

### 2 Drücken Sie die [DUAL]-Taste und halten Sie sie mindestens eine Sekunde lang gedrückt.

Es erscheint die Anzeige zur Auswahl der Dual-Voice. Nummer und Name der momentan ausgewählten Voice sowie der Name der Kategorie sind hervorgehoben.

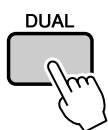

Länger als eine Sekunde gedrückt halten



Anzeige zur Auswahl der Dual-Voice

Die momentan ausgewählte Kategorie

Die momentan ausgewählte Dual-Voice

### 3 Drücken Sie eine beliebige Kategorietaste im Bereich CATEGORY SEARCH.

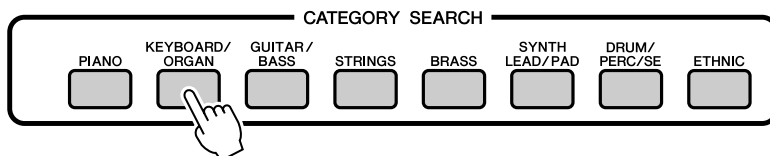

#### **HINWEIS**

- Um die Voice-Kategorie zu ändern, drücken Sie eine andere Kategorietaste.

## 4 Wählen Sie die Voice aus, die Sie spielen möchten.

Benutzen Sie das Wählerad, um die gewünschte Voice zu wählen.  
Die verfügbaren Voices werden ausgewählt und nacheinander angezeigt.  
Die hier eingestellte Voice wird zur Dual-Voice.  
Wählen Sie für dieses Beispiel „057 Twinkle“ aus.

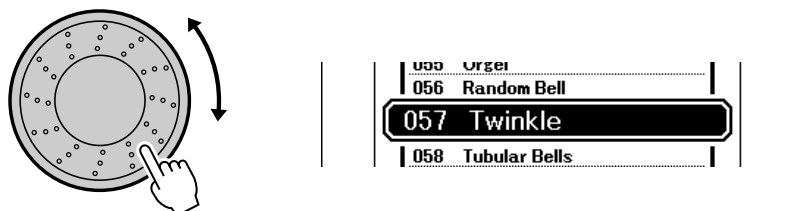

## 5 Spielen Sie auf der Tastatur.

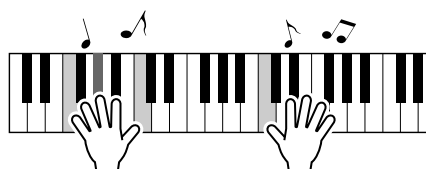

Wählen Sie verschiedene Dual-Voices aus, und spielen Sie sie.

Drücken Sie die Taste [EXIT], um zum Haupt-Display (MAIN) zurückzukehren.

## Tastatur teilen

Im Split-Modus können Sie links und rechts vom „Split-Punkt“ (Teilungspunkt) der Tastatur verschiedene Voices spielen. Haupt-Voice und Dual-Voice können rechts vom Split-Punkt gespielt werden, während die so genannte „Split Voice“ links vom Split-Punkt gespielt wird. Sie können die Einstellung des Split-Punkts beliebig ändern (Seite 52).

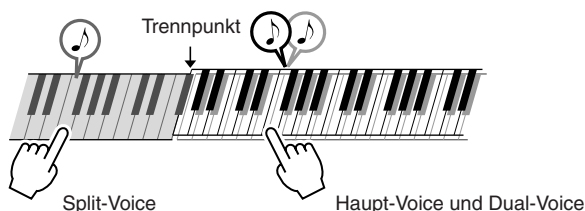

## 1 Drücken Sie die Taste [SPLIT].

Die momentan ausgewählte Split-Voice erklingt links vom Split-Punkt auf der Tastatur.

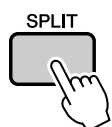

## 2 Drücken Sie die [SPLIT]-Taste und halten Sie sie mindestens eine Sekunde lang gedrückt.

Es erscheint die Anzeige zur Auswahl der Split-Voice. Nummer und Name der momentan ausgewählten Voice sowie der Name der Kategorie sind hervorgehoben.

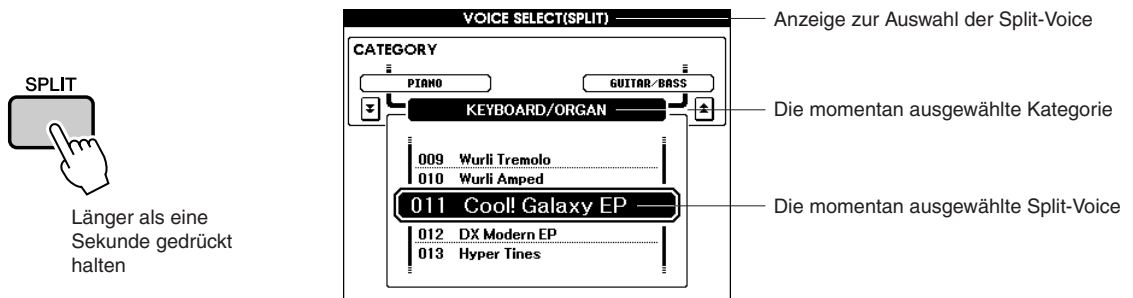

## 3 Drücken Sie eine beliebige Kategorietaste im Bereich CATEGORY SEARCH.

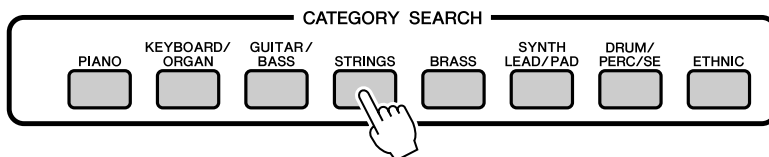

### HINWEIS

• Um die Voice-Kategorie zu ändern, drücken Sie eine andere CATEGORY-SEARCH-Taste.

## 4 Wählen Sie die Voice aus, die Sie spielen möchten.

Benutzen Sie das Wählrad, um die Voice auszuwählen. Die verfügbaren Voices werden ausgewählt und nacheinander angezeigt. Die hier eingestellte Voice wird zur Split-Voice. Wählen Sie für dieses Beispiel die Voice Nr. „002 Symphony Strings“ aus.

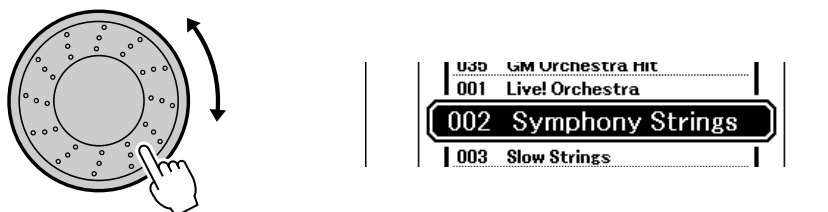

## 5 Spielen Sie auf der Tastatur.

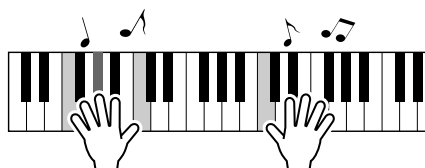

Versuchen Sie, die Split-Voice zu spielen.

Drücken Sie die Taste [EXIT], um zum Haupt-Display (MAIN) zurückzukehren.

## Auswählen einer Drum-Voice

Drum-Kits (Schlagzeug-Sets) sind Zusammenstellungen von Schlagzeug- und Percussion-Instrumenten.

- 1 Drücken Sie die [DRUM/PERC/SE]-Taste.**  
Die Kategorie DRUM-Kit erscheint im Display.

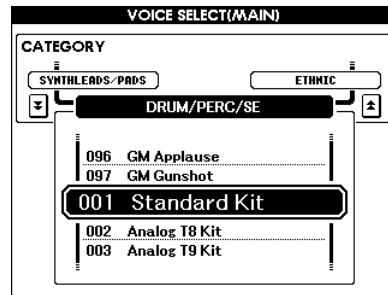
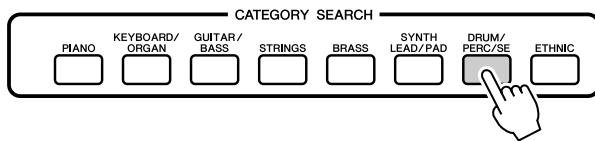

- 2 Wählen Sie mit dem Wähler das Schlagzeug-Set aus, das Sie spielen möchten (001–023).**

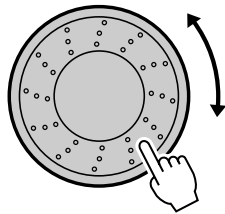

- 3 Spielen Sie die einzelnen Tasten, und hören Sie sich die Sounds an.**

Beispiel: 012 GM Standard Kit 1

**HINWEIS**

• Beachten Sie auch die Liste der Drum-Kits auf Seite 92.

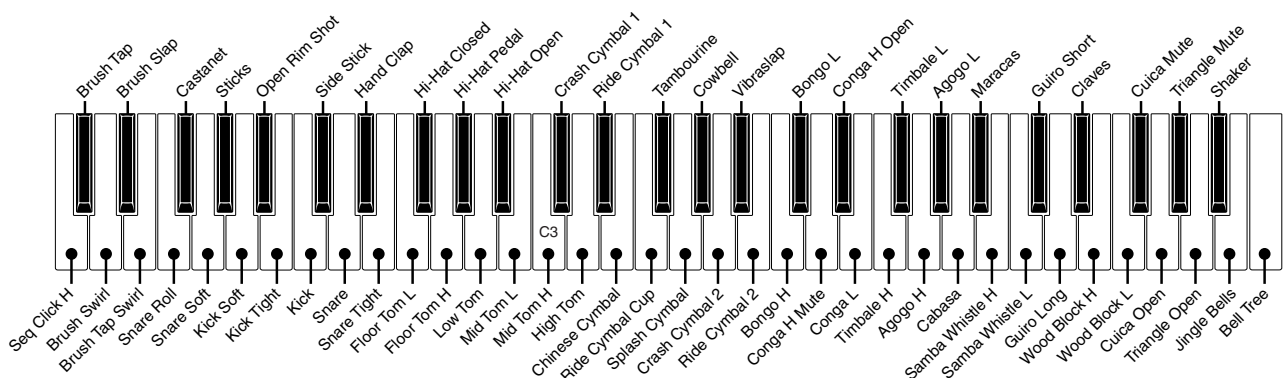

## Verwenden der Arpeggio-Funktion

Mit der Arpeggio-Funktion können Sie Arpeggios (gebrochene Akkorde) erzeugen, indem Sie einfach die entsprechenden Tasten anschlagen. Sie könnten zum Beispiel einen Dreiklang spielen – Grundton, Terz und Quinte – und die Arpeggio-Funktion erzeugt automatisch eine Vielzahl verschiedener Arpeggio-Phrasen. Indem Sie den Arpeggio-Typ ändern und andere Noten spielen, können Sie eine Vielzahl von Patterns und Phrasen erzeugen, die sowohl für die Musikproduktion als auch für das Live-Spiel verwendet werden können.

### 1 Drücken Sie die [ARPEGGIO ON/OFF]-Taste, um das Arpeggio einzuschalten.

#### **HINWEIS**

• Die Arpeggio-Funktion wirkt nur auf die Haupt- und Dual-Voices.

Die Anzeige leuchtet, wenn ARPEGGIO eingeschaltet ist (ON).

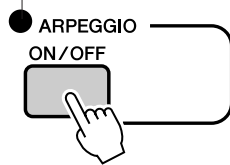

### 2 Spielen Sie eine oder mehrere Tasten auf der Tastatur, um die Arpeggio-Wiedergabe auszulösen.

Das gespielte Rhythmus-Pattern oder die Phrase hängen von den tatsächlich gespielten Noten und dem ausgewählten Arpeggio-Typ ab.

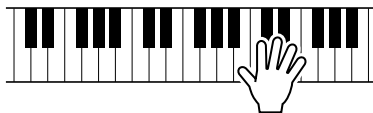

### 3 Wenn Sie Ihr Spiel mit der Arpeggio-Funktion beendet haben, drücken Sie die Taste [ARPEGGIO ON/OFF], um die Funktion auszuschalten.

## ■ Ändern des Arpeggio-Typs .....

Es wird automatisch der am besten geeignete Arpeggio-Typ ausgewählt, wenn Sie eine Voice auswählen, aber Sie können auch einfach einen anderen Arpeggio-Typ wählen.

### 1 Drücken und halten Sie die Taste [ARPEGGIO ON/OFF] mindestens eine Sekunde lang.

Es erscheint die Anzeige zur Arpeggio-Auswahl.

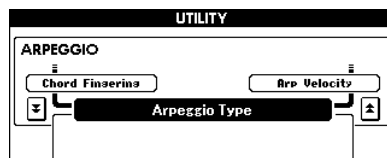
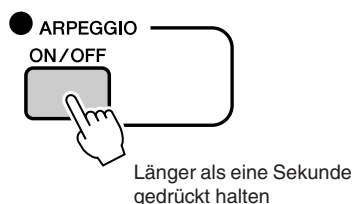

### 2 Drehen Sie das Wählrad, um den gewünschten Arpeggio-Typ auszuwählen.

Eine Liste der verfügbaren Arpeggio-Typen finden Sie auf Seite 104.

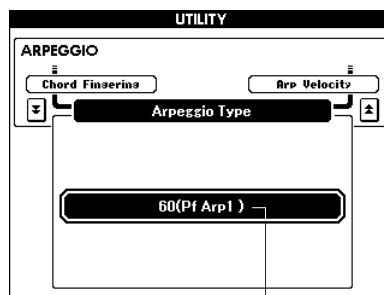
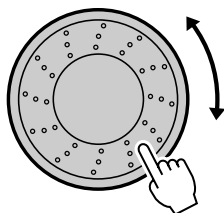

Arpeggio-Typ

Der Klang des erzeugten Arpeggios ändert sich je nach Anzahl der gespielten Noten und je nach Tastaturbereich.

Sie können die Einstellungen des Instruments an diesem Punkt speichern und sie später wieder abrufen, wenn Sie Ihr Spiel wiederholen möchten (Seite 59).

Sie können Ihr Spiel auch aufnehmen (Seite 29).

Dieses Instrument enthält eine automatische Begleitfunktion, die eine Begleitung (Rhythmus + Bass + Akkorde) im ausgewählten Pattern erzeugt, wenn Sie in der linken Hand Akkorde greifen. Es sind viele Patterns mit verschiedenen Taktmaßen und Arrangements enthalten (beachten Sie hierzu die Pattern List auf Seite 99). In diesem Abschnitt werden wir lernen, wie Sie die Funktionen der Begleitautomatik bedienen können.

## Anhören des Rhythmus-Patterns

Die meisten Patterns enthalten einen Rhythmus-Part. Sie können aus einer Vielzahl rhythmischer Genres auswählen – Rock, Blues, Euro Trance und viele mehr. Beginnen wir damit, einen einfachen Rhythmus anzuhören. Der Rhythmus-Part wird nur von Schlaginstrumenten gespielt.

### 1 Drücken Sie die [PATTERN]-Taste.

Es erscheint die Anzeige für die Pattern-Auswahl. Nummer und Name der momentan ausgewählten Voice sowie der Name der Kategorie sind hervorgehoben.

**HINWEIS**

• Für den Wechsel der Pattern-Kategorie verwenden Sie die CATEGORY-Tasten [DEC]/[INC].

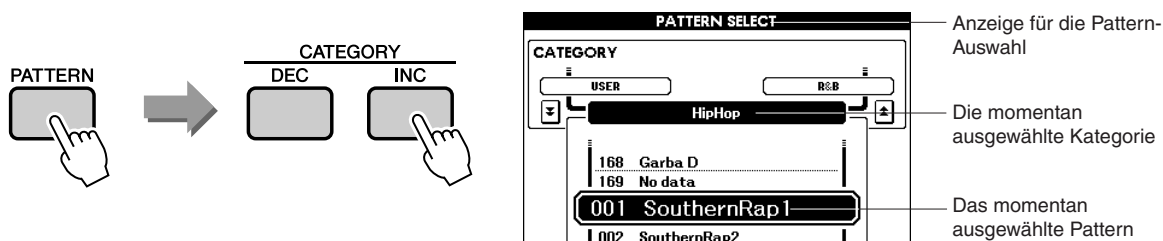

### 2 Wählen Sie ein Pattern aus, welches Sie spielen möchten.

Wählen Sie mit dem Wählrad das Pattern aus, das Sie spielen möchten. Die verfügbaren Patterns werden ausgewählt und nacheinander angezeigt. Beachten Sie die Pattern-Liste auf Seite 99.

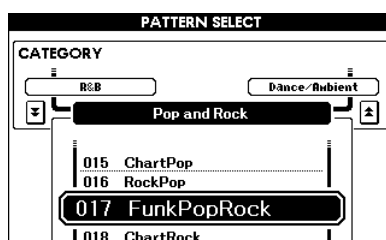
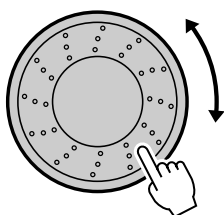

### 3 Drücken Sie die Taste [START/STOP].

Der Pattern-Rhythmus startet. Drücken Sie zum Stoppen der Wiedergabe nochmals die [START/STOP]-Taste.

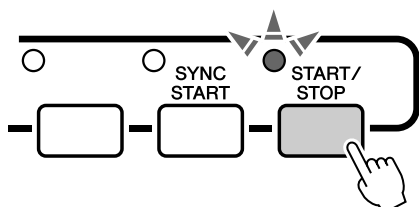



## Zum Pattern dazuspielen

Auf der vorigen Seite haben Sie gelernt, wie Sie einen Pattern-Rhythmus auswählen können. Hier erfahren Sie, wie Sie dem Grundrhythmus eine Bass- und Akkordbegleitung hinzufügen können, um eine vollwertige Begleitung zu erzeugen, zu der Sie spielen können.

### 1 Wählen Sie das Pattern aus, das Sie spielen möchten (Seite 22, Schritte 1 und 2).

Drücken Sie die Taste [EXIT], um zum Haupt-Display (MAIN) zurückzukehren.

### 2 Schalten Sie FINGER ein.

Drücken Sie die [FINGER]-Taste.

Drücken Sie die Taste erneut, um den FINGER-Modus auszuschalten.

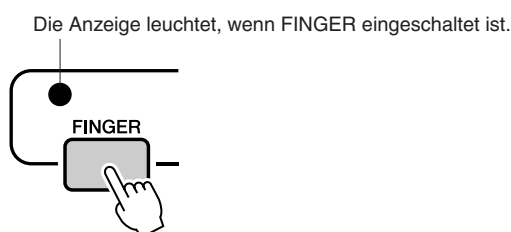

#### ● Wenn FINGER eingeschaltet ist ...

Der Bereich der Tasten, die links vom Split-Punkt liegen (54: F#2) wird zum „Tastaturbereich für die Begleitung“ und wird ausschließlich zur Angabe der Begleitakkorde verwendet.

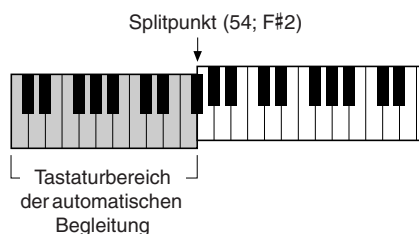

#### **HINWEIS**

- Der Split-Punkt der Tastatur kann beliebig eingestellt werden, wie auf Seite 52 beschrieben.

### 3 Schalten Sie die Synchronstart-Funktion ein.

Drücken Sie die Taste [SYNC START], um die Synchronstart-Funktion einzuschalten.

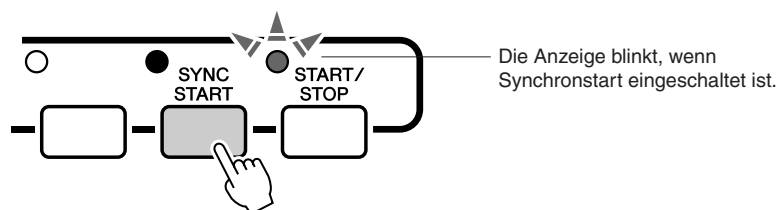

Wenn Synchronstart eingeschaltet ist, befindet sich das Gerät im Bereitschaftsmodus.

Wenn Synchronstart eingeschaltet ist, beginnt die Bass- und Akkordbegleitung eines Patterns, sobald Sie eine Note links des Split-Punkts der Tastatur anschlagen. Drücken Sie die Taste erneut, um die Synchronstart-Funktion auszuschalten.

## 4 Starten Sie das Pattern durch Spielen eines Akkordes in der linken Hand.

Wenn Sie nicht wissen, wie Sie einen Akkord spielen sollen, spielen Sie irgendetwas auf der Tastatur, was Ihnen gefällt. Lesen Sie auf Seite 25 für Informationen über das Spielen von Akkorden.

Die Begleitung ändert sich je nach den Noten, die Sie in der linken Hand spielen.

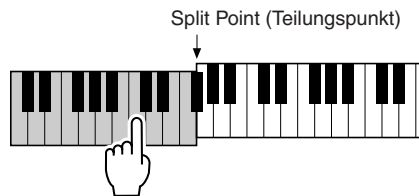

## 5 Spielen Sie mit der linken Hand einige Akkorde und mit der rechten Hand eine Melodie.

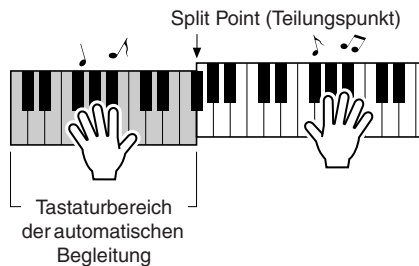

## 6 Drücken Sie die Taste [START/STOP], um die Pattern-Wiedergabe zu stoppen, wenn Sie fertig sind.

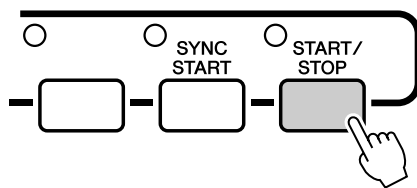

Sie können zwischen den verschiedenen „Sections“ der Patterns umschalten, um mehr Variationen in der Begleitung zu erhalten. Lesen Sie hierzu den Abschnitt „Pattern-Variationen (Sections)“ auf Seite 51.

# Akkorde der Begleitautomatik spielen

Es gibt zwei Möglichkeiten, Akkorde der Begleitautomatik zu spielen:

- **Einfache Akkorde**
- **Standardakkorde**

Das Instrument erkennt die verschiedenen Akkordarten automatisch. Diese Funktion wird „Multi Fingering“ (mehrere Griffmöglichkeiten) genannt.

Die Tasten links neben dem Split-Punkt (Standardeinstellung: 54/F#2) bilden den „Tastaturbereich für die Begleitung“. Spielen Sie in diesem Bereich der Tastatur einige Begleitakkorde.

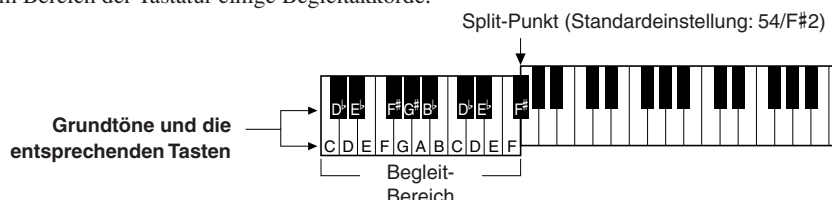

## ■ Einfache Akkorde

Mit dieser Methode können Sie auf einfache Weise im Tastaturbereich für die Begleitung Akkorde spielen, indem Sie nur einen, zwei oder drei Finger benutzen.

	• So spielen Sie einen Dur-Akkord drücken Sie die Taste für den Grundton (die „Tonika“) des Akkords.
	• So spielen Sie einen Moll-Akkord drücken Sie die Taste für den Grundton und die nächstgelegene schwarze Taste links davon.
	• So spielen Sie einen Septakkord drücken Sie die Taste für den Grundton und die nächstgelegene weiße Taste links davon.
	• So spielen Sie einen Moll-Septakkord drücken Sie die Taste für den Grundton und jeweils die nächstgelegene schwarze und die nächstgelegene weiße Taste links davon (also drei Tasten gleichzeitig).

## ■ Standardakkorde

Mit dieser Methode können Sie eine Begleitung erzeugen, indem Sie mit den normalen Griffen im Tastaturbereich für die Begleitung Akkorde spielen.

**Fingersätze der Standardakkorde**  
[Beispiele für „C“-Akkorde]

Noten in Klammern sind optional; Die Akkorde werden auch ohne sie erkannt.

### ● Multi Fingering und Full Keyboard

Hiermit können Sie den Tastaturbereich für die Begleitung bzw. das Akkordspiel festlegen.

Um die Einstellungen zu ändern, lesen Sie bitte „Akkorde im gesamten Bereich der Tastatur angeben“ auf Seite 56, und „Chord Fingering (Akkordspielmethode)“ auf Seite 65.

**Multi Fingering:** Wie unten beschrieben bilden die Tasten links neben dem Split-Punkt (Standardeinstellung: 54/F#2) den „Tastaturbereich für die Begleitung“. Es gibt zwei Möglichkeiten, Akkorde der Begleitautomatik zu spielen: Easy Chords (einfache Akkorde) und Standard Chords (Standardakkorde). Die Voreinstellung (Werkseinstellung) ist „Multi Fingering“.

**Full Keyboard (Ganze Tastatur):** Hiermit werden Begleitakkorde auf der gesamten Tastatur ausgelöst und gesteuert.

Bei diesem Instrument bezieht sich der Begriff „Song“ auf die Summe der Daten, aus denen ein Musikstück besteht. In diesem Abschnitt erfahren Sie, wie Sie Songs auswählen und abspielen.

## Auswählen und Anhören eines Songs

### 1 Drücken Sie die SONG-Kategorietaste, die am ehesten der Art des Songs entspricht, den Sie hören möchten.

[PRESET]: Hiermit erreichen Sie die drei internen Preset-Songs.

[USER] : Hiermit erreichen Sie die Songs, die Sie selbst aufgezeichnet oder vom Computer geladen haben.

[USB] : Hiermit erreichen Sie die Songs, die auf einem USB-Speichergerät gespeichert sind, das am Anschluss DEVICE angeschlossen ist.

Es erscheint die Anzeige zur Song-Auswahl.

Nummer und Name des momentan ausgewählten Songs werden hervorgehoben.

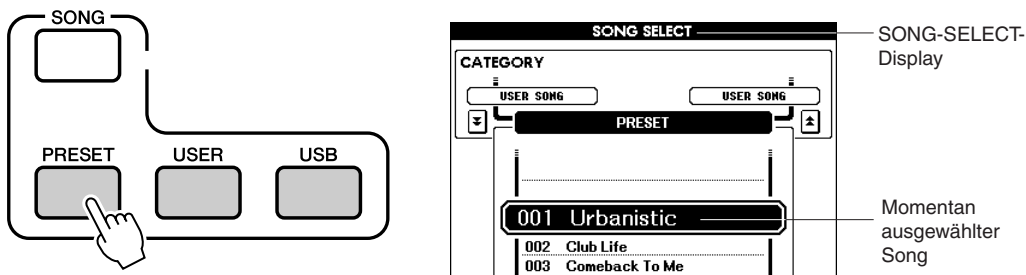

### 2 Wählen Sie den Song aus, den Sie spielen möchten.

Wählen Sie mit dem Wählrad den Song aus, den Sie anhören möchten. Die verfügbaren Songs werden ausgewählt und nacheinander angezeigt.

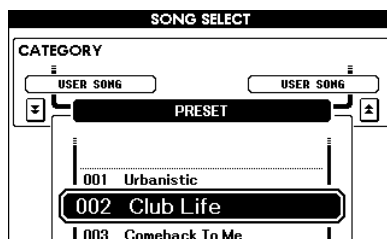
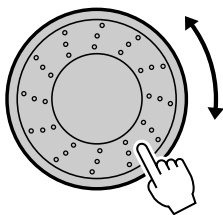

#### **HINWEIS**

- User-Songs (selbst aufgenommene Songs) und Songs von USB-Speichergeräten können ebenfalls abgespielt werden. Die Bedienung für die Wiedergabe dieser Art von Songs entspricht genau der für die internen Songs.

PRESET	Interne Songs (drei Songs).
USER	User-Songs (selbst aufgenommene Songs; Seite 29).
USB	Songs die auf einem USB-Speichergerät abgelegt sind, das am Instrument angeschlossen ist (Seite 67).

### 3 Hören Sie sich den Song an.

Drücken Sie die [START/STOP]-Taste, um die Wiedergabe des ausgewählten Songs zu beginnen. Sie können den Song jederzeit mit der Taste [START/STOP] stoppen.

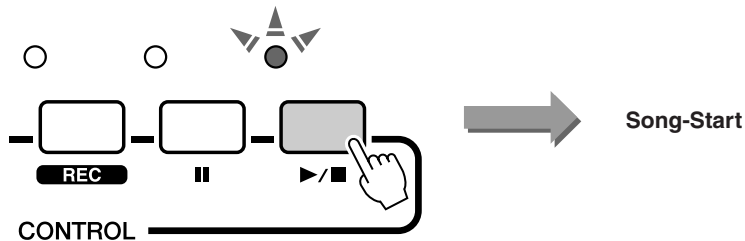

### Vorspulen, Rückspulen und Pausieren der Song-Wiedergabe

Diese Tasten entsprechen den Transporttasten auf einem CD-Spieler; Sie können hier die Song-Wiedergabe schnell vorspulen [▶▶], zurückspulen [◀◀] oder auf Pause schalten [||].

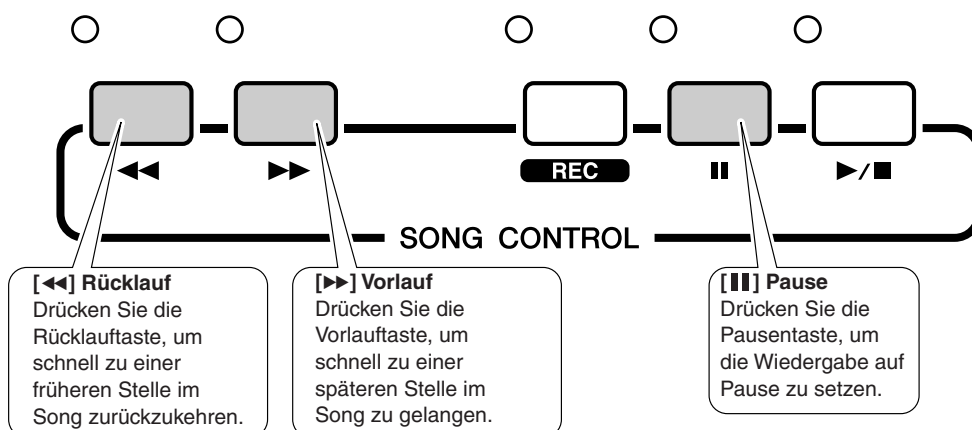

## Song-Typen

Die folgenden drei Song-Arten können mit diesem Instrument verwendet werden.

- **Preset-Songs** (die drei im Instrument enthaltenen Songs) ..... **Songs Nrn. 001–003.**
- **User-Songs** (Aufnahmen Ihres eigenen Spiels) ..... **Songs Nrn. 001–005.**
- **USB-Songs** (Songdaten im USB-Speichergerät) ..... **Songs Nrn. 001–**

Die folgende Tabelle zeigt die grundlegenden Vorgänge für die Verwendung der Preset-Songs, der User-Songs und der USB-Songs – von der Speicherung bis zur Wiedergabe.

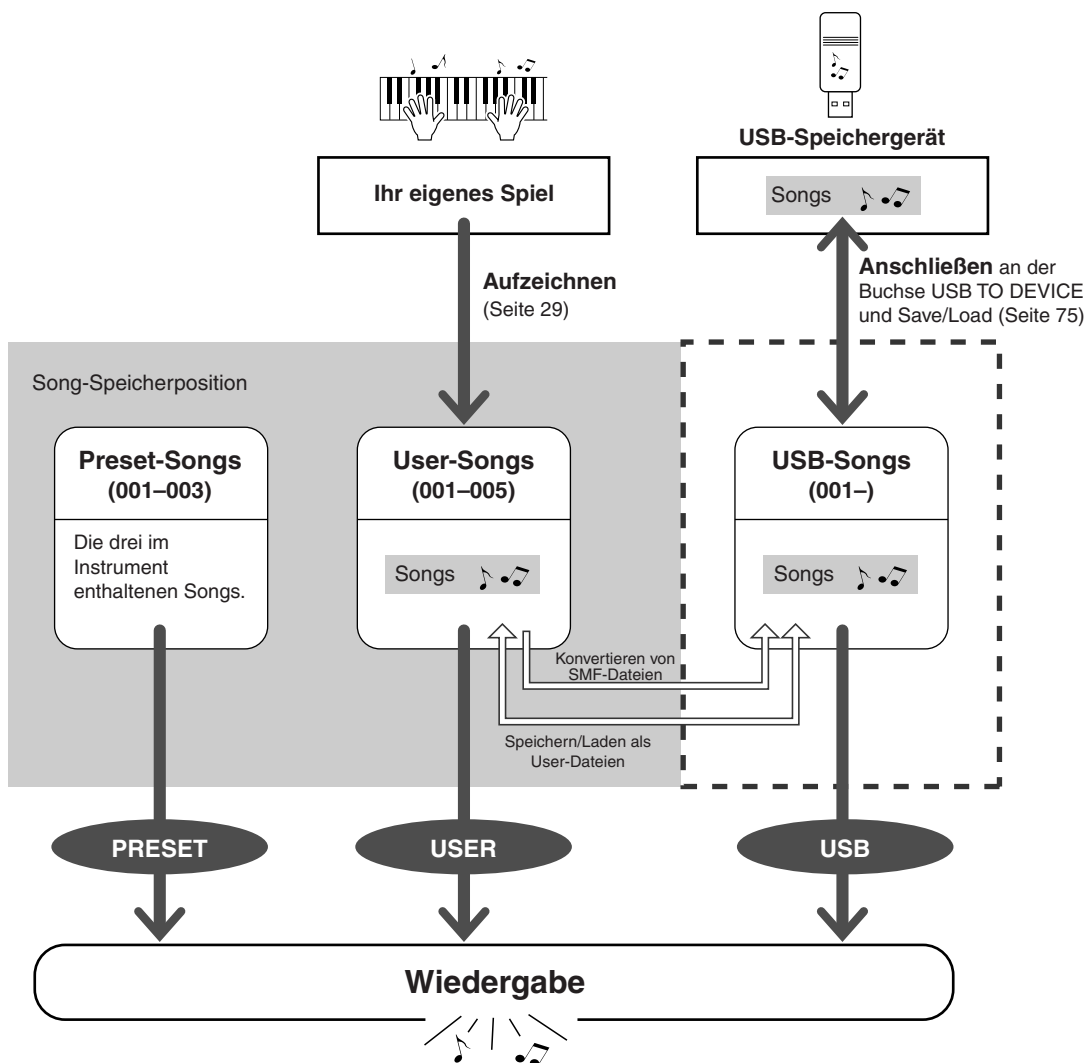

# Aufnahmen Ihres eigenen Spiels

Sie können bis zu fünf eigene Stücke aufnehmen und als User-Songs 001 bis 005 speichern. Die aufgenommenen Songs lassen sich genau wie die Preset-Songs abspielen.

Nachdem Sie Ihr Spiel als User-Songs aufgezeichnet haben, können diese in Dateien in das SMF-Format (Standard MIDI File) umgewandelt und auf einem USB-Speichergerät gesichert werden (Seite 70).

## ■ Aufgenommene Daten

Es können acht Spuren mit Spieldaten von der Tastatur und eine Pattern-Spur (Akkordspiel) aufgenommen werden.

Jede Spur lässt sich einzeln aufzeichnen.

- Spuren [1]–[8] ..... Aufnahme des Tastaturspiels (nur Haupt-Voice).
- [PATTERN]-Spur..... Aufnahme von Pattern-Parts mit Rhythmen und Akkorden.

## ■ Spurstummschaltung (Track Mute)

Mit diesem Instrument können Sie auswählen, ob bestimmte aufgenommene Spuren während der Aufnahme oder der Wiedergabe anderer Spuren abgespielt werden oder nicht (Seite 58).

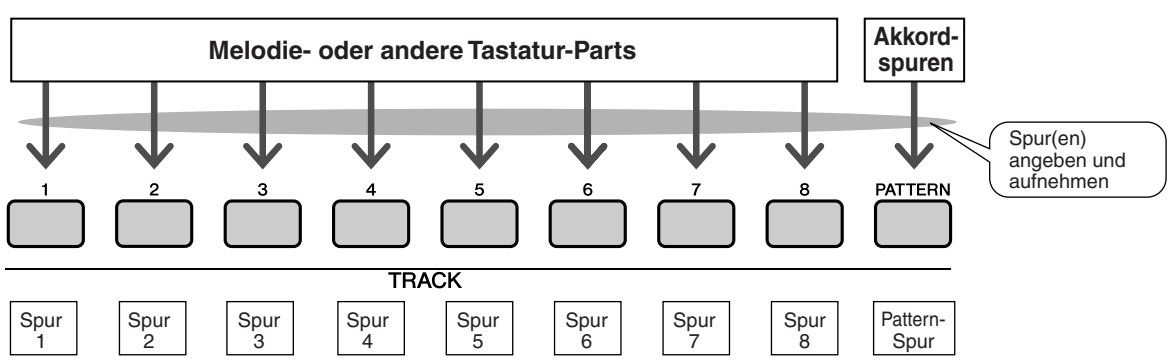



## Aufnahmeprozess

Beginnen Sie die Aufnahme nach Auswahl einer Song-Nummer und der Spur und des Parts, den Sie aufnehmen möchten.

- 1 Drücken Sie im MAIN-Display die [USER]-Taste, und wählen Sie dann mit dem Wählrad die Nummer (001–005) des User-Songs aus, in dem Sie aufnehmen möchten.**

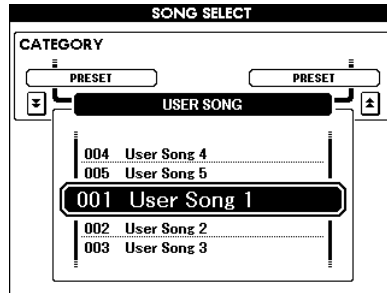
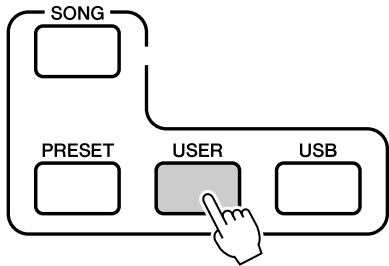

- 2 Drücken Sie die [REC]-Taste.**  
Die [REC]-Taste leuchtet.

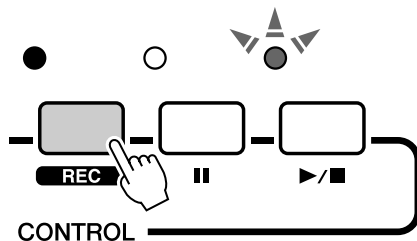

- 3 Wählen Sie die Aufnahmespur aus.**  
Drücken Sie, während Sie die [TRACK SELECT/MUTE]-Taste gedrückt halten, die TRACK-Taste [1] – [8] der Spur, die Sie aufnehmen möchten.  
Die ausgewählte Spur blinkt im Display.

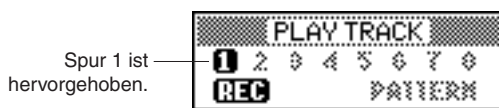
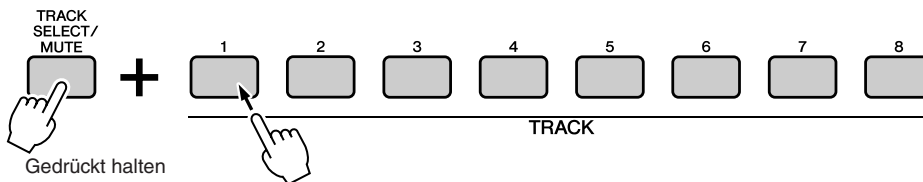

### **VORSICHT**

- Wenn Sie auf eine Spur aufnehmen, die bereits Daten enthält, werden die bestehenden Daten überschrieben (gelöscht).

### **HINWEIS**

- Der FINGER-Modus wird automatisch eingeschaltet, wenn Sie die Pattern-Spur [PATTERN] für die Aufnahme wählen.
- Nach Beginn der Aufnahme kann der FINGER-Modus nicht mehr ein- oder ausgeschaltet werden.

◆ **Pattern-Spur für die Aufnahme ausgewählt**

Drücken Sie die TRACK-Taste [PATTERN], während Sie [TRACK SELECT/MUTE] gedrückt halten.

Die Pattern-Spur wird hervorgehoben, und die Aufnahmebereitschaft ist eingeschaltet.

**HINWEIS**

- Um die Aufnahme einer ausgewählten Spur abzubrechen, drücken Sie die Taste dieser Spur ein zweites Mal. Nach Beginn der Aufnahme kann der FINGER-Modus nicht mehr ein- oder ausgeschaltet werden.

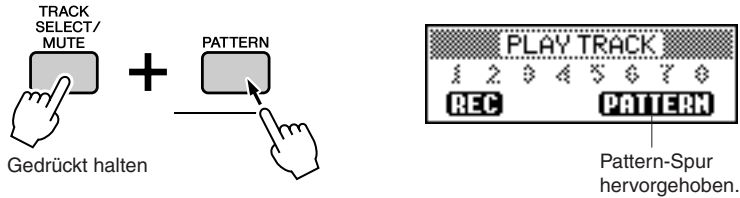

◆ **Umschalten des Aufnahme-Patterns**

Drücken Sie die [PATTERN] -Taste und verwenden Sie das Wählerad zur Auswahl des gewünschten Patterns.

Sobald das Pattern ausgewählt ist, drücken Sie die [EXIT]-Taste.

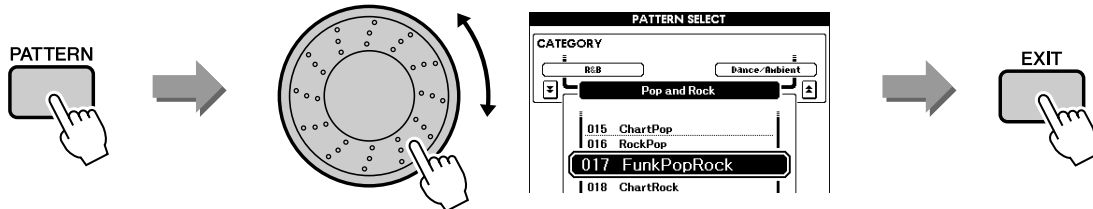

**4 Die Aufnahme beginnt, sobald Sie auf der Tastatur spielen.**

Sie können die Aufnahme auch starten, indem Sie die [START/STOP]-Taste drücken. Drücken Sie die [EXIT]-Taste; es wird die Taktnummer im Haupt-Display angezeigt.

**HINWEIS**

- Wenn der Speicher während der Aufnahme voll sein sollte, erscheint ein Warnhinweis und die Aufnahme stoppt automatisch. Benutzen Sie die Löschfunktionen für Songs oder Spuren (Seite 33), um unerwünschte Daten zu löschen und Platz für neue Aufnahmen zu schaffen, und nehmen Sie dann erneut auf.

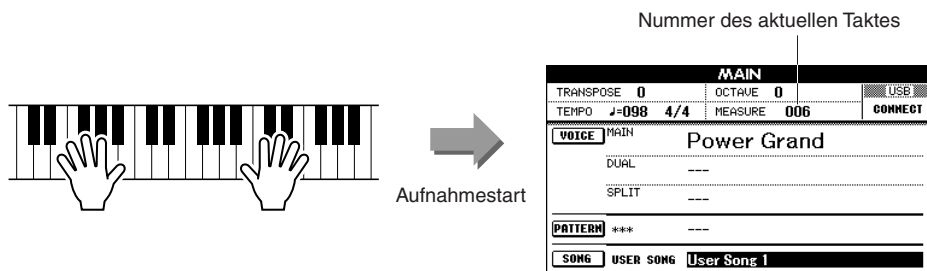

**5 Um die Aufnahme zu stoppen, drücken Sie eine der Tasten [START/STOP] oder [REC].**

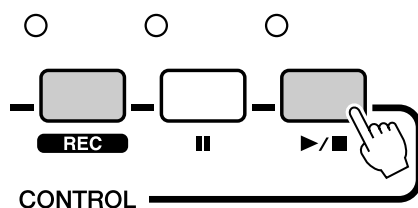

Wenn die Aufnahme stoppt, kehrt die aktuelle Taktnummer auf „001“ zurück, und die Nummern der aufgenommenen Spuren erscheinen umrahmt im Display.

#### ■ Aufnahme weiterer Spuren

Wiederholen Sie Schritte 2 bis 5, um eine der übrigen Spuren aufzunehmen. Durch Drücken der TRACK-Tasten [1]–[8] und/oder [PATTERN] können Sie bereits aufgenommene Spuren abhören (zu erkennen an der umrandeten Spurnummer), während Sie eine neue Spur aufnehmen. Zuvor aufgenommene Spuren können während der Aufnahme auch stummgeschaltet werden (die Spurnummern sind nicht umrandet) (Seite 58).

#### ■ Nochmaliges Aufnehmen einer Spur

Wählen Sie in gewohnter Weise die Spur aus, die Sie neu aufnehmen möchten. Das neue Material überschreibt die vorherigen Daten.

## 6 Nach der Aufnahme...

### ◆ Wiedergabe eines User-Songs

Die Bedienung entspricht der für die Preset-Songs (siehe Seite 26).

**1** Drücken Sie die [USER]-Taste.

**2** Die aktuelle Song-Nummer und dessen Name werden hervorgehoben – wählen Sie mit dem Wählrad den User-Song aus (001–005), den Sie abspielen möchten.

**3** Drücken Sie die [START/STOP]-Taste.

◆ **Speichern Sie den User-Song auf dem USB-Speichergerät (siehe Seite 69)**

◆ **Konvertieren Sie die Song-Daten in das SMF-Format und speichern Sie dann auf dem USB-Speichergerät (siehe Seite 70)**

Die folgenden Daten werden vor dem Song-Anfang aufgenommen. Auch wenn Sie diese Daten während der Aufnahme ändern, werden diese nicht aufgenommen.

- Reverb-Typ (Halltyp), Chorus-Typ, Taktmaß, Pattern-Nummer, Pattern-Lautstärke

## Song Clear – User-Songs löschen

Diese Funktion löscht einen kompletten User-Song (alle Spuren).

**1** Wählen Sie im MAIN-Display den User-Song (001–005) aus, den Sie löschen möchten.

**2** Drücken und halten Sie die [TRACK SELECT/MUTE]-Taste länger als eine Sekunde fest, während Sie gleichzeitig die Taste [STORE] gedrückt halten.

Im Display erscheint eine Abfrage zur Bestätigung.

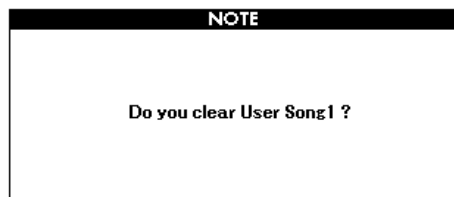
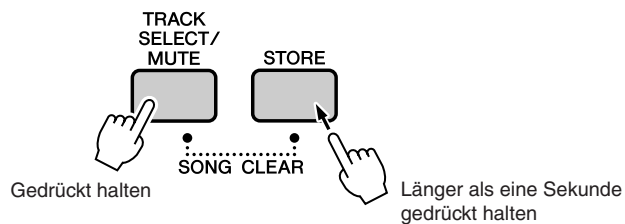

**3** Drücken Sie die Taste [INC/YES].

Im Display erscheint eine Abfrage zur Bestätigung.  
Drücken Sie [DEC/NO], um die Clear-Song-Funktion abubrechen.

**4** Zum Löschen des Songs drücken Sie die [INC/YES]-Taste.

Im Display erscheint kurzzeitig ein Hinweis über den durchgeführten Löschvorgang, während der Song gelöscht wird.

### **HINWEIS**

- Wenn Sie eine einzelne Spur eines User-Songs löschen möchten, benutzen Sie die Funktion Track Clear (Spur löschen).

### **HINWEIS**

- Zum Löschen des Songs drücken Sie die [INC/YES]-Taste. Drücken Sie die [DEC/NO]-Taste, wenn Sie den Song-Clear-Vorgang abbrechen möchten.

## Track Clear – Löschen einer der Spuren eines User-Songs

Mit dieser Funktion können Sie die angegebene Spur eines User-Songs löschen.

**1** Wählen Sie im MAIN-Display den User-Song (001–005) aus, der die Spur enthält, die Sie löschen möchten.

**2** Drücken Sie, während Sie die [TRACK SELECT/MUTE]-Taste gedrückt halten, die TRACK-Taste [1] – [8] der Spur, die Sie löschen möchten.

Um die Pattern-Spur zu löschen, drücken Sie die TRACK-Taste [PATTERN] länger als eine Sekunde, während Sie die [TRACK SELECT/MUTE]-Taste gedrückt halten.

Im Display erscheint eine Abfrage zur Bestätigung.

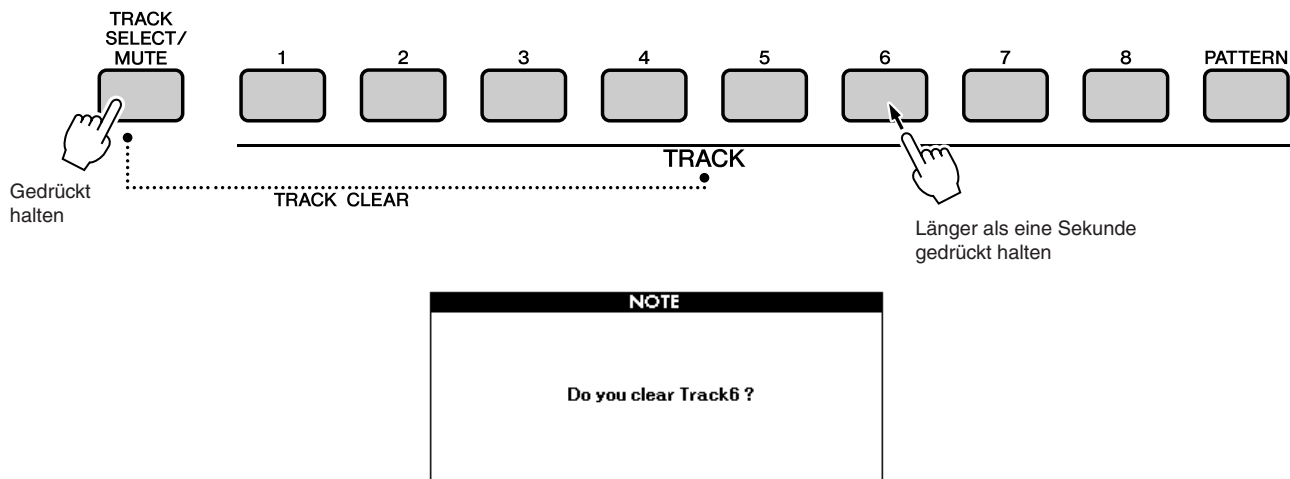

**3** Drücken Sie die Taste [INC/YES].

Im Display erscheint eine Abfrage zur Bestätigung. Drücken Sie [DEC/NO], um den Track-Clear-Vorgang abzubrechen.

**4** Zum Löschen der Spur drücken Sie die [INC/YES]-Taste.

Im Display erscheint kurzzeitig ein Hinweis über den durchgeführten Löschvorgang, während die Spur gelöscht wird.

### **HINWEIS**

- Zum Löschen der Spur drücken Sie die [INC/YES]-Taste. Drücken Sie die [DEC/NO]-Taste, wenn Sie den Track-Clear-Vorgang abbrechen möchten.

## Sicherheitskopie

Die folgenden Einstellungen werden immer gesichert und bleiben auch nach dem Ausschalten des Instruments erhalten. Wenn Sie die Einstellungen initialisieren möchten, verwenden Sie die nachfolgend beschriebene Funktion Initialize.

### ● Die Sicherungsparameter

- User Song
- Pattern file
- Performance memory
- The parameters in the UTILITY/EDIT display
  - Split point, Touch sensitivity, Pattern volume, Song volume, Metronome volume, Demo cancel, Master EQ type, Chord fingering, Tuning, Arpeggio velocity
- Panel Setting: AUTO FILL IN

## Initialisierung

Diese Funktion löscht alle im Speicher des Instruments abgelegten Daten und stellt die Werksvoreinstellungen wieder her.

### ■ Backup Clear.....

Um die gesicherten Daten zu löschen, schalten Sie das Instrument mit dem Schalter [STANDBY/ON] ein, während Sie die höchste weiße Taste auf der Tastatur gedrückt halten. Die gespeicherten Daten werden gelöscht, und die vorgegebenen Werte werden wiederhergestellt.

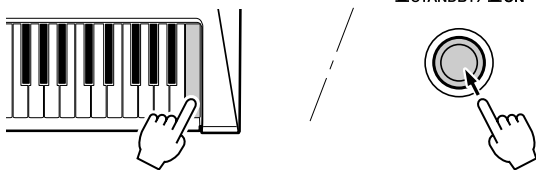

# Grundlegende Bedienung und Displays

## Wichtigste Bedienungsvorgänge

Die gesamte Bedienung des MM6 basiert auf den folgenden, einfachen Bedienungsvorgängen.

**1** Drücken Sie eine Taste, um eine Grundfunktion zu wählen.

**2** Benutzen Sie das Wähler zur Auswahl eines Eintrags.

**3** Starten/Stoppen Sie eine Funktion.

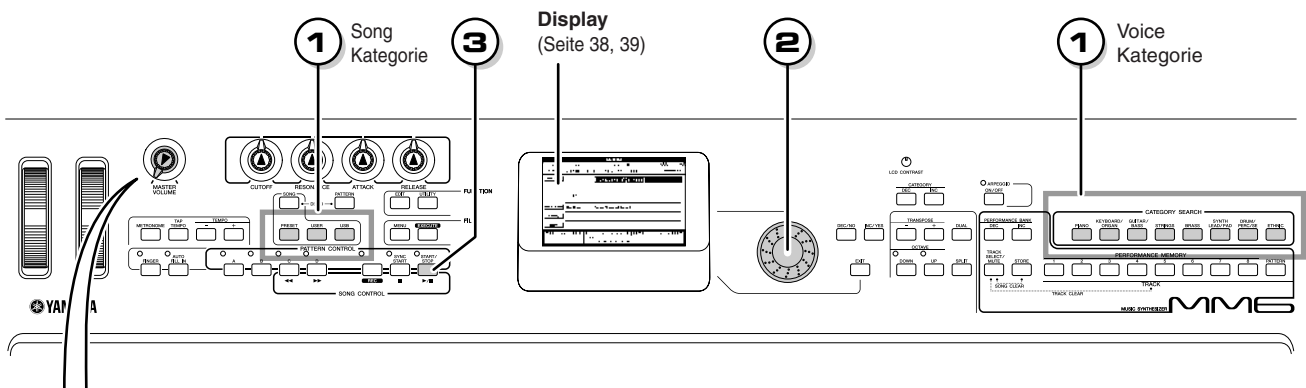

### ● Lautstärkeeinstellung

Stellt die Lautstärke des Klanges (Tonsignals) ein, der über einen an der Buchse OUTPUT angeschlossenen Lautsprecher oder über einen Kopfhörer zu hören ist, der an der Buchse PHONES angeschlossen wurde.

Drehen Sie ihn gegen den Uhrzeigersinn, um die Lautstärke zu verringern.



Drehen Sie ihn im Uhrzeigersinn, um die Lautstärke zu erhöhen.

## 1 Drücken Sie eine Taste, um eine Grundfunktion zu wählen.

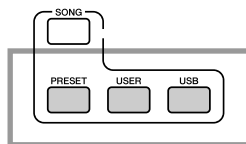

### ● Song-Kategorie

Wählen Sie mit dem Wähler die Song-Kategorie des Songs aus, den Sie abspielen möchten.

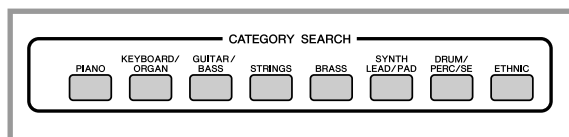

### ● Voice-Kategorie

Wählen Sie die Voice-Kategorie der Voice aus, die Sie spielen möchten.

\* Um die Kategorie zu wechseln, drücken Sie eine andere Kategorietaste oder verwenden Sie die CATEGORY-Tasten [DEC]/[INC].

● **CATEGORY [INC]/[DEC]**

Sie können schnell eine andere Kategorie auswählen, nachdem Sie eine Song-, Pattern- oder Voice-Kategorie ausgewählt haben. Mit diesen Tasten können Sie nacheinander durch die verschiedenen Kategorien schalten.

Beispiel: Anzeige für die Voice-Auswahl

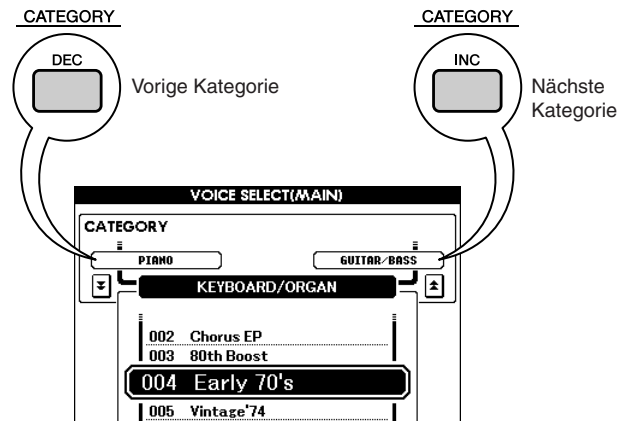

## 2 Verwenden Sie das Wählrad, um einen Eintrag auszuwählen.

Wenn eine Grundfunktion ausgewählt wurde, erscheint der Kategorienname oben im Display, und der momentan ausgewählte Eintrag darunter wird hervorgehoben.

Mit dem Wählrad oder den Tasten [INC/YES] und [DEC/NO] lassen sich andere Einträge auswählen.

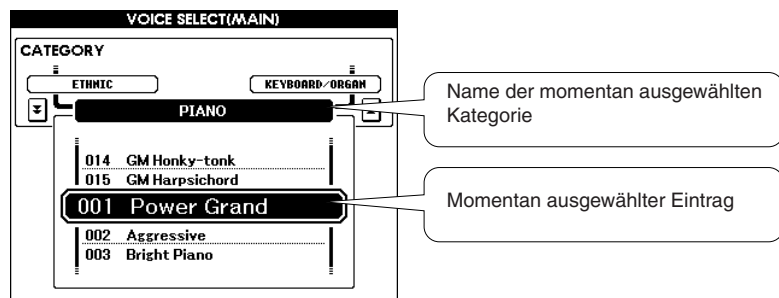

● **Wählrad**

Drehen Sie das Wählrad im Uhrzeigersinn, um den Wert des gewählten Eintrags zu erhöhen, oder gegen den Uhrzeigersinn, um ihn zu verringern. Drehen Sie das Wählrad weiter, um den Wert weiter zu erhöhen oder zu verringern.

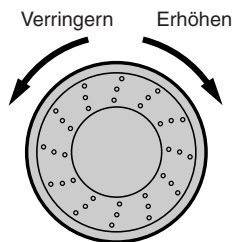

● **[INC/YES]- und [DEC/NO]-Tasten**

Drücken Sie kurz die Taste [INC/YES], um den Wert um 1 zu erhöhen, oder drücken Sie kurz die Taste [DEC/NO], um den Wert um 1 zu verringern. Drücken und halten Sie eine dieser Tasten gedrückt, um den Wert in der jeweiligen Richtung fortwährend zu erhöhen oder verringern.



In den meisten Bedienungsabläufen, die in dieser Anleitung beschrieben sind, wird das Wählrad für die Auswahl empfohlen, da es wirklich die einfachste und intuitivste Auswahlmethode ist. Bitte beachten Sie jedoch, dass die meisten mit dem Wählrad einstellbaren Einträge oder Werte auch mit den Tasten [INC/YES] und [DEC/NO] ausgewählt werden können.

## 3 Starten/Stoppen Sie eine Funktion.

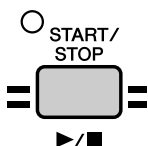

Verwenden Sie die [START/STOP]-Taste  
Drücken Sie nach Auswahl eines Songs oder Patterns diese Taste, um die Song- oder Pattern (Rhythmus-) Wiedergabe zu starten.  
Drücken Sie die Taste erneut, um die Wiedergabe zu stoppen.



## Die Anzeigen

### ● Bezeichnungen im Display

Das Display liefert alle Informationen, die Sie zur einfachen Bedienung des Instruments benötigen. Der Name des aktuellen Displays erscheint oben im Bildschirm. Zum Beispiel erscheint „MAIN“ oben im Haupt-Display.

### ● MAIN-Display

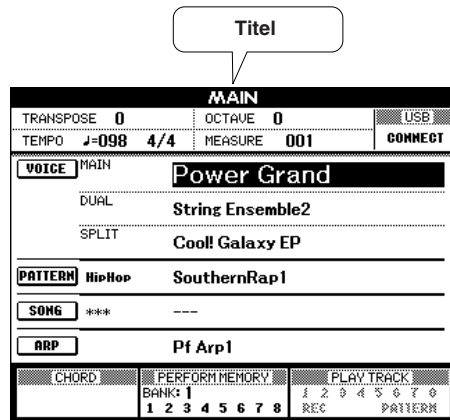

### ● Aufrufen des Haupt-Displays



Die meisten Grundfunktionen werden im **MAIN-Display (Haupt-Display)** des Instruments ausgeführt. Zur Rückkehr von einem anderen Display zum MAIN-Display drücken Sie die Taste [EXIT] in Nähe des Wählrades.

### ● UTILITY/EDIT-Display (Seite 64, 62)

Die Displays UTILITY und EDIT bieten den Zugriff auf 46 Einträge (25 UTILITY-Einträge und 21 EDIT-Einträge), die bearbeitet werden können.

Das UTILITY- oder EDIT-Display erscheint, wenn die Taste [UTILITY] oder [EDIT] gedrückt wird. Mit jedem Druck auf die CATEGORY-Tasten [DEC]/[INC] (beschrieben auf Seite 37) wird der nächste der 46 verfügbaren Einträge ausgewählt.

Drücken Sie die CATEGORY-Taste(n) [DEC/NO]/[INC/YES] so oft wie erforderlich, bis die gewünschte Funktion erscheint. Ändern Sie den Wert anschließend mit dem Wählrad oder mit den Tasten [INC/YES] und [DEC/NO].

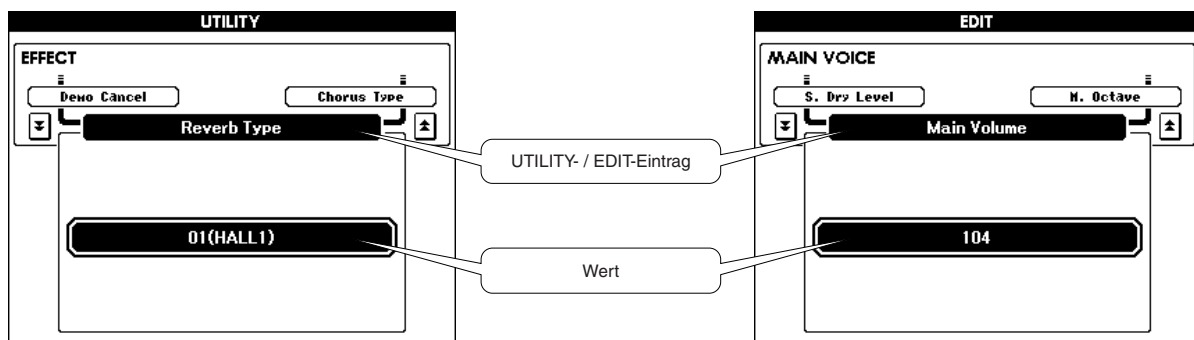

## Einträge im MAIN-Display

Das MAIN-Display zeigt alle aktuellen Einstellungen für Songs, Patterns und Voices an. Es enthält auch eine Reihe von Anzeigen, die den Ein-/Ausschaltzustand einiger Funktionen anzeigen.

Da Sie in diesem Display alle aktuellen Einstellungen in einem zentralen Bereich sehen können, ist es ratsam, dieses beim Spielen aufzurufen.

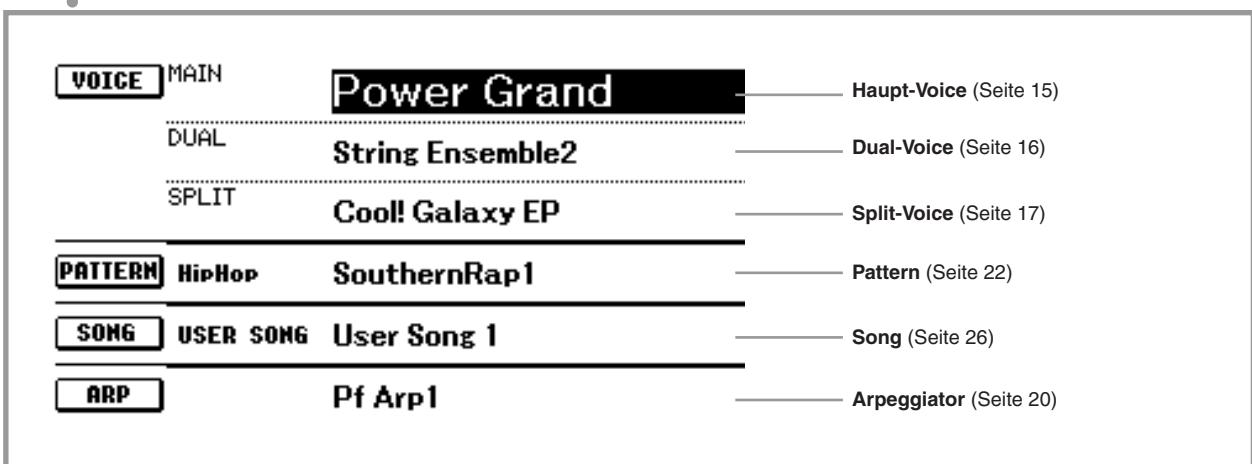
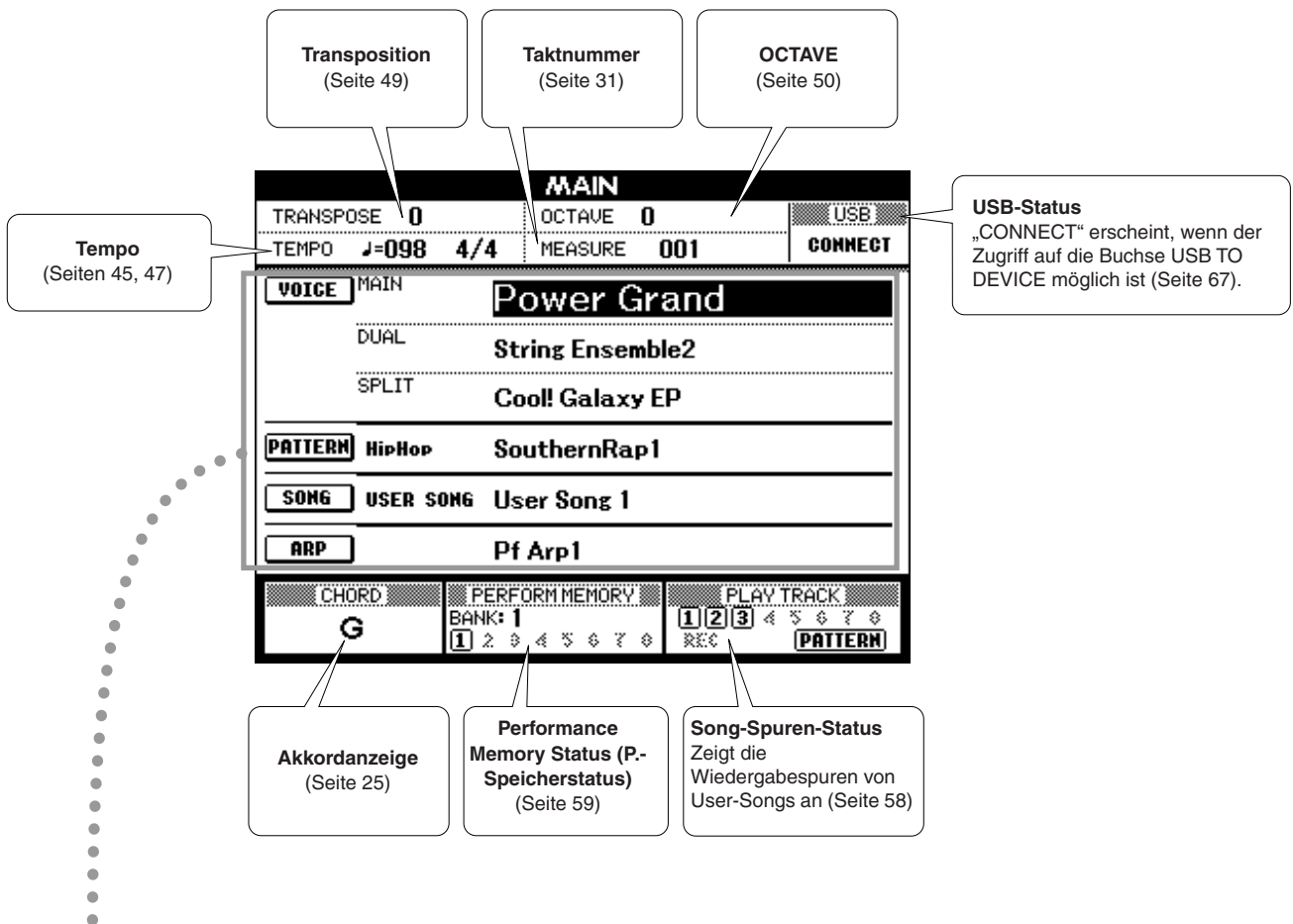

# Verwendung der Controller des MM6

Sie können Klangfarbe, Lautstärke, Tonhöhe und weitere Parameter mit den Controllern am vorderen Bedienfeld ebenso steuern wie mit externen Controllern, die an verschiedene Controller-Buchsen an der Rückseite angeschlossen sind.

## Controller am Bedienfeld des MM6

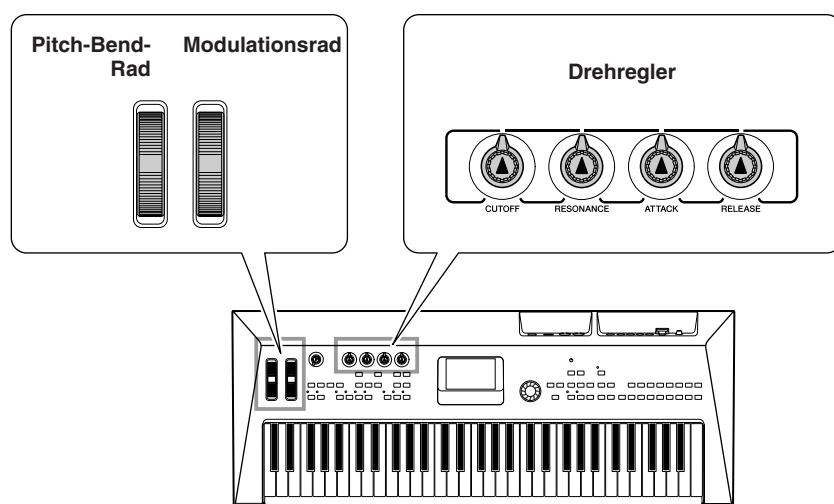

### ■ Pitch-Bend-Rad .....

Mit dem Pitch-Bend-Rad wird die Tonhöhe der gespielten Noten nach oben (wenn das Rad vom Spieler weggedreht wird) oder nach unten (wenn das Rad zum Spieler hin gedreht wird) verändert. Das Rad ist selbstzentrierend und kehrt beim Loslassen automatisch in die Ausgangslage zurück. Probieren Sie das Pitch-Bend-Rad aus, während Sie eine Taste auf der Tastatur spielen.

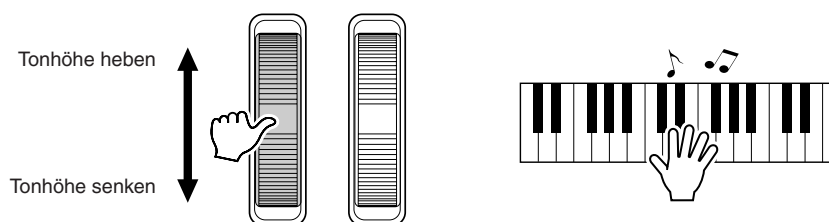

### ■ Modulationsrad .....

Dieser Controller wird verwendet, um dem Tastatur-Klang einen Vibrato-Effekt hinzuzufügen. Je weiter Sie dieses Rad nach oben drehen, desto größer ist der auf den Klang angewendete Effekt. Probieren Sie das Modulationsrad mit verschiedenen Preset-Voices aus, während Sie auf der Tastatur spielen.

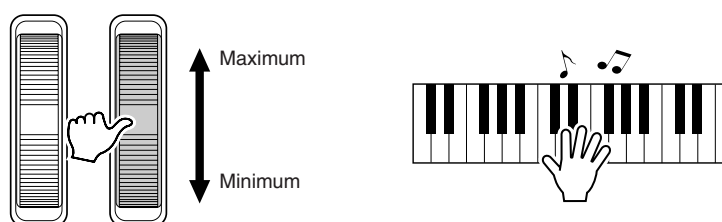

## ■ Drehregler .....

Wenn Sie die Drehregler während Ihres Spiels drehen, können Sie die Brightness und die Klangeigenschaften der aktuellen Haupt-Voice und Dual-Voice in Echtzeit ändern.

Drehen Sie einen Regler nach rechts, so vergrößern Sie den Wert; drehen Sie ihn nach links, so verkleinern Sie den Wert.

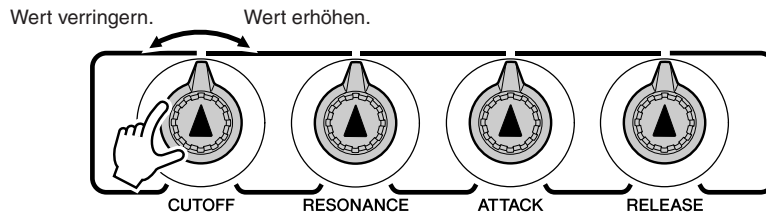

<b>CUTOFF</b>	Reguliert die Klangbrillanz durch Anheben oder Absenken der Filter-Cutoff-Frequenz.
<b>RESONANCE</b>	Reguliert den Spitzenpegel im Bereich der Cutoff-Frequenz.
<b>ATTACK</b>	Legt die Anstiegszeit (Attack Time) des Klangs fest. Sie können z.B. eine Streicher-Voice so einstellen, dass die Lautstärke des Klangs allmählich anschwillt, indem Sie diesen Regler nach rechts drehen, um eine langsame Anstiegszeit festzulegen.
<b>RELEASE</b>	Legt die Ausklingzeit (Release Time) des Klangs fest. Durch Drehen des Reglers nach rechts wird eine längere Release Time eingestellt, wodurch der Sound (in Abhängigkeit von der Voice) nach dem Loslassen der Taste länger ausklingt. Um einen abrupt abbrechenden Klang zu erzeugen, stellen Sie eine kurze Release-Zeit ein.

## Externe Controller

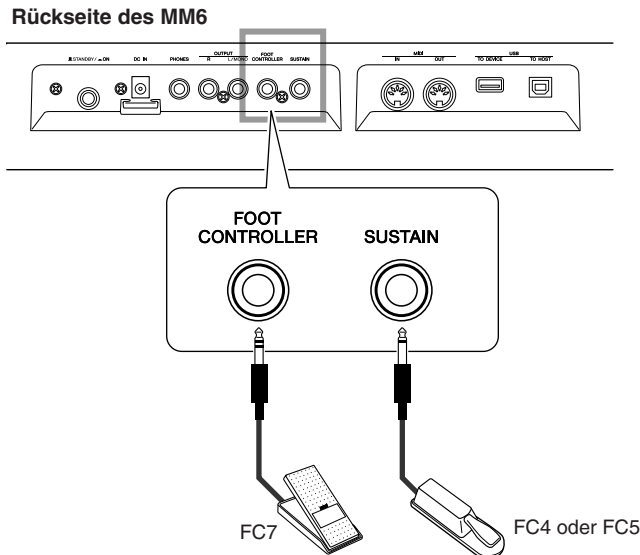

## ■ Fußschalter .....

Mit einem als Zubehör erhältlichen an die SUSTAIN-Buchse an der Rückseite angeschlossenen Fußschalter FC4 oder FC5 können Sie das Aushalten der Noten steuern. Zum Beispiel können Sie die Sustain-Funktion mit dem Fuß ein- oder ausschalten, während Sie mit beiden Händen spielen.

### **HINWEIS**

• Der Sustain-Effekt kann nur auf die Haupt-Voice und die Dual-Voice angewendet werden.

## ■ Fußregler .....

An die Buchse FOOT CONTROLLER an der Geräterückseite können Sie einen als Zubehör erhältlichen Fußregler (FC7) anschließen. Die Möglichkeit der Lautstärkesteuerung mit dem Fuß kann bei Live-Auftritten von Vorteil sein.

## Auswählen eines Reverb-Typs

Mit Hilfe der Hallfunktion können Sie mit der Klangatmosphäre eines Konzertsaals spielen. Wenn Sie ein Pattern oder einen Song auswählen, wird automatisch der für die Voice am besten geeignete Reverb-Typ festgelegt. Wenn Sie einen anderen Halltyp auswählen möchten, gehen Sie bitte vor wie folgt.

- 1 Drücken Sie die [UTILITY]-Taste, um das UTILITY-Display aufzurufen.

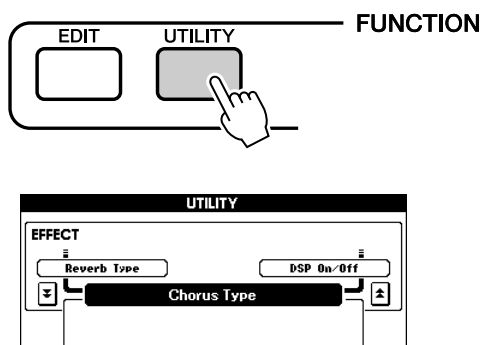

- 2 Wählen Sie mit den CATEGORY-Tasten [DEC]/[INC] den Menü-Eintrag „Reverb Type“ aus.

Der momentan ausgewählte Reverb-Typ wird angezeigt.

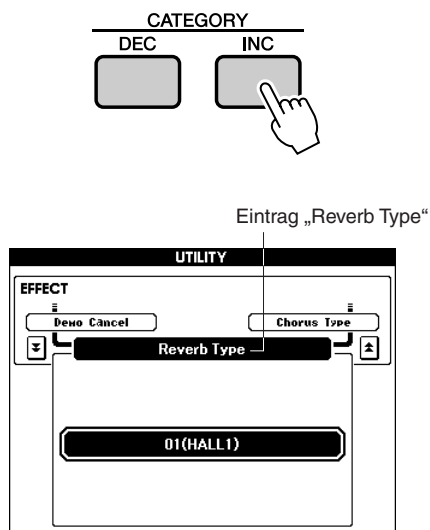

- 3 Wählen Sie mit dem Wählrad einen Reverb-Typ aus.

Sie können den Klang des ausgewählten Reverb-Typs prüfen, indem Sie auf der Tastatur spielen.

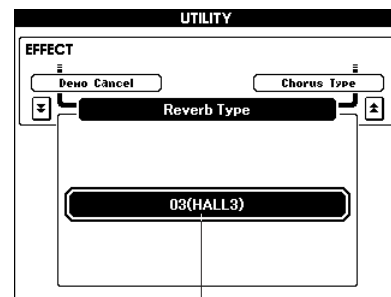
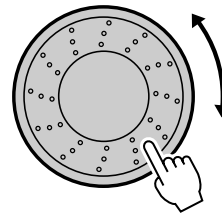

Der ausgewählte Reverb-Typ

Näheres zu den verfügbaren Reverb-Typen finden Sie in der Effect Type List auf Seite 100.

### ● Einstellen des Reverb-Send-Pegels

Sie können jeweils einzeln einstellen, wieviel Hall auf die Main-, Dual- und Split Voice angewendet werden soll. (Seite 63)

## Auswählen des Chorus-Typs

Der Chorus-Effekt erzeugt einen dichten Klang, der in etwa so klingt, als würde eine ähnliche Voice viele Male unisono übereinandergelegt.

Wenn Sie ein Pattern oder einen Song auswählen, wird automatisch der für die Voice am besten geeignete Chorus-Typ festgelegt. Wenn Sie einen anderen Chorus-Typ auswählen möchten, gehen Sie bitte vor wie folgt.

- 1 Drücken Sie die [UTILITY]-Taste, um das UTILITY-Display aufzurufen.

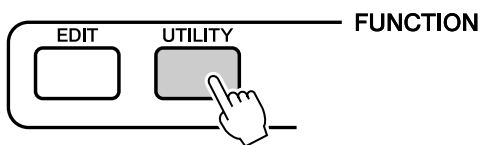

- 2 Wählen Sie mit den CATEGORY-Tasten [DEC]/[INC] den Menü-Eintrag „Chorus Type“ aus.

Der momentan ausgewählte Chorus-Typ wird angezeigt.

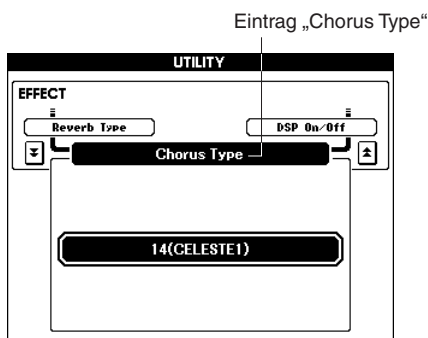
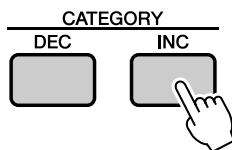

- 3 Wählen Sie mit dem Wähler einen Chorus-Typ aus.

Sie können den Klang des ausgewählten Chorus-Effekttyps prüfen, indem Sie auf der Tastatur spielen.

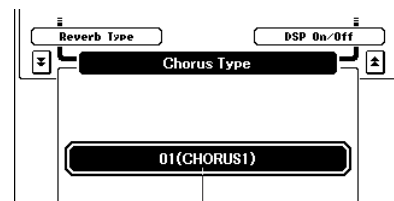
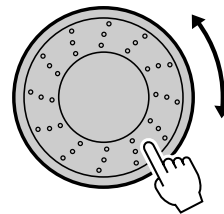

Der ausgewählte Chorus-Typ

Näheres zu den verfügbaren Chorus-Typen finden Sie in der Effect Type List auf Seite 100.

### ● Einstellen des Chorus-Send-Pegels

Sie können jeweils einzeln einstellen, wieviel Chorus-Effekt auf die Haupt-, Dual- und Split-Voice angewendet werden soll. (Seite 63)

## Anwenden von DSP-Effekten

Diese Effekte können verwendet werden, um den auf der Tastatur gespielten Voices (Haupt-, Dual- und Split-Voice) Tiefe und Fülle hinzuzufügen.

### **HINWEIS**

• DSP steht für „Digital Signal Processor“, einen speziellen Mikroprozessor zum Verarbeiten und Hinzufügen von Effekten zu digitalen Audiosignalen.

- 1 Drücken Sie die [UTILITY]-Taste, um das UTILITY-Display aufzurufen.

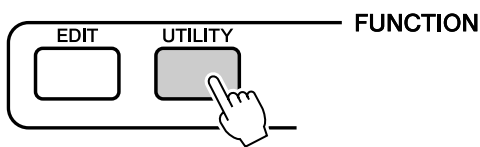

- 2 Wählen Sie mit den CATEGORY-Tasten [INC]/[DEC] den Eintrag DSP ON/OFF aus.

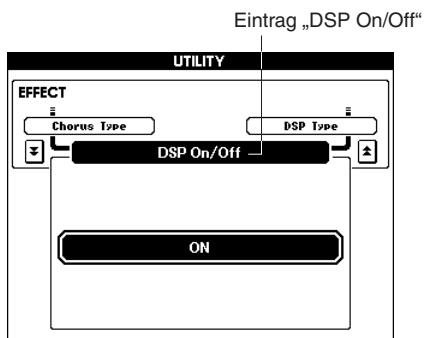
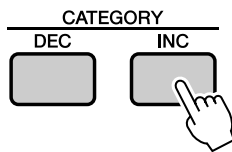

- 3 Schalten Sie DSP mit dem Wählrad nach Bedarf ein (On) oder aus (Off).

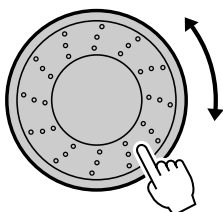

## ■ Ändern des DSP-Typs.....

- 1 Drücken Sie die [UTILITY]-Taste, um das UTILITY-Display aufzurufen.
- 2 Wählen Sie mit den CATEGORY-Tasten [DEC]/[INC] den Menü-Eintrag „DSP Type“ aus.

Der Name des aktuell ausgewählten DSP-Typs wird angezeigt.

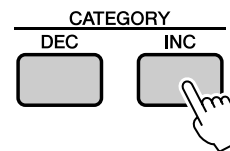

Eintrag „DSP Type“

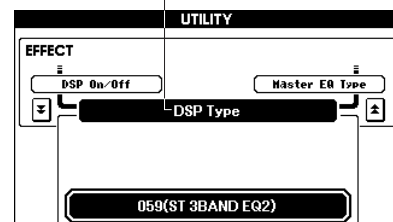

- 3 Wählen Sie mit dem Wählrad einen DSP-Typ aus.

Sie können den Klang des ausgewählten Chorus-Effekttyps prüfen, indem Sie auf der Tastatur spielen.

Die verfügbaren DSP-Typen finden Sie in der Liste der DSP-Typen auf Seite 101.

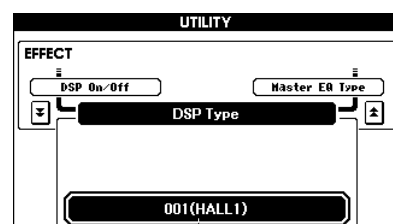
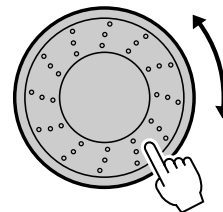

Der ausgewählte DSP-Typ

Drücken Sie gleichzeitig die Tasten [INC/YES][DEC/NO], um den ursprünglichen Standardwert aufzurufen.

# Praktische Spielfunktionen

## Verwendung des Metronoms

Das Instrument ist mit einem Metronom mit regulierbarem Tempo und Taktmaß ausgestattet. Stellen Sie mit seiner Hilfe das Tempo ein, bei dem Sie sich am wohlsten fühlen und das zu der von Ihnen gespielten Musik am besten passt.

### ■ Metronom starten .....

Starten Sie das Metronom, indem Sie die [METRONOME]-Taste drücken.

Um das Metronom anzuhalten, drücken Sie noch einmal die Taste [METRONOME].

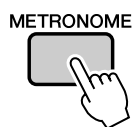

Der Schlag (Beat) des aktuellen Takts (Measure)

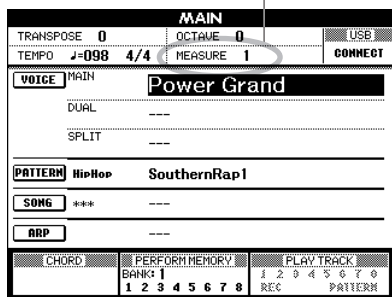

### ■ Anpassen des Metronom-Tempos

So können Sie das Tempo des Metronom-Klangs einstellen.

- 1 Drücken Sie die TEMPO-Taste [+], um den Tempo-Wert um 1 zu erhöhen, bzw. die TEMPO-Taste [-], um den Wert um 1 zu verringern.

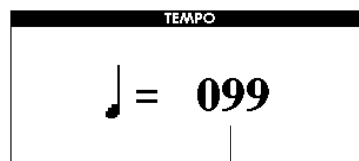
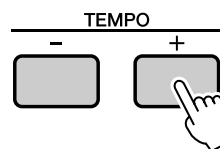

Tempo-Display

- 2 Wählen Sie mit dem Wähler ein Tempo von 11 bis 280 aus.

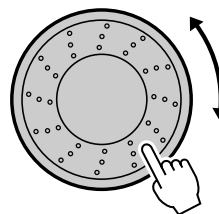

Drücken Sie die [EXIT]-Taste, um zum ursprünglichen Display zurückzukehren. Drücken Sie die TEMPO-Taste [-] oder [+] so oft wie nötig, um das gewünschte Tempo einzustellen.

Sie können auch eine der TEMPO-Tasten gedrückt halten, um das Tempo übergangslos um größere Beträge zu ändern.



## ■ Einstellen der Schlaganzahl pro Takt sowie der Länge jedes Schlags .....

In diesem Beispiel werden wir ein Taktmaß von 3/8 einstellen.

### 1 Drücken und halten Sie die [METRONOME]-Taste mindestens eine Sekunde lang fest.

Das Metronom-Taktmaß und die Länge jedes Schlags werden im Display angezeigt.

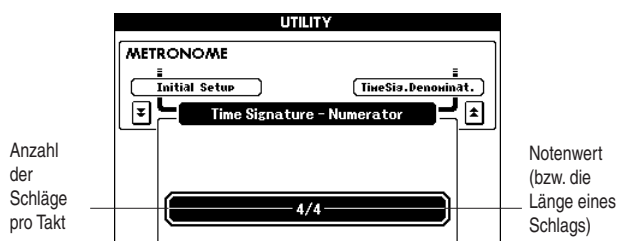
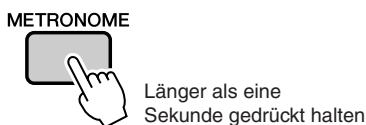

### 2 Wählen Sie mit dem Wählrad die Anzahl der Schläge pro Takt aus.

Beim ersten Schlag jedes Takts erklingt ein Glockenklang, bei allen anderen ein Metronom-„Klick“. Auf allen Schlägen erscheint ein einfacher Klick (ohne Glockenklang am Taktanfang), wenn Sie diesen Parameter auf „00“ einstellen. Der verfügbare Bereich liegt zwischen 0 und 60. In diesem Beispiel wählen Sie die 3.

#### HINWEIS

• Das Metronom-Taktmaß synchronisiert zu einem laufenden Pattern oder Song, diese Parameter können also bei laufender Pattern- oder Song-Wiedergabe nicht verändert werden.

### 3 Drücken Sie einmal die CATEGORY-Taste [INC], um den Menü-Eintrag „Time Signature – Denominator“ (Taktmaß-Nenner) aufzurufen.

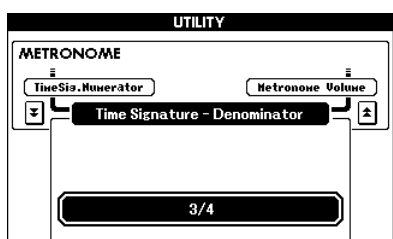
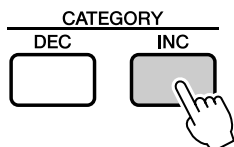

### 4 Wählen Sie mit dem Wählrad eine Schlaglänge aus.

Wählen Sie die erforderliche Länge für jeden Schlag aus: 2, 4, 8 oder 16 (halbe Note, Viertelnote, Achtelnote oder Sechzehntelnote). Wählen Sie für dieses Beispiel die 8. Das Taktmaß müsste jetzt auf 3/8 eingestellt sein.

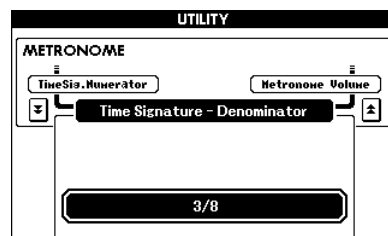

Drücken Sie die Taste [METRONOME], um die Einstellungen zu bestätigen.

## ■ Anpassen der Metronomlautstärke

### 1 Drücken Sie die [UTILITY]-Taste, um das UTILITY-Display aufzurufen.

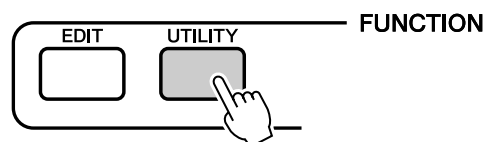

### 2 Drücken Sie die CATEGORY-Taste [DEC]/[INC], bis der Menü-Eintrag „Metronome Volume“ im Display erscheint.

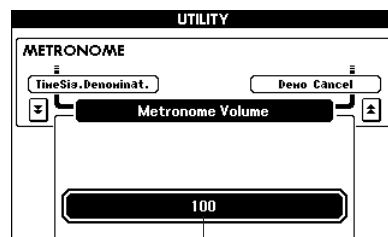
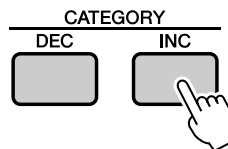

Metronome Volume (Metronomlautstärke)

### 3 Stellen Sie mit dem Wählrad die Metronomlautstärke wunschgemäß ein.

## Das Tempo einstellen

Wenn Ihnen ein Song oder ein Pattern zu schnell oder zu langsam vorkommt, probieren Sie ein geändertes Tempo aus.

Drücken Sie eine der TEMPO-Tasten [+] und [-].

Der Parameter „Tempo“ erscheint im Display.

Stellen Sie mit den TEMPO-Tasten [+] und [-] das Tempo auf einen beliebigen Wert zwischen 11 und 280 Schlägen pro Minute ein.

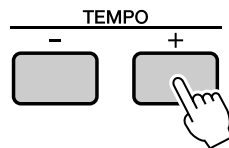

Durch gleichzeitiges Drücken der Tasten [+] und [-] können Sie zum Originaltempo zurückkehren.

## Verwenden der TAP-TEMPO-Taste

Tippen Sie bei einem Song im 4/4-Takt viermal (oder bei einem 3/4-Takt-Song dreimal) im gewünschten Tempo auf die [TAP TEMPO]-Taste, um das Wiedergabetempo automatisch dementsprechend einzustellen. Tippen Sie langsam, um das Tempo zu verringern, oder schnell, um das Tempo zu erhöhen. Zum Einstellen des Tempos während der Song-Wiedergabe brauchen Sie nur zweimal zu tippen.



## Einstellen der Anschlagsdynamik

Wenn die Anschlagsdynamik eingeschaltet ist, können Sie in vier Stufen einstellen, wie empfindlich das Instrument auf die Dynamik des Tastaturanschlags reagieren soll.

- 1 Drücken Sie die [UTILITY]-Taste, um das UTILITY-Display aufzurufen.

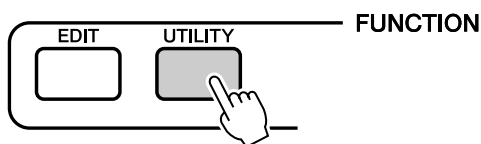

- 2 Wählen Sie mit den CATEGORY-Tasten [DEC]/[INC] den Menü-Eintrag „Touch Sensitivity“ aus.

Die momentan ausgewählte Anschlagsempfindlichkeit wird angezeigt.

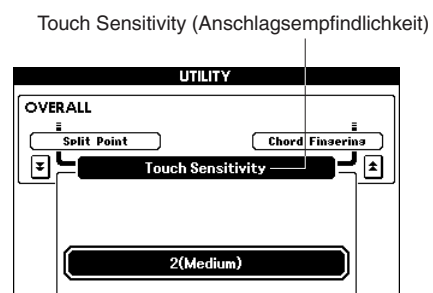
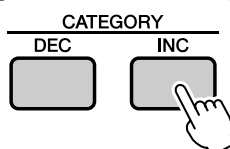

- 3 Wählen Sie mit dem Wählrad eine Einstellung zwischen 1 und 4 für die Anschlagsempfindlichkeit aus.

Höhere Werte erzeugen größere Lautstärkeänderungen in Reaktion auf die Anschlagsstärke – bewirken also eine höhere Empfindlichkeit).

Wenn die Anschlagsempfindlichkeit auf 4 (Aus) geschaltet ist, bleibt die Lautstärke der Noten immer gleich, egal wie stark oder weich Sie die Tasten anschlagen.

### HINWEIS

• Die werksseitige Einstellung für die Anschlagsempfindlichkeit ist „2“.

## Auswählen einer Master-EQ-Einstellung für den besten Klang

Es stehen fünf verschiedene Master-EQ-Einstellungen zur Verfügung, mit denen Sie in einer Reihe verschiedener Situationen den bestmöglichen Klang erzielen können – beispielsweise beim Anhören über Kopfhörer.

### 1 Drücken Sie die [UTILITY]-Taste, um das UTILITY-Display aufzurufen.

Die momentan ausgewählte Funktion erscheint im Display.

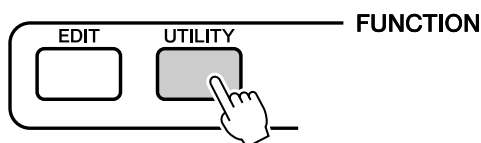

### 2 Wählen Sie mit den CATEGORY-Tasten [DEC]/[INC] den Menü-Eintrag „Master EQ Type“ aus.

Es erscheint der momentan ausgewählte Master-EQ-Typ.

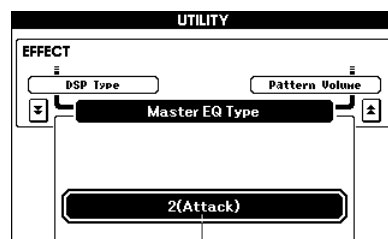
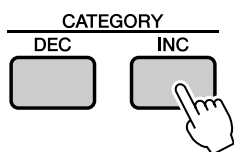

Der momentan ausgewählte Master-EQ-Typ

### 3 Wählen Sie mit dem Wählrad die gewünschte Master-EQ-Einstellung aus.

Fünf Einstellungen stehen zur Verfügung: 1 bis 5.

Mit diesen Einstellungen können die Bässe verstärkt, der Frequenzbereich für Spezialeffekte verringert werden usw.

## Steuern der Arpeggio-Lautstärke durch die Anschlagsstärke

### 1 Drücken Sie die [UTILITY]-Taste, um das UTILITY-Display aufzurufen.

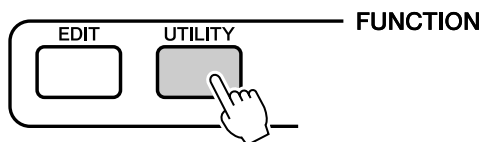

### 2 Wählen Sie mit den CATEGORY-Tasten [DEC]/[INC] den Menü-Eintrag „Arpeggio Velocity“ aus.

Die momentan ausgewählte Arpeggio-Velocity-Einstellung wird angezeigt.

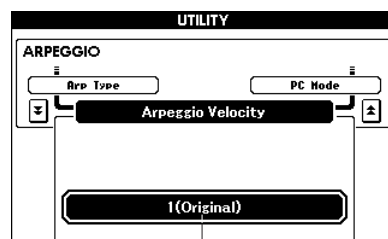
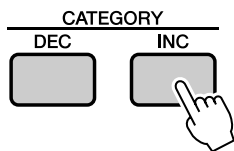

Die momentan ausgewählte Arpeggio-Velocity-Einstellung

### 3 Stellen Sie mit dem Wählrad die Velocity wunschgemäß ein.

Original.. Die ausgewählte Velocity wird für die Wiedergabe der einzelnen Arpeggio-Typen verwendet.

Thru ..... Der tatsächliche Velocity-Wert der Tastatur wird verwendet.

## Transposition der Tastatur

### ◆ Tonhöhenänderungen in Halbtonschritten (Transpose)

Die Gesamtonhöhe des Instruments kann in Halbtonschritten um bis zu eine Oktave nach oben oder nach unten verschoben werden.

- 1 Drücken Sie eine der TRANSPOSE-Tasten [+]/[-]. Der Wert wird im Display angezeigt und gibt den Umfang der Transposition über oder unter dem Normalwert an.

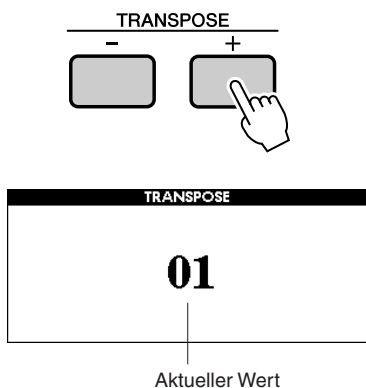

- 2 Stellen Sie mit dem Wählrad den Transpositionswert wie gewünscht zwischen -12 und +12 ein.

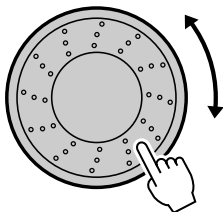

#### **HINWEIS**

• Schlagzeug-Set-Voices werden von dieser Einstellung nicht beeinflusst.

Drücken Sie die Taste [EXIT], um zur Hauptanzeige (MAIN) zurückzukehren. Durch Drücken der TRANSPOSE-Tasten [+]/[-] können Sie kurz die Einstellung schrittweise vornehmen. Zum übergangslosen Erhöhen oder Vermindern des Werts können Sie auch eine der TRANSPOSE-Tasten [+]/[-] gedrückt halten.

#### **HINWEIS**

• Drücken Sie gleichzeitig die Tasten [INC/YES][DEC/NO] oder die TRANSPOSE-Tasten [+] und [-], um den ursprünglichen Standardwert aufzurufen.

### ◆ Feinstimmung (Tuning)

Die Gesamtstimmung des Instruments kann in Schritten von 0,2 Hz um bis zu einen Halbton nach oben oder nach unten verschoben werden. Die Standardeinstellung ist 440 Hz.

- 1 Drücken Sie die [UTILITY]-Taste, um das UTILITY-Display aufzurufen.

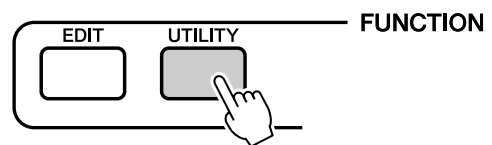

- 2 Wählen Sie mit den CATEGORY-Tasten [DEC]/[INC] den Menü-Eintrag „Tuning“ aus.

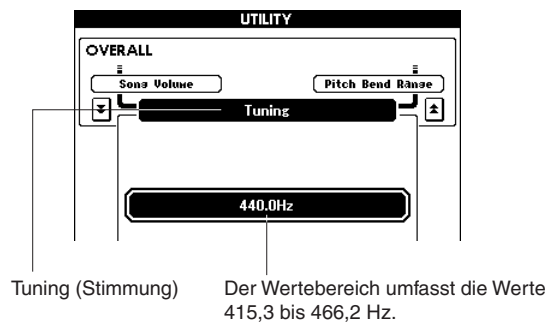

- 3 Stellen Sie mit dem Wählrad die Stimmung auf den gewünschten Wert zwischen 415,3 und 466,2 Hz ein.

#### **HINWEIS**

• Schlagzeug-Set-Voices werden von dieser Einstellung nicht beeinflusst.

#### **HINWEIS**

• Drücken Sie gleichzeitig die Tasten [INC/YES][DEC/NO], um den Wert sofort auf die Vorgabeeinstellung zurückzusetzen.

## Die Tonhöhe der Tastatur in Oktaven verschieben

Manchmal möchten Sie vielleicht in einer tieferen oder höheren Tonlage spielen. So möchten Sie beispielsweise die Tonlage nach unten verschieben, um zusätzliche Bassnoten zu erreichen, oder sie nach oben verschieben, um bei Leads und Solos noch höhere Noten zu erreichen. Mit den OCTAVE-Tasten [UP]/[DOWN] können Sie das schnell und einfach erreichen.

Jedes Mal, wenn Sie im Bedienfeld die OCTAVE-Taste [UP] drücken, wird die Tonlage der gesamten Voice um eine Oktave nach oben verschoben. Drücken Sie die OCTAVE-Taste [DOWN], um die Tonhöhe der Tastatur um eine Oktave nach unten zu verschieben. Der Wertebereich liegt zwischen -1 und +1, wobei 0 die Standardtonhöhe ist.

Wenn die Tonhöhe in Oktaven nach oben verschoben wird, leuchtet das Lämpchen der OCTAVE-Taste [UP], bei Verschiebung nach unten das Lämpchen der OCTAVE-Taste [DOWN].

Sie können die Standardtonhöhe (0) sofort aufrufen, indem Sie die OCTAVE-Tasten [UP] und [DOWN] gleichzeitig drücken (beide Lämpchen erlöschen).

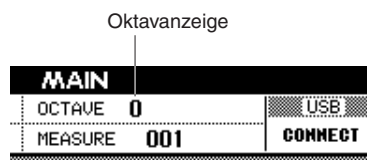
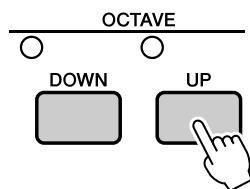

### ● OCTAVE +1

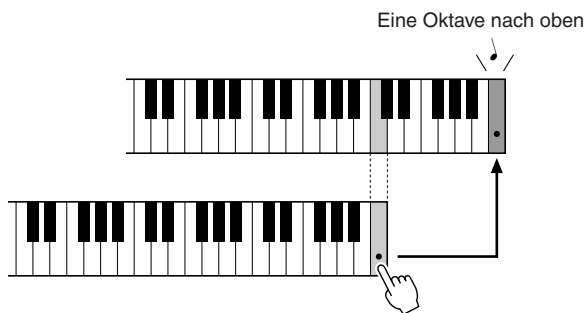

### ● OCTAVE -1

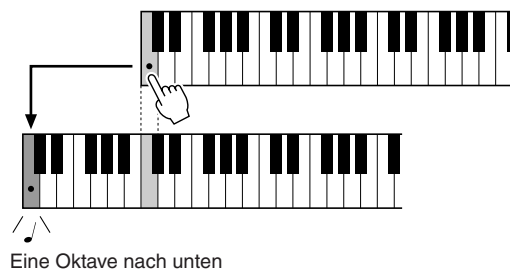

#### **HINWEIS**

- Wenn ein Schlagzeug-Set ausgewählt ist, werden die der Tastatur zugeordneten Percussion-Voices nicht in der Tonhöhe geändert, sondern um jeweils eine Taste verlagert.

# Pattern-Funktionen

Die Bedienungsgrundlagen für die Pattern-Funktion (Begleitautomatik) sind auf Seite 22 beschrieben.

Im Folgenden werden einige Möglichkeiten beschrieben, wie Sie die Patterns spielen können, wie die Pattern-Lautstärke eingestellt wird, wie Sie mit Hilfe der Patterns Akkorde spielen können usw.

## Pattern-Variationen (Sections)

Um die Pattern-Wiedergabe etwas variieren zu können, enthält jedes Pattern eine Reihe von „Sections“, die nach Bedarf ausgewählt und gespielt werden können.

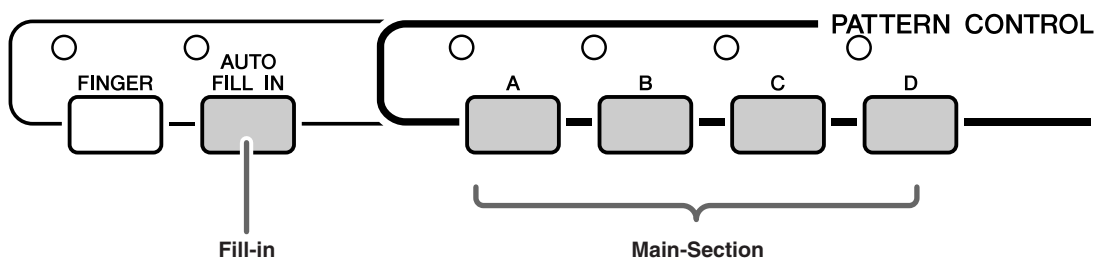

### ● Main-Sections A–D

Dies sind die Haupt-Begleit-Patterns, die sich zeitlich unbegrenzt wiederholen, bis eine andere Section ausgewählt wird.

Wenn die Taste [FINGER] eingeschaltet ist, wird das Pattern mit Akkorden wiedergegeben, die Sie mit dem Spiel Ihrer linken Hand bestimmen.

### ● Fill-Ins (AUTO FILL IN)

Drücken Sie die Taste [AUTO FILL IN], um die automatische Fill-in-Funktion einzuschalten. Wenn diese Funktion aktiviert ist, werden dem Rhythmus-Part des Patterns beim Wechseln der Main-Section automatisch Fill-ins hinzugefügt.

Auch wenn die automatische Fill-in-Funktion deaktiviert ist, können Sie jederzeit ein Fill-in hinzufügen, indem Sie die Taste einer Main-Section drücken, während diese Section gespielt wird.

**1** Wählen Sie das gewünschten Pattern aus. (Siehe Seite 22)

**2** Schalten Sie das Pattern ein.

Drücken Sie die Taste [FINGER]. Das Lämpchen oben links neben der Taste leuchtet.

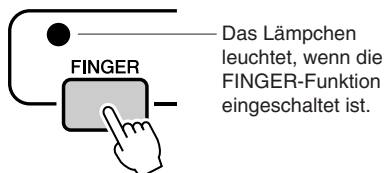

**3** Schalten Sie AUTO FILL IN ein.

Drücken Sie die Taste [AUTO FILL IN].

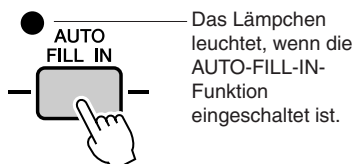

**4** Drücken Sie die Taste [SYNC START], um die Synchronstartfunktion einzuschalten.

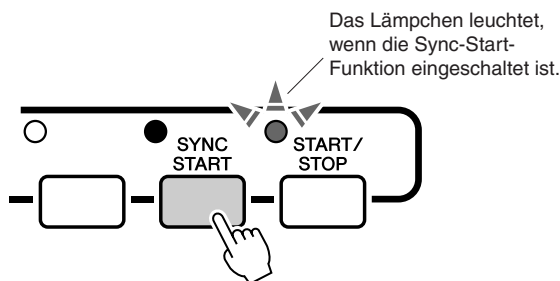

### ● Sync Start

Wenn der Synchronstart-Bereitschaftsmodus eingeschaltet wird, beginnt die Pattern-Wiedergabe, sobald Sie im Tastaturbereich für die Begleitung einen Akkord spielen.

**5 Drücken Sie die Main-Section-Taste: [A]–[D].**

Das Lämpchen oben links neben der aktiven Main-Section-Taste leuchtet.

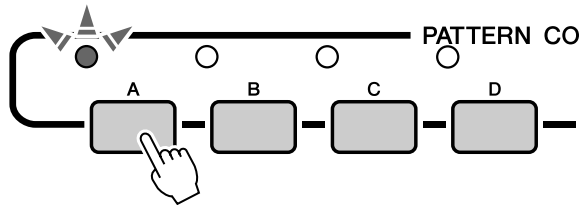

**6 Die Main-Section des ausgewählten Patterns startet, sobald Sie mit der linken Hand einen Akkord spielen.**

Spielen Sie für dieses Beispiel einen C-Dur-Akkord (siehe unten). Informationen zur Akkordeingabe finden Sie im Abschnitt „Akkorde der Begleitautomatik spielen“ auf Seite 25.

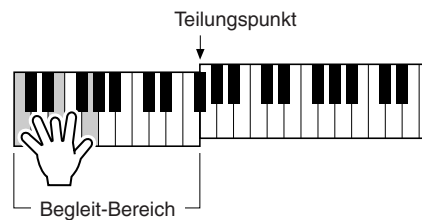

**7 Drücken Sie die gewünschte Main-Section-Taste [A]–[D].**

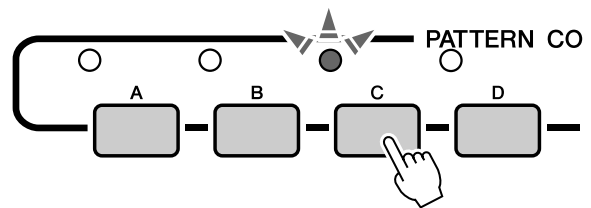

Es wird ein Fill-in gespielt, das für einen glatten Übergang zu der ausgewählten Main-Section sorgt.

## Einstellen des Teilungspunkts

Werkseitig ist als Teilungspunkt (englisch: Split Point) die Tastaturtaste Nr. 54 eingestellt (die Taste F#2), aber mit Hilfe des nachstehend beschriebenen Verfahrens können Sie ihn auf eine andere Taste legen.

**1 Drücken Sie die [UTILITY]-Taste, um das UTILITY-Display aufzurufen.**

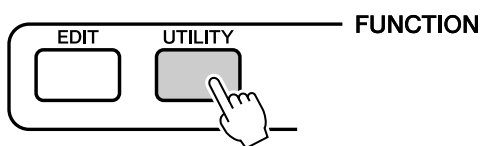

**2 Wählen Sie mit den CATEGORY-Tasten [DEC]/[INC] den Menü-Eintrag „Split Point“ aus.**

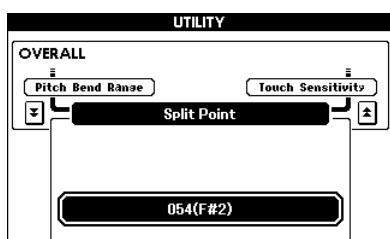
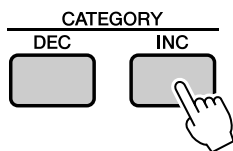

**3 Stellen Sie mit dem Wählrad den Teilungspunkt auf eine beliebige Taste zwischen 000 (C-2) und 127 (G8) ein.**

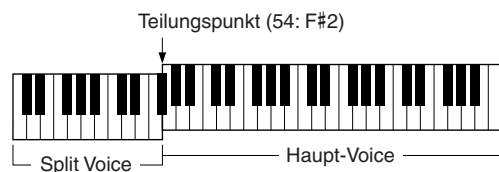

**HINWEIS**

- Wenn Sie den Teilungspunkt ändern, ändert sich auch der Teilungspunkt der Begleitautomatik.
- Wenn die Split-Punkt-Taste gespielt wird, erklingt die Split Voice.

## Pattern-Wiedergabe mit Akkorden, jedoch ohne Rhythmus (Stop Accompaniment)

Nachdem Sie zum Einschalten der Begleitautomatik die [FINGER]-Taste gedrückt haben, können Sie im (Begleit-)Bereich der linken Hand auf der Tastatur spielen, um Akkorde ohne Rhythmus-Begleitung zu erzeugen. Das ist die Funktion „Stop Accompaniment“; hierbei können alle vom Instrument erkannten Akkordgriffe verwendet werden. Der MM6 erkennt Tasten, die im Tastaturbereich für die Begleitung angeschlagen werden, als Akkorde (Seite 25).

Wählen Sie ein Pattern (Seite 22) aus und wechseln Sie in den Pattern-Modus. Drücken Sie dann die Taste [FINGER], um den FINGER-Modus einzuschalten.

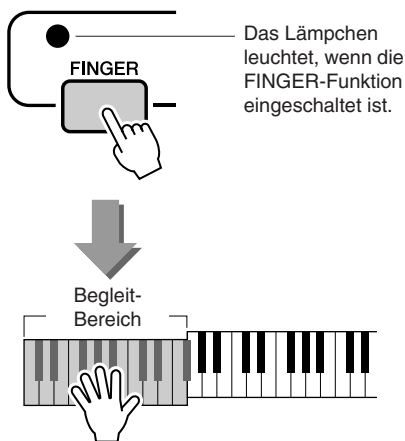

## Einstellen der Pattern-Lautstärke

Wählen Sie ein Pattern (Seite 22) aus und wechseln Sie in den Pattern-Modus.

**1** Drücken Sie die [UTILITY]-Taste, um das UTILITY-Display aufzurufen.

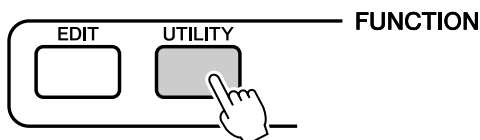

**2** Wählen Sie mit den CATEGORY-Tasten [DEC]/[INC] den Menü-Eintrag „Pattern Volume“ aus.

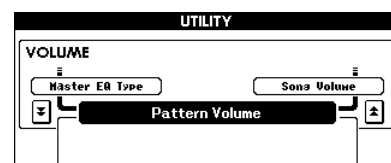
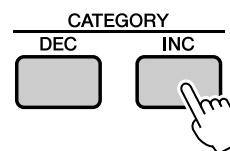

**3** Stellen Sie die Pattern-Lautstärke mit dem Wählrad zwischen 000 und 127 ein.



## Grundsätzliches über Akkorde

Zwei oder mehr zusammen gespielte Töne bilden einen „Akkord“.

Der Grundakkord ist der „Dreiklang“, der aus drei Tönen besteht: dem Grundton, dem dritten und dem fünften Ton der entsprechenden Tonleiter. Ein C-Dur-Dreiklang besteht beispielsweise aus den Tönen C (Grundton), E (dritte Note – „Terz“ – der C-Dur-Tonleiter) und G (fünfte Note – „Quinte“ – der C-Dur-Tonleiter).

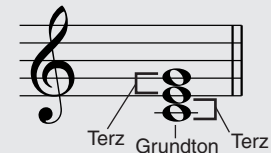

In dem oben gezeigten C-Dur-Dreiklang ist der tiefste Ton der „Grundton“ des Akkords (das ist die „Grundstellung“ des Akkords – wenn andere Akkordtöne als tiefster Ton verwendet werden, entstehen „Umkehrungen“). Der Grundton ist der zentrale Ton des Akkords, der die anderen Akkordtöne stützt und verankert.

Der Abstand (das „Intervall“) zwischen benachbarten Tönen eines Dreiklangs in der Grundstellung ist entweder eine große oder eine kleine Terz.

Große Terz – vier Halbtonschritte

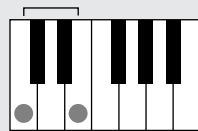

Kleine Terz – drei Halbtonschritte

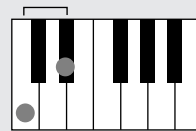

Das tiefste Intervall in unserem Grundstellungs-Dreiklang (zwischen dem Grundton und dem dritten Ton: die Terz) bestimmt, ob es sich um einen Dur- oder um einen Moll-Akkord handelt. Der höchste Ton kann um einen Halbton nach oben oder nach unten verschoben werden, um die nachstehend gezeigten zwei zusätzlichen Akkorde zu erzeugen.

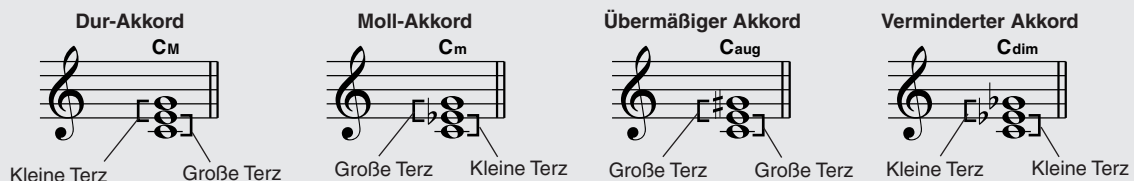

Die Grundeigenschaften des Akkords bleiben auch dann erhalten, wenn wir die Reihenfolge der Töne ändern, um verschiedene Umkehrungen zu bilden. So können z.B. aufeinander folgende Akkorde in einer Akkordsequenz elegant miteinander verbunden werden, wenn man die geeigneten Umkehrungen (bzw. „Akkordführungen“) wählt.

### ● Akkordbezeichnungen lesen

Die Akkordbezeichnungen enthalten alles, was Sie über einen Akkord wissen müssen (abgesehen von der Umkehrung/Stimmführung). An der Akkordbezeichnung können Sie ablesen, welcher Ton der Grundton ist, ob es sich um einen Dur-, Moll- oder verminderten Akkord handelt, ob er eine große oder eine verminderte Septime erfordert, welche Alterierungen und Spannungen er enthält ... alles auf einen Blick.

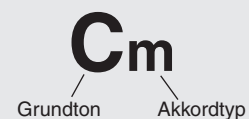

### ● Einige Akkordarten (Dies ist nur ein Teil der vom MM6 erkannten „Standard“-Akkordarten.)

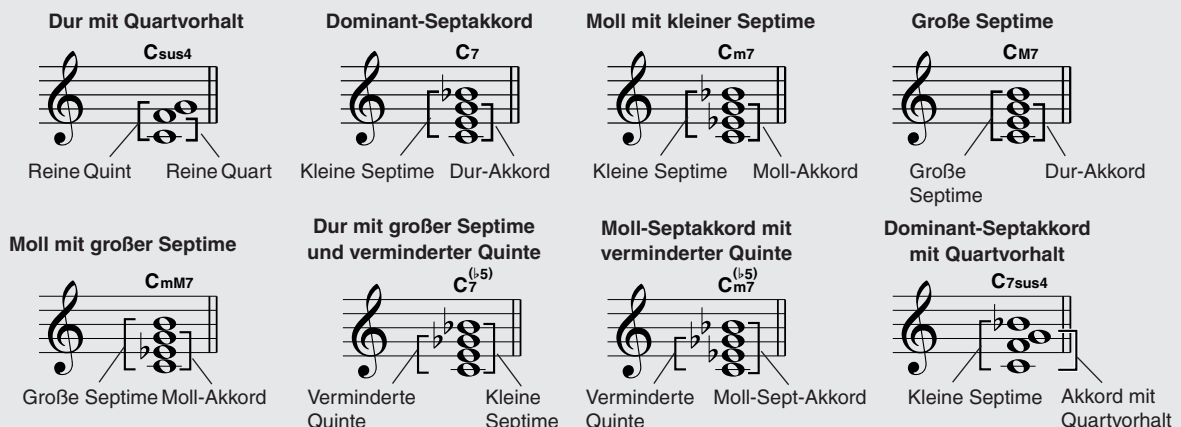

## ■ Erkannte Standardakkorde .....

Alle Akkorde in dieser Übersicht haben den Grundton „C“.

Akkordname/[Abkürzung]	Normale Reihenfolge	Akkord (C)	Anzeige
Dur-Akkord [M]	1 - 3 - 5	C	C
Dur-Akkord mit großer None [(9)]	1 - 2 - 3 - 5	C <sup>(9)</sup>	Cadd9
Dur-Akkord mit großer Sexte [6]	1 - (3) - 5 - 6	C <sub>6</sub>	C6
Dur-Akkord mit großer Sexte und None [6(9)]	1 - 2 - 3 - (5) - 6	C <sub>6</sub> <sup>(9)</sup>	C6 <sup>9</sup>
Dur-Akkord mit großer Septime [M7]	1 - 3 - (5) - 7	CM7	CM7
Dur-Akkord mit großer Septime und None [M7(9)]	1 - 2 - 3 - (5) - 7	CM <sub>7</sub> <sup>(9)</sup>	CM7 <sup>9</sup>
Dur-Akkord mit großer Septime und übermäßiger Undezime [M7(#11)]	1 - (2) - 3 - #4 - 5 - 7 oder 1 - 2 - 3 - #4 - (5) - 7	CM <sub>7</sub> <sup>(#11)</sup>	CM7 <sup>#11</sup>
Dur-Akkord mit verminderter Quinte [(b5)]	1 - 3 - b5	C <sup>(b5)</sup>	C <sup>b5</sup>
Dur-Akkord mit großer Septime und verminderter Quinte [M7b5]	1 - 3 - b5 - 7	CM <sub>7</sub> <sup>(b5)</sup>	CM7 <sup>b5</sup>
Vorgehaltene Quarte [sus4]	1 - 4 - 5	C <sub>sus4</sub>	Csus4
Übermäßiger Akkord [aug]	1 - 3 - #5	C <sub>aug</sub>	Caug
Dur-Akkord mit großer Septime und übermäßiger Quinte [M7aug]	1 - (3) - #5 - 7	CM <sub>7aug</sub>	CM7aug
Moll-Akkord [m]	1 - b3 - 5	C <sub>m</sub>	Cm
Moll-Akkord mit großer None [m(9)]	1 - 2 - b3 - 5	C <sub>m</sub> <sup>(9)</sup>	Cm add9
Moll-Akkord mit großer Sexte [m6]	1 - b3 - 5 - 6	C <sub>m6</sub>	Cm6
Moll-Akkord mit kleiner Septime [m7]	1 - b3 - (5) - b7	C <sub>m7</sub>	Cm7
Moll mit Septime und None [m7(9)]	1 - 2 - b3 - (5) - b7	C <sub>m7</sub> <sup>(9)</sup>	Cm7 <sup>9</sup>
Moll-Akkord mit kleiner Septime und großer Undezime [m7(11)]	1 - (2) - b3 - 4 - 5 - (b7)	C <sub>m7</sub> <sup>(11)</sup>	Cm7 <sup>11</sup>
Moll-Akkord mit großer Septime [mM7]	1 - b3 - (5) - 7	C <sub>mM7</sub>	CmM7
Moll-Nonakkord mit großer Septime [mM7(9)]	1 - 2 - b3 - (5) - 7	C <sub>mM7</sub> <sup>(9)</sup>	CmM7 <sup>9</sup>
Moll-Akkord mit Septime und verminderter Quinte [m7b5]	1 - b3 - b5 - b7	C <sub>m7</sub> <sup>(b5)</sup>	Cm7 <sup>b5</sup>
Moll-Akkord mit großer Septime und verminderter Quinte [mM7b5]	1 - b3 - b5 - 7	C <sub>mM7</sub> <sup>(b5)</sup>	CmM7 <sup>b5</sup>
Verminderter Mollakkord [dim]	1 - b3 - b5	C <sub>dim</sub>	Cdim
Verminderter Septakkord [dim7]	1 - b3 - b5 - 6	C <sub>dim7</sub>	Cdim7
Dur-Akkord mit kleiner Septime (Dominantseptakkord) [7]	1 - 3 - (5) - b7 oder 1 - (3) - 5 - b7	C <sub>7</sub>	C7
Dur-Septakkord mit kleiner None [7(b9)]	1 - b2 - 3 - (5) - b7	C <sub>7</sub> <sup>(b9)</sup>	C7 <sup>b9</sup>
Dur-Septakkord mit hinzugefügter verminderter Tredezime [7(b13)]	1 - 3 - 5 - b6 - b7	C <sub>7</sub> <sup>(b13)</sup>	C7 <sup>b13</sup>
Dominant-Sept-Non-Akkord [7(9)]	1 - 2 - 3 - (5) - b7	C <sub>7</sub> <sup>(9)</sup>	C7 <sup>9</sup>
Dur-Septakkord mit hinzugefügter übermäßiger Undezime [7(#11)]	1 - (2) - 3 - #4 - 5 - b7 oder 1 - 2 - 3 - #4 - (5) - b7	C <sub>7</sub> <sup>(#11)</sup>	C7 <sup>#11</sup>
Dominantseptakkord mit großer Terzdezime [7(13)]	1 - 3 - (5) - 6 - b7	C <sub>7</sub> <sup>(13)</sup>	C7 <sup>13</sup>
Dur-Septakkord mit großer None [7(#9)]	1 - #2 - 3 - (5) - b7	C <sub>7</sub> <sup>(#9)</sup>	C7 <sup>#9</sup>
Dur-Septakkord mit verminderter Quinte [7b5]	1 - 3 - b5 - b7	C <sub>7b5</sub>	C7 <sup>b5</sup>
Dominantseptakkord mit übermäßiger Quinte [7aug]	1 - 3 - #5 - b7	C <sub>7aug</sub>	C7aug
Dominantseptakkord mit Quartvorhalt [7sus4]	1 - 4 - (5) - b7	C <sub>7sus4</sub>	C7sus4
Dur-Akkord mit Sekundvorhalt [sus2]	1 - 2 - 5	C <sub>sus2</sub>	Csus2

### **HINWEIS**

- Eingeklammerte Noten können ausgelassen werden.
- Wenn Sie zwei Tasten des gleichen Grundtons in benachbarten Oktaven drücken, wird die Begleitung lediglich auf dem Grundton aufgebaut.
- Eine reine Quinte (1 + 5) erzeugt eine Begleitung, die nur auf dem Grundton und der Quinte beruht (ohne Terz) und daher sowohl mit Dur- als auch mit Moll-Akkorden verwendet werden kann.
- Die aufgelisteten Akkordgriffe sind alle in der Grundstellung dargestellt. Es können aber auch die Umkehrungen verwendet werden – mit folgenden Ausnahmen: m7, m7b5, 6, m6, sus4, aug, dim7, 7b5, 6(9), sus2.

### **HINWEIS**

- Die Umkehrungen der Akkorde 7sus4 und m7(11) werden nicht erkannt, wenn die in Klammern angezeigten Noten ausgelassen werden.
- Wenn verwandte Akkorde hintereinander gespielt werden, folgt die Begleitautomatik in manchen Fällen nicht dem Akkordwechsel (z. B. bestimmte Moll-Akkorde, denen ein Moll-Akkord mit Septime folgt).
- Zwei-Finger-Griffe erzeugen einen Akkord, der auf dem vorangegangenen Akkord aufbaut.
- Abhängig vom ausgewählten Pattern kann es sein, dass einige Akkorde nicht erkannt werden.

## Akkorde im gesamten Bereich der Tastatur angeben

In Kapitel „Zum Pattern dazuspielen“ auf Seite 23 haben wir zwei Pattern-Spielmethoden (Multi, Full Keyboard) beschrieben, bei denen Akkorde entweder links vom Teilungspunkt der Tastatur oder auf der gesamten Tastatur erkannt werden.

Indem Sie die nachstehend beschriebenen Einstellungen vornehmen, erfolgt die Akkorderkennung für die Pattern-Begleitung auf der gesamten Tastatur. Da Sie gleichzeitig auch im gesamten Tastaturbereich auf normale Weise spielen können, ermöglicht diese Fähigkeit die Erstellung interessanter und komplexer Performances.

In diesem Modus werden nur Akkorde erkannt, die auf normale Weise gespielt werden (Seite 25).

- 1 Drücken und halten Sie die Taste [FINGER] länger als eine Sekunde, bis der Menü-Eintrag „Chord Fingering“ erscheint.**

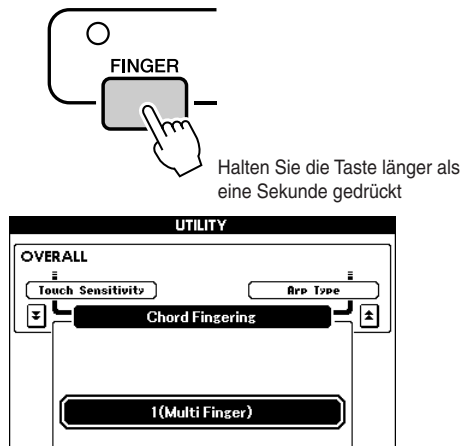

- 2 Verwenden Sie das Wählrad, um 2 (FullKeyboard) auszuwählen.**

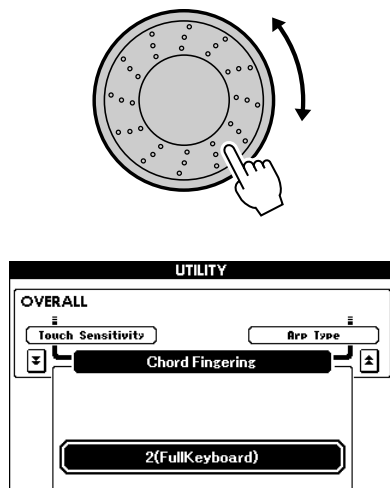

# Song-Einstellungen

## Song Volume (Song-Lautstärke)

- 1 Drücken Sie die [UTILITY]-Taste, um das UTILITY-Display aufzurufen.

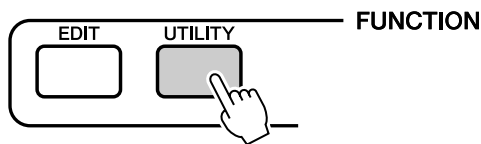

- 2 Wählen Sie mit den CATEGORY-Tasten [DEC]/[INC] den Menü-Eintrag „Song Volume“ aus.

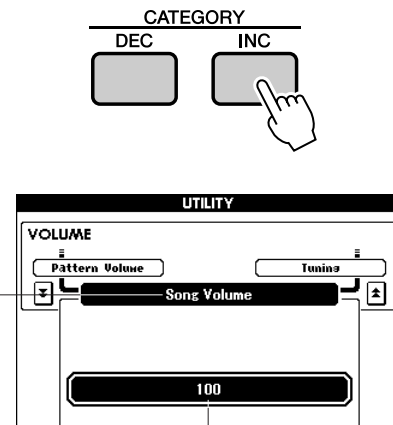

Song Volume (Song-Lautstärke)

Einstellbereich: 000 bis 127

- 3 Stellen Sie mit dem Wählrad die Song-Lautstärke wunschgemäß ein.

### HINWEIS

- Die Song-Lautstärke kann eingestellt werden, wenn ein Song ausgewählt wird.

## Ändern des Song-Tempos

Sie können das Song-Wiedergabetempo nach Bedarf ändern.

Drücken Sie eine der TEMPO-Tasten [+] / [-]. Die Tempoanzeige erscheint, und Sie können mit dem Wählrad oder den TEMPO-Tasten [+] / [-] ein Tempo zwischen 011 und 280 Viertelschlägen pro Minute einstellen.

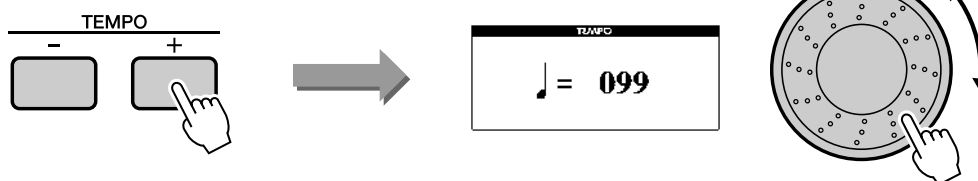

Durch gleichzeitiges Drücken der Tasten [+] und [-] können Sie zum Originaltempo zurückkehren.

Drücken Sie die Taste [EXIT], wenn alles wunschgemäß eingestellt ist.

Zum übergangslosen Erhöhen oder Vermindern des Tempos können Sie auch eine der Tasten gedrückt halten.

## Track Mute

Jede Spur (englisch: „Track“) spielt einen anderen Part des Songs – Melodie, Schlagzeug, Begleitung usw. Sie können einzelne Spuren stummschalten und den stummgeschalteten Part selbst auf der Tastatur spielen, oder Sie können auch einfach alle Spuren außer denjenigen stummschalten, die Sie sich anhören möchten.

**Um eine Spur stummzuschalten, halten Sie die Taste [TRACK SELECT/MUTE] gedrückt und drücken Sie gleichzeitig die entsprechende Spurtaste (TRACK [1]–[8], [PATTERN]).**

Drücken Sie dieselbe Taste, um die Spur-Stummschaltung aufzuheben.

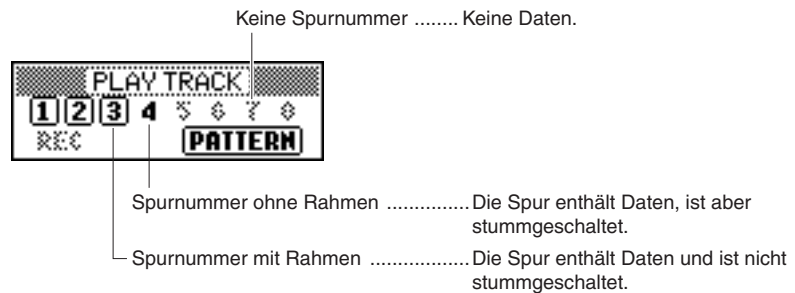
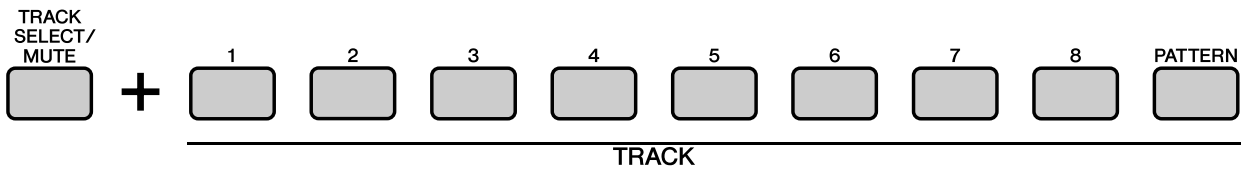

# Speichern Ihrer bevorzugten Bedienfeldeinstellungen

Dieses Instrument ist mit der Funktion „PERFORMANCE MEMORY“ ausgestattet. Hier können Sie bis zu 64 Ihrer bevorzugten Einstellungen speichern und bei Bedarf jederzeit bequem aufrufen.

Es können bis zu 64 vollständige Setups gespeichert werden (8 x 8 Banken).

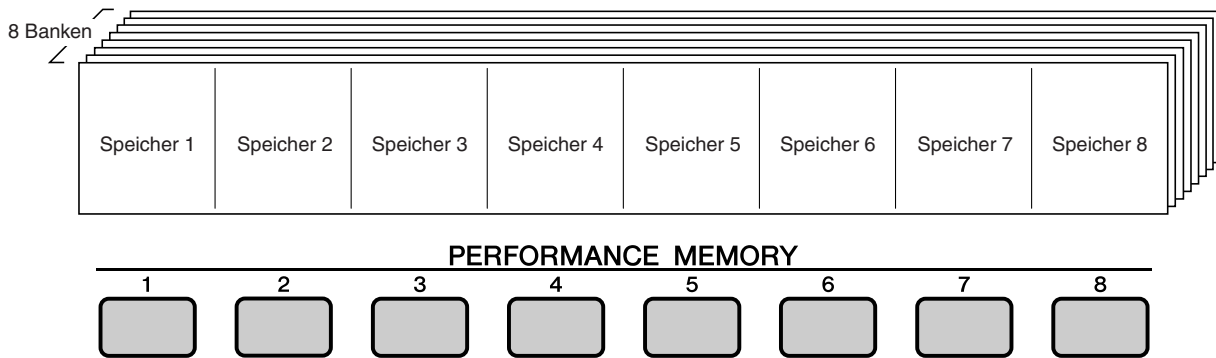

## Speichern von Einstellungen im Performance Memory

**1** Stellen Sie die Bedienungselemente auf dem Bedienfeld wie gewünscht ein – wählen Sie eine Voice, ein Pattern usw.

**2** Drücken Sie die PERFORMANCE-BANK-Tasten [INC]/[DEC], bis die gewünschte Banknummer im Display erscheint.

Sie können auch das Wählrad im PERFORMANCE-BANK-Display verwenden.

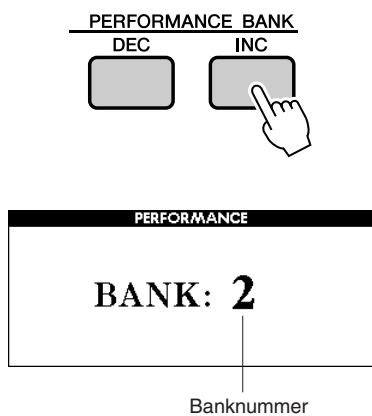

### **HINWEIS**

- Während der Song-Wiedergabe können keine Daten im Performance Memory gespeichert werden.

**3** Halten Sie die [STORE]-Taste gedrückt und drücken Sie gleichzeitig eine der PERFORMANCE-MEMORY-Tasten [1]–[8].

Dadurch werden die aktuellen Bedienfeldeinstellungen im Arbeitsspeicher des Instruments gespeichert.

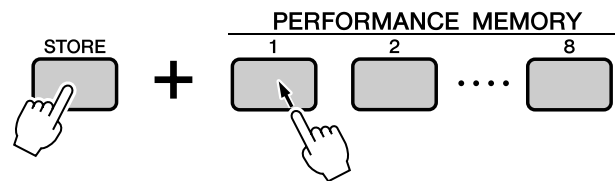

### **HINWEIS**

- Im Performance Memory gespeicherte Bedienfeldeinstellungen können Sie auch als User-Datei auf einem USB-Speichergerät sichern (siehe Seite 69).

### **HINWEIS**

- Wenn Sie eine Performance-Memory-Nummer auswählen, die bereits Daten enthält, werden die vorherigen Daten gelöscht und mit den neuen überschrieben.

### **VORSICHT**

- Schalten Sie das Instrument nicht aus, während die Einstellungen im Performance Memory gespeichert werden. Andernfalls können die Daten beschädigt werden oder verloren gehen.

## Laden von Einstellungen aus dem Performance Memory

**1** Drücken Sie die PERFORMANCE-BANK-Tasten [INC]/[DEC], bis die gewünschte Banknummer im Display erscheint.

Sie können auch das Wählrad im PERFORMANCE-BANK-Display verwenden.

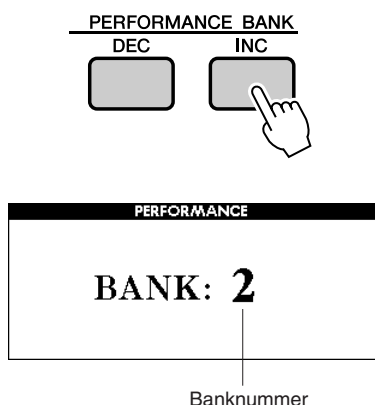

**2** Drücken Sie diejenige PERFORMANCE-MEMORY-Taste [1]–[8], auf der die Einstellungen gespeichert sind, die Sie abrufen möchten.

Die Bedienelemente werden sofort auf diese Einstellungen gesetzt.

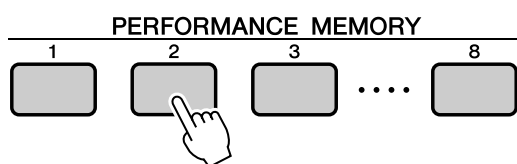

### ● Im Performance Memory speicherbare Einstellungen

#### • Pattern-Einstellungen

Pattern-Nummer, FINGER ON/OFF, Split Point, Pattern-Einstellungen (Main A/B/C/D), Pattern Volume, Tempo, Chord Fingering, Sync Start ON/OFF

#### • Voice-Einstellungen

##### Einstellungen der Haupt-Voice

Voice-Nummer, Volume, Octave, Pan, Reverb Level, Chorus Level, DSP Send Level, DRY Level, Attack Time, Release Time, Filter Cutoff, Filter Resonance

##### Einstellungen der Dual-Voice

Dual ON/OFF, Voice-Nummer, Volume, Octave, Pan, Reverb Level, Chorus Level, DSP Send Level, DRY Level, Attack Time, Release Time, Filter Cutoff, Filter Resonance

##### Einstellungen der Split Voice

Split ON/OFF, Voice-Nummer, Volume, Octave, Pan, Reverb Level, Chorus Level, DSP Send Level, DRY Level

#### • Effekteinstellungen

Reverb Type, Chorus Type, DSP ON/OFF, DSP Type

#### • Weitere Einstellungen ([OTHER SETTING])

Transpose, Pitch Bend Range, Arpeggio ON/OFF, Arpeggio Type, Octave

## Löschen eines Performance-Speicherplatzes

Mit diesem Vorgang werden die an einem Performance-Speicherplatz abgelegten Bedienseiteinstellungen gelöscht.

- 1 Das PERFORMANCE-BANK-Display erscheint, wenn Sie die PERFORMANCE-BANK-Taste [INC] oder [DEC] drücken. Wählen Sie mit den PERFORMANCE-BANK-Tasten [INC] und [DEC] die Bank mit dem zu verwendenden Performance Memory aus.**

Während das PERFORMANCE-BANK-Display angezeigt wird, können Sie auch mit dem Wählrad eine Bank auswählen.

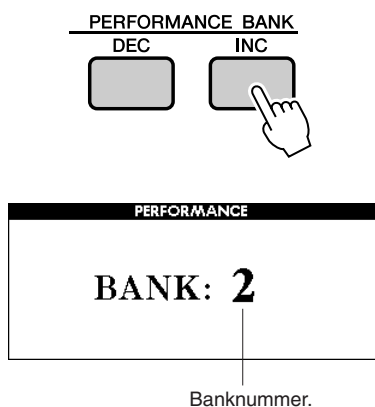

- 2 Drücken und halten Sie die PERFORMANCE-MEMORY-Taste ([1]–[8]) der zu löschenden Performance länger als eine Sekunde lang gedrückt.**

Im Display erscheint eine Abfrage zur Bestätigung.

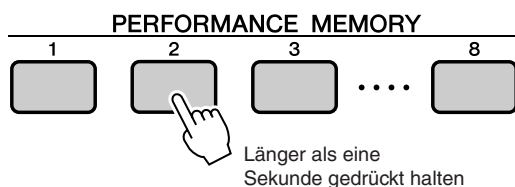

- 3 Drücken Sie die Taste [INC/YES].**

Im Display erscheint eine Abfrage zur Bestätigung.

Drücken Sie die Taste [DEC/NO], wenn Sie den Vorgang abbrechen möchten.

- 4 Um den Performance-Memory-Löschvorgang auszuführen, drücken Sie die Taste [INC/YES].**

Im Display erscheint kurzzeitig ein Hinweis über den durchgeführten Löschvorgang, während die Daten gelöscht werden.



# Voice-Bearbeitung

Erstellen Sie eigene Voices, indem Sie die zahlreichen zur Verfügung stehenden Voice-Parameter bearbeiten. Durch Bearbeiten der verschiedenen verfügbaren Parameter können Sie neue Voices erstellen, die Ihren musikalischen Anforderungen am besten entsprechen.

## Auswählen und Bearbeiten von Funktionseinträgen

21 Parameter können bearbeitet werden.

**1** Suchen Sie die einzustellende Funktion im EDIT-Display ab Seite 63.

**2** Drücken Sie die Taste [EDIT], um das EDIT-Display aufzurufen.

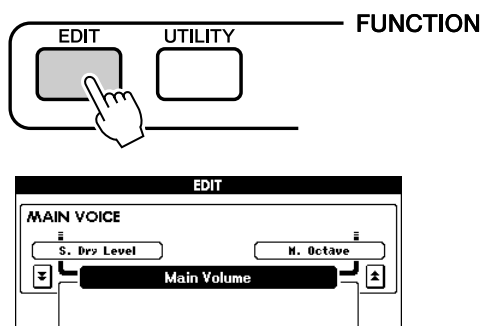

**3** Bei jedem Drücken der CATEGORY-Tasten [INC]/[DEC] wird der nachfolgende der 21 Funktionseinträge angezeigt. Wählen Sie den Funktionseintrag aus, den Sie bearbeiten möchten.

Informationen über die bearbeitbaren Funktionseinträge finden Sie in der Liste der Funktionseinstellungen auf Seite 63.

Der vorherige Eintrag erscheint oben links im Display, der nächste oben rechts.

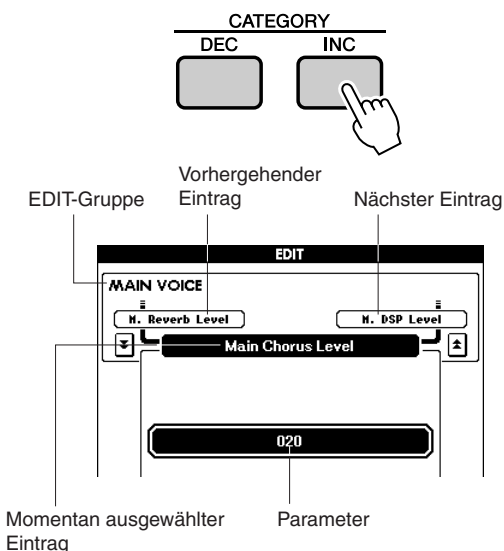

**4** Stellen Sie mit den Tasten [DEC/NO] und [INC/YES] den Wert ein.

Ein-/Aus-Einstellungen können durch Drücken der Taste [INC/YES] eingeschaltet (ON) und durch Drücken der Taste [DEC/NO] ausgeschaltet (OFF) werden.

In einigen Fällen können Sie die Taste [INC/YES] verwenden, um die ausgewählte Funktion auszuführen, bzw. die Taste [DEC/NO], um die Auswahl aufzuheben. Drücken Sie gleichzeitig die Tasten [INC/YES][DEC/NO], um den Wert sofort auf die Vorgabeinstellung zurückzusetzen.

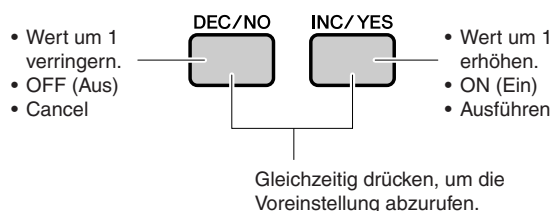

Bearbeitete Parameter werden gespeichert, sobald sie bearbeitet wurden.

Um alle ursprünglichen Werkseinstellungen wiederherzustellen, führen Sie den Vorgang „Backup Clear“ aus, der unter „Initialisierung“ auf Seite 35 beschrieben ist.

## ■ Edit-Display-Liste

Gruppe	Funktionseintrag	Anzeige im Display	Bereich/ Einstellungen	Beschreibung
MAIN VOICE (Haupt-Voice)	Volume (Lautstärke)	Main Volume	000–127	Legt die Lautstärke der Haupt-Voice fest.
	Octave (Oktavlage)	Main Octave	-2–2	Legt die Lautstärke der Haupt-Voice in Oktavschritten fest.
	Pan (Panorama)	Main Pan	000 (links) – 064 (Mitte) – 127 (rechts)	Legt die Panoramaposition der Haupt-Voice fest. Bei Einstellung „0“ wird der Klang im Klangbild ganz nach links verschoben; bei Einstellung „127“ ganz nach rechts.
	Reverb Level (Hallpegel)	Main Reverb Level	000–127	Bestimmt den Anteil des Signals der Haupt-Voice, der dem Reverb-Effekt zugeführt wird.
	Chorus Level (Chorus-Pegel)	Main Chorus Level	000–127	Bestimmt den Anteil des Signals der Haupt-Voice, der dem Chorus-Effekt zugeführt wird.
	DSP Level (DSP- Pegel)	Main DSP Level	000–127	Bestimmt den Anteil des Signals der Haupt-Voice, der dem DSP-Effekt zugeführt wird.
	Dry Level (Dry- Pegel)	Main Dry Level	000–127	Bestimmt den Anteil des unverarbeiteten Signals der Haupt-Voice, der erklingt (ohne Reverb-, Chorus- oder DSP-Effektverarbeitung).
DUAL-VOICE (Zweite Voice)	Volume (Lautstärke)	Dual Volume	000–127	Legt die Lautstärke der Dual-Voice fest.
	Octave (Oktavlage)	Dual Octave	-2–2	Bestimmt die Oktavlage (d.h. die Tonhöhe auf der Tastatur) der Dual-Voice in Oktavschritten.
	Pan (Panorama)	Dual Pan	000 (links) – 064 (Mitte) – 127 (rechts)	Legt die Panoramaposition der Dual-Voice fest. Bei Einstellung „0“ wird der Klang im Klangbild ganz nach links verschoben; bei Einstellung „127“ ganz nach rechts.
	Reverb Level (Hallpegel)	Dual Reverb Level	000–127	Bestimmt den Anteil des Signals der Dual-Voice, der dem Reverb-Effekt zugeführt wird.
	Chorus Level (Chorus-Pegel)	Dual Chorus Level	000–127	Bestimmt den Anteil des Signals der Dual-Voice, der dem Chorus-Effekt zugeführt wird.
	DSP Level (DSP- Pegel)	Dual DSP Level	000–127	Bestimmt den Anteil des Signals der Dual-Voice, der dem DSP-Effekt zugeführt wird.
	Dry Level (Dry- Pegel)	Dual Dry Level	000–127	Bestimmt den Anteil des unverarbeiteten Signals der Dual-Voice, der erklingt (ohne Reverb-, Chorus- oder DSP-Effektverarbeitung).
SPLIT VOICE	Volume (Lautstärke)	Split Volume	000–127	Bestimmt die Lautstärke der Split-Voice.
	Octave (Oktavlage)	Split Octave	-2–2	Bestimmt die Oktavlage (d. h. den Tonumfang) der Split-Voice in Oktavschritten.
	Pan (Panorama)	Split Pan	000 (links) – 064 (Mitte) – 127 (rechts)	Bestimmt die Panoramaposition der Split-Voice. Bei Einstellung „0“ wird der Klang im Klangbild ganz nach links verschoben; bei Einstellung „127“ ganz nach rechts.
	Reverb Level (Hallpegel)	Split Reverb Level	000–127	Bestimmt den Anteil des Signals der Split-Voice, der dem Reverb-Effekt zugeführt wird.
	Chorus Level (Chorus-Pegel)	Split Chorus Level	000–127	Bestimmt den Anteil des Split-Voice-Signals, der dem Chorus-Effekt zugeführt wird.
	DSP Level (DSP- Pegel)	Split DSP Level	000–127	Bestimmt den Anteil des Split-Voice-Signals, der dem DSP-Effekt zugeführt wird.
	Dry Level (Dry- Pegel)	Split Dry Level	000–127	Bestimmt den Anteil des unverarbeiteten Signals der Split Voice, der erklingt (ohne Reverb-, Chorus- oder DSP-Effektverarbeitung).

\* Drücken Sie gleichzeitig die Tasten [INC/YES][DEC/NO], um den Wert sofort auf die Vorgabeeinstellungen zurückzusetzen.

# Utility-Einstellungen

Detaillierte Einstellungen wie Stimmung, Teilungspunkt und Effekte können im UTILITY-Bildschirm vorgenommen werden.

## Auswählen und Einstellen von Funktionen

Insgesamt gibt es 25 Funktionsparameter.

**1** Suchen Sie die einzustellende Funktion in der UTILITY-Display-Liste ab Seite 65.

**2** Drücken Sie die [UTILITY]-Taste, um das UTILITY-Display aufzurufen.

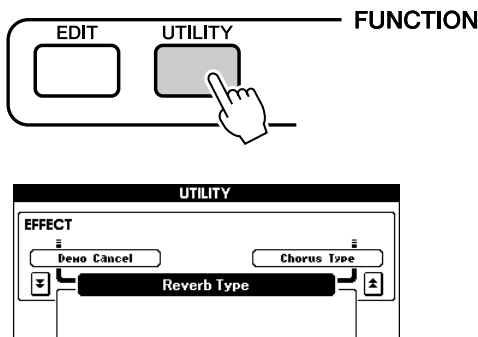

**3** Drücken Sie die CATEGORY-Tasten [DEC] und [INC], bis der Display-Name der Funktion in der Anzeige erscheint.

Sehen Sie sich die Funktionsliste an, die auf Seite 65 beginnt.

Der Name des vorhergehenden Eintrags in der Liste erscheint oben links, der des nächsten Eintrags oben rechts neben dem aktuell ausgewählten Eintrag.

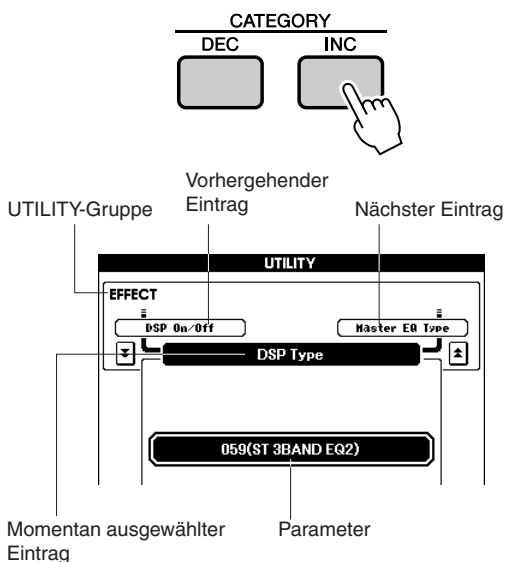

**4** Stellen Sie mit den Tasten [DEC/NO] und [INC/YES] den Wert ein.

Ein-/Aus-Einstellungen können durch Drücken der Taste [INC/YES] eingeschaltet (ON) und durch Drücken der Taste [DEC/NO] ausgeschaltet (OFF) werden.

In einigen Fällen können Sie die Taste [INC/YES] verwenden, um die ausgewählte Funktion auszuführen, bzw. die Taste [DEC/NO], um die Auswahl aufzuheben. Drücken Sie gleichzeitig die Tasten [INC/YES][DEC/NO], um den Wert sofort auf die Vorgabeeinstellungen zurückzusetzen (ausgenommen das MIDI-Anfangs-Setup).

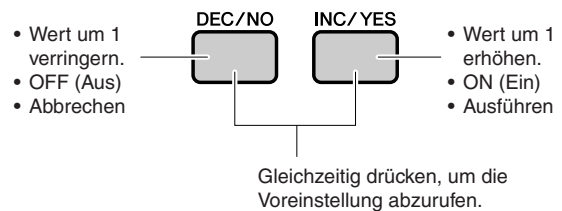

Utility-Einstellungen werden gespeichert, sobald sie geändert wurden.

Um alle ursprünglichen Werkseinstellungen wiederherzustellen, führen Sie den Vorgang „Backup Clear“ aus, der unter „Initialisierung“ auf Seite 35 beschrieben ist.

## Utility-Display-Liste

Gruppe	Funktionseintrag	Display-Anzeige	Bereich/ Einstellungen	Beschreibung
EFFECT (Effekte)	Reverb Type (Halltyp)	Reverb Type	01–26	Bestimmt den Reverb-Typ; „26“ steht für „Aus“. (Siehe Liste auf Seite 100)
	Chorus Type (Chorus-Typ)	Chorus Type	01–31	Legt den Chorus-Typ fest. „31“ steht für „Aus“. (Siehe Liste auf Seite 100)
	DSP On/Off (DSP-Effekt Ein/Aus)	DSP On/Off	ON/OFF	Stellt den auf den Ausgang des Instruments (einschließlich Kopfhörer oder andere Ausgänge) angewendeten Equalizer für optimalen Klang in unterschiedlichen Hörsituationen ein.
	DSP Type (DSP-Typ)	DSP Type	001–190	Bestimmt den DSP-Typ. „190“ steht für „Aus“. (Siehe Liste auf Seite 101).
	Master EQ Type (Master-EQ-Typ)	Master EQ Type	1 (Flat), 2 (Attack), 3 (Hard), 4 (Retro), 5 (HighPass)	Wählt den Master-EQ-Typ aus. Verwenden Sie diese Funktion, um den Bass zu verstärken, den Frequenzgang des Instruments für spezielle Effekte künstlich zu verringern usw.
VOLUME (Lautstärke)	Pattern Volume (Pattern-Lautstärke)	Pattern Volume	000–127	Bestimmt die Lautstärke der Pattern-Wiedergabe
	Song Volume (Song-Lautstärke)	Song Volume	000–127	Bestimmt die Lautstärke der Song-Wiedergabe
OVERALL (Gesamt)	Tuning (Stimmung)	Tuning	415,3–466,2 Hz	Stellt die Tonhöhe des Instruments in Schritten von ungefähr 0,2 Hertz ein.
	Pitch Bend Range (Pitch-Bend-Bereich)	Pitch Bend Range	01–12	Gibt den Bereich der Tonhöhenverschiebung (Pitch Bend) in Halbtonschritten an.
	Split Point (Teilungspunkt)	Split Point	000–127(C–2–G8)	Bestimmt den Teilungspunkt auf der Tastatur (die höchste Taste der Split Voice) und teilt die Tastatur dadurch in zwei Bereiche auf: einen linken (unteren) für die Split Voice und einen rechten (oberen) für die Haupt-Voice. Die Einstellungen für „Split Point“ und „Accompaniment Split Point“ (Tastaturbereich für die Begleitung) werden automatisch auf den gleichen Wert eingestellt.
	Touch Sensitivity (Anschlagsempfindlichkeit)	Touch Sensitivity	1 (weich), 2 (mittel) / 3 (hart), 4 (aus)	Legt die Empfindlichkeit der Funktion fest.
	Chord Fingering (Akkordspielmethode)	Chord Fingering	1 (Multi Finger), 2 (FullKeyboard)	Stellt den Akkorderkennungsmodus ein. Im Multi-Finger-Modus (Mehrfingertechnik) werden sowohl normale als auch vereinfachte Akkorde erkannt, die links des Tastatur-Teilungspunkts gespielt werden. Im Full-Keyboard-Modus werden normale Akkorde auf der gesamten Tastatur erkannt, und die auf normale Weise gespielten Noten erklingen ebenfalls.
ARPEGGIO	Arpeggio Type (Arpeggio-Typ)	Arpeggio Type	01–150	Wählt den Arpeggio-Typ. Sehen Sie sich hierzu die Arpeggio-Liste auf Seite 104 an.
	Arpeggio Velocity	Arpeggio Velocity	1 (Original), 2 (Thru)	Stellt die Arpeggio-Lautstärke ein.
PC MODE (PC-Modus)	PC Mode (PC-Modus)	PC Mode	ON/OFF	Optimiert die MIDI-Einstellungen für den Anschluss an einen Computer (Seite 79).
MIDI	Local On/Off (Lokale Steuerung ein/aus)	Local	ON/OFF	Der Parameter „Local“ bestimmt, ob Noten, die auf der Tastatur des Instruments gespielt werden, mit Hilfe der internen Klangerzeugung erklingen sollen: Der interne Klangerzeuger ist aktiv, wenn „Local Control“ eingeschaltet ist, und inaktiv, wenn „Local Control“ ausgeschaltet ist. (Seite 78)
	External Clock On/Off (Externer Taktgeber ein/aus)	External Clock	ON/OFF	Diese Einstellungen bestimmen, ob das Instrument zu seinem eigenen internen Taktgeber (OFF) oder zum Taktsignal eines externen Geräts (ON) synchronisiert. (Seite 78)
	Keyboard Out (Tastatur-Ausgabe)	Keyboard Out	ON/OFF	Diese Einstellungen bestimmen, ob die beim Spielen auf der Tastatur erzeugten Daten über den MIDI-Ausgang gesendet werden (ON) oder nicht (OFF).
	Pattern Out (Pattern-Ausgabe)	Pattern Out	ON/OFF	Bestimmt, ob die Pattern-Daten während der Pattern-Wiedergabe über den MIDI-Ausgang gesendet werden (ON) oder nicht (OFF).
	Song Out (Song-Ausgabe)	Song Out	ON/OFF	Bestimmt, ob die Song-Daten während der Song-Wiedergabe über den MIDI-Ausgang gesendet werden (ON) oder nicht (OFF).
	Initial Setup (Anfangsdaten)	Initial Setup	YES/NO	Sendet die Bedienfelddaten des Instruments an einen Computer. Drücken Sie zum Senden [INC/YES] bzw. zum Abbrechen [DEC/NO].
	METRONOME (Metronom)	Time Signature – Numerator (Taktmaß – Zähler)	Time Signature – Numerator	00–60
Time Signature – Denominator (Taktmaß – Nenner)		Time Signature – Denominator	2, 4, 8, 16	Bestimmt die Länge jedes Metronomschlags.
Volume (Lautstärke)		Metronome Volume	000–127	Bestimmt die Lautstärke des Metronoms.
UTILITY	Demo Cancel	Demo Cancel	ON/OFF	Bei Einstellung ON (Ein) startet die Demo-Wiedergabe selbst dann nicht, wenn die Tasten [SONG] und [PATTERN] gleichzeitig gedrückt werden.

\* Drücken Sie gleichzeitig die Tasten [INC/YES][DEC/NO], um sofort die Vorgabeeinstellungen abzurufen (ausgenommen das MIDI-Anfangs-Setup).

# Speichern/Sichern von Daten

In diesem Abschnitt wollen wir uns einmal ansehen, wie USB-Speichergeräte eingerichtet und formatiert werden und wie man Daten auf ihnen speichert und von ihnen lädt.

Ein USB-Speichergerät ist ein Speichermedium zum Sichern großer Datenmengen. Wenn an die Buchse USB TO DEVICE dieses Instruments ein USB-Speichergerät angeschlossen ist, können an diesem Instrument erstellte User-Songs und gespeicherte Einstellungen auf dem Gerät gesichert oder von dort geladen werden. Sie können das USB-Speichergerät auch benutzen, um aus dem Internet heruntergeladene Song-Daten an das Instrument zu übertragen.

Wenn Sie kein USB-Speichergerät besitzen, müssen Sie eines (oder bei Bedarf auch mehrere) kaufen.

Das Instrument unterstützt nicht notwendigerweise alle im Handel erhältlichen USB-Speichergeräte. Yamaha übernimmt keine Garantie für die Betriebsfähigkeit der von Ihnen erworbenen USB-Speichergeräte. Bevor Sie ein USB-Speichergerät kaufen, fragen Sie bitte Ihren Yamaha-Händler oder einen autorisierten Yamaha-Vertriebspartner (Liste am Ende der Bedienungsanleitung) um Rat.

## ● So schützen Sie Ihre Daten (Schreibschutzschalter)

Einige USB-Speichergeräte besitzen einen Schreibschutzschalter.

Um ein unbeabsichtigtes Löschen wichtiger auf einem USB-Speichergerät gesicherter Daten zu verhindern, stellen Sie den Schreibschutzschalter am Gerät auf die Position „geschützt“. Achten Sie beim Speichern von Daten darauf, den Schreibschutzschalter in die Position „überschreiben“ zu bringen.

## Verwendung eines USB-Speichergeräts

- 1** Schließen Sie ein USB-Speichergerät an die Buchse USB TO DEVICE an und achten Sie dabei darauf, es richtig herum einzusetzen.

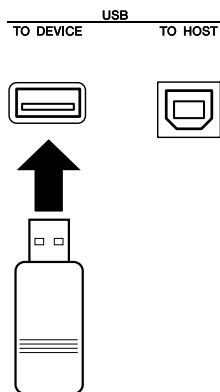

### WICHTIG

- Um Songs abzuspielen, die von einem Computer oder anderen Gerät auf dem USB-Speichergerät abgelegt wurden, müssen die Songs entweder im Stammverzeichnis des USB-Speichergeräts oder in einem Ordner der ersten oder zweiten Hierarchieebene des Stammverzeichnisses liegen. An diesen Orten gespeicherte Songs können ausgewählt und als USB-Songs abgespielt werden (Seite 26). Songs, die in Ordnern dritter Ebene innerhalb eines Ordners zweiter Ebene gespeichert sind, können von diesem Instrument nicht ausgewählt und abgespielt werden.

### USB-Speichergerät (Stammverzeichnis)

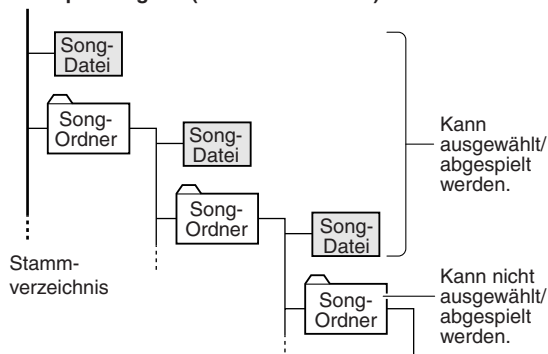

- 2** Vergewissern Sie sich, dass in der Hauptanzeige MAIN die Meldung „CONNECT“ (Anschluss) angezeigt wird.

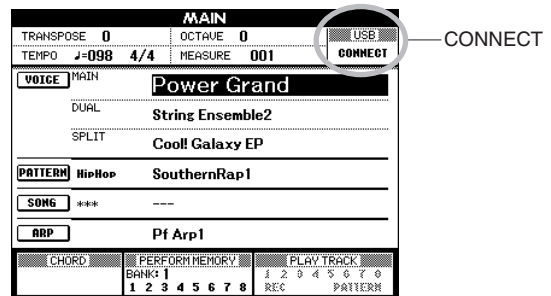

Sie können zum FILE-CONTROL-Display gehen, von wo aus Sie mit der Taste [MENU] Zugriff auf Vorgänge mit dem USB-Speichergerät haben.

(Drücken Sie diese Taste jetzt nicht, sondern erst dann, wenn Sie im nachstehenden Abschnitt dazu aufgefordert werden.)

Menü	Seite
Format (Formatieren)	68
User File Save (Als User-Datei speichern)	69
SMF Save (Im SMF-Format speichern)	70
Load (Laden)	71
Delete (Löschen)	72

Manchmal erscheint zur Erleichterung der Bearbeitung im Display eine Mitteilung (Information oder Bestätigungsdialog). Erläuterungen der einzelnen Meldungen finden Sie im Abschnitt „Meldungen“ auf Seite 83.

### HINWEIS

- Wenn Sie auf der Tastatur spielen, während das FILE-CONTROL-Display angezeigt wird, wird kein Ton ausgegeben. Außerdem sind in diesem Zustand nur die Tasten für die Dateifunktionen aktiv.

### HINWEIS

- Das FILE-CONTROL-Display erscheint in den folgenden Fällen nicht:
  - Während der Pattern- oder Song-Wiedergabe.
  - Während von einem USB-Speichergerät Daten geladen werden.

## Formatieren eines USB-Speichergeräts

Ein neues USB-Speichergerät muss formatiert werden, bevor es von diesem Instrument verwendet werden kann.

### **⚠ VORSICHT**

- Wenn Sie ein USB-Speichergerät formatieren, das bereits Daten enthält, werden sämtliche Daten gelöscht. Achten Sie darauf, keine wichtigen Daten zu löschen, wenn Sie die Formatierungsfunktion benutzen.

**1** Nachdem Sie das zu formatierende USB-Speichergerät an der Buchse USB TO DEVICE des Instruments angeschlossen haben, vergewissern Sie sich, dass im MAIN-Display die Meldung „CONNECT“ angezeigt wird.

**2** Drücken Sie die [MENU]-Taste.

Es erscheint eine Rückfrage, über die Sie den Formatierungsvorgang bestätigen müssen.

### **ⓘ HINWEIS**

- Wenn in Schritt 2 der Menü-Eintrag „Load“ (Laden) erscheint, drücken Sie die CATEGORY-Tasten [INC] / [DEC], bis der Menü-Eintrag „Format“ (Formatieren) erscheint.

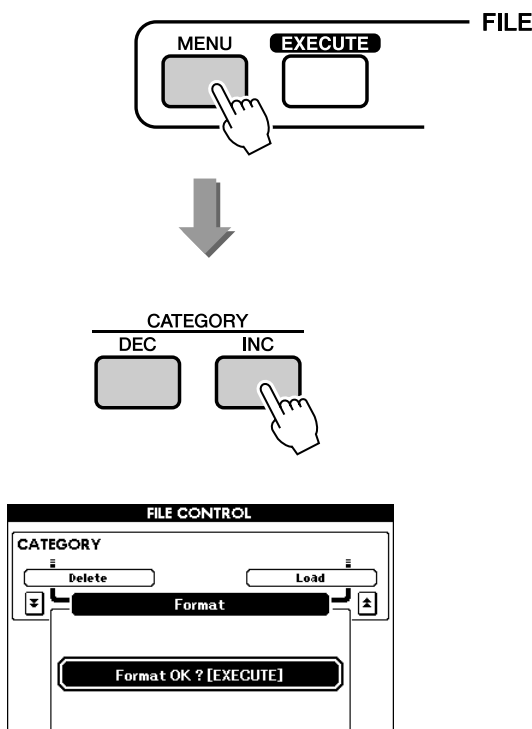

**3** Drücken Sie die Taste [EXECUTE]; es erscheint eine Bestätigungsmeldung.

Sie können an dieser Stelle die Taste [DEC/NO] drücken, um den Vorgang abzubrechen.

**4** Drücken Sie erneut die Taste [EXECUTE], oder die Taste [INC/YES], und der Formatierungsvorgang beginnt.

### **⚠ VORSICHT**

- Sobald im Display die Meldung erscheint, dass gerade ein Formatierungsvorgang läuft, kann dieser Vorgang nicht mehr abgebrochen werden. Schalten Sie niemals das Instrument aus und entfernen Sie niemals das USB-Speichergerät, während dieser Vorgang läuft.

**5** Wenn der Vorgang abgeschlossen ist, erscheint im Display eine entsprechende Meldung.

Drücken Sie die Taste [EXIT], um zur Hauptanzeige (MAIN) zurückzukehren.

### **ⓘ HINWEIS**

- Falls das USB-Speichergerät mit einem Schreibschutz versehen wurde, erscheint im Display eine entsprechende Meldung, und Sie können den Vorgang nicht ausführen.



## Sichern von Daten

Mit diesem Vorgang werden in einer „User-Datei“ drei Arten von Daten gespeichert: User-Song, Pattern-Datei und die Daten im Performance Memory.

**1 Überzeugen Sie sich davon, dass an die Buchse USB TO DEVICE des Instruments ein korrekt formatiertes USB-Speichergerät angeschlossen ist und in der Hauptanzeige MAIN die Meldung „CONNECT“ angezeigt wird.**

**2 Drücken Sie die [MENU]-Taste.**

**3 Gehen Sie mit den CATEGORY-Tasten [DEC]/[INC] zum Menü-Eintrag „User File Save“.**

Für die Datei wird automatisch ein Name vorgegeben.

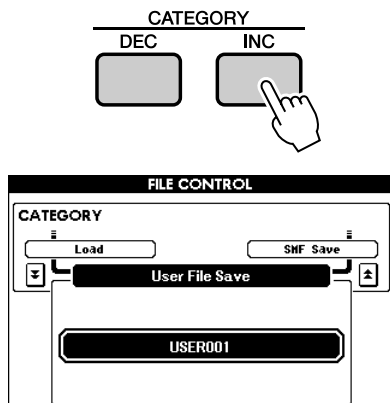

● **Um eine vorhandene Datei zu überschreiben**

Wenn Sie eine bereits auf dem USB-Speichergerät vorhandene Datei überschreiben wollen, benutzen Sie das Wählrad oder die Tasten [INC/YES] und [DEC/NO], um die Datei auszuwählen, und fahren Sie mit Schritt 6 fort.

**HINWEIS**

- Falls das USB-Speichergerät mit einem Schreibschutz versehen wurde, erscheint im Display eine entsprechende Meldung, und Sie können den Vorgang nicht ausführen.
- Falls auf dem USB-Speichergerät nicht mehr genügend Speicherplatz frei ist, um die Daten zu speichern, erscheint im Display eine entsprechende Meldung, und Sie können die Daten nicht speichern. Löschen Sie nicht mehr benötigte Dateien vom USB-Speichergerät, um Speicherplatz freizugeben (Seite 72), oder benutzen Sie ein anderes USB-Gerät.
- Weitere mögliche Fehler, die das Ausführen des Vorgangs verhindern können, finden Sie in der Liste „Meldungen“ auf Seite 83.

**4 Drücken Sie die [EXECUTE]-Taste.**

Unter dem ersten Zeichen des Dateinamens erscheint ein Cursor.

**5 Ändern Sie den Dateinamen, falls nötig.**

- Mit der Taste [1] bewegen Sie den Cursor nach links, mit [2] nach rechts.
- Benutzen Sie das Wählrad, um ein Zeichen für die aktuelle Cursorposition auszuwählen.

- Mit der Taste [8] löschen Sie das an der Cursorposition befindliche Zeichen.

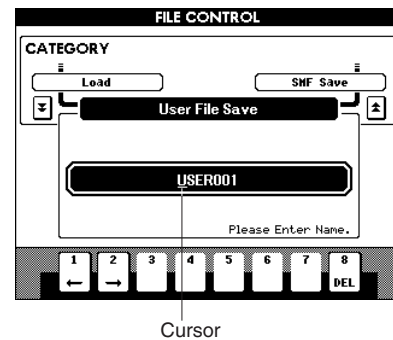
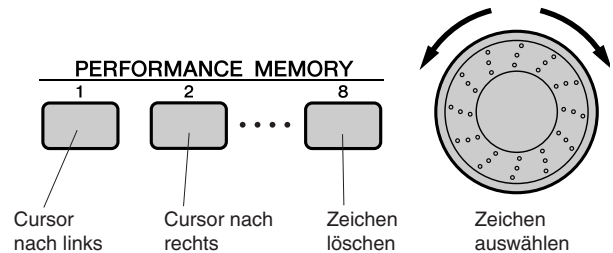

**6 Drücken Sie die [EXECUTE]-Taste.**

Im Display erscheint eine Abfrage zur Bestätigung. Sie können an dieser Stelle die Taste [DEC/NO] drücken, um den Vorgang abzubrechen.

**7 Drücken Sie erneut die Taste [EXECUTE], oder die Taste [INC/YES], und der Speichervorgang beginnt.**

Die User-Datei wird im Ordner USER FILES auf dem USB-Speichergerät abgelegt.

**VORSICHT**

- Sobald im Display die Meldung erscheint, dass gerade ein Speichervorgang läuft, kann dieser Vorgang nicht mehr abgebrochen werden. Schalten Sie niemals das Instrument aus und entfernen Sie niemals das USB-Speichergerät, während dieser Vorgang läuft.

**8 Wenn der Vorgang abgeschlossen ist, erscheint im Display eine entsprechende Meldung.**

Drücken Sie die Taste [EXIT], um zur Hauptanzeige (MAIN) zurückzukehren.

**HINWEIS**

- Falls Sie einen vorhandenen Dateinamen angegeben haben, werden Sie im Display zur Bestätigung aufgefordert. Drücken Sie [EXECUTE] oder [INC/YES], wenn die Datei überschrieben werden soll, oder [DEC/NO] zum Abbrechen.
- Wie lange die Ausführung des Speichervorgangs dauert, hängt vom jeweiligen verwendeten USB-Speichergerät ab.



## Einen User-Song in das SMF-Format konvertieren und speichern

Mit diesem Vorgang wird ein User-Song (Song Nr. 001–005) in das SMF-Format 0 konvertiert und auf einem USB-Speichergerät gesichert.

### ● Was ist SMF (Standard MIDI File)?

Das Format SMF (Standard MIDI File) ist eines der gebräuchlichsten und kompatibelsten Sequenzformate, die zum Speichern von Sequenzdaten verwendet werden. Es gibt zwei Varianten: Format 0 und Format 1. Sehr viele MIDI-Geräte sind mit dem SMF-Format 0 kompatibel, und die meisten im Handel erhältlichen MIDI-Sequenzdaten werden im SMF-Format 0 angeboten.

**1** Überzeugen Sie sich davon, dass an die Buchse **USB TO DEVICE** des Instruments ein korrekt formatiertes USB-Speichergerät angeschlossen ist und in der Hauptanzeige **MAIN** die Meldung „**CONNECT**“ angezeigt wird.

**2** Drücken Sie die **[MENU]**-Taste.

**3** Gehen Sie mit den **CATEGORY**-Tasten **[DEC]/[INC]** zum Menü-Eintrag „**SMF Save**“.

Das Feld „**SOURCE FILE**“ wird hervorgehoben und der Name eines User-Songs angezeigt.

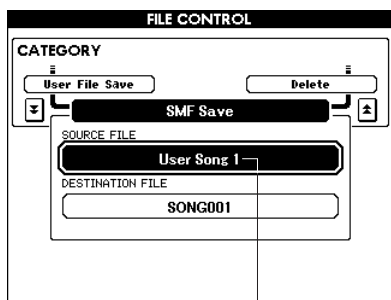
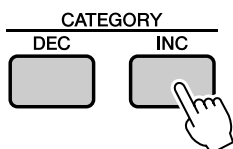

Der Name des Quell-User-Songs

**4** Wählen Sie mit dem Wählrad den Quell-User-Song aus.

Um den ersten User-Song auszuwählen, können Sie gleichzeitig die Tasten **[INC/YES]** und **[DEC/NO]** drücken.

**5** Drücken Sie die **[EXECUTE]**-Taste.

Die Zieldatei wird hervorgehoben, und für die konvertierte Song-Datei erscheint ein Vorgabename.

### ● Um eine vorhandene Datei zu überschreiben

Wenn Sie eine bereits auf dem USB-Speichergerät vorhandene Datei überschreiben wollen, benutzen Sie das Wählrad oder die Tasten **[INC/YES]** und **[DEC/NO]**, um die Datei auszuwählen, und fahren Sie mit Schritt 8 fort.

**6** Drücken Sie die **[EXECUTE]**-Taste. Unter dem ersten Zeichen des Dateinamens erscheint ein Cursor.

**7** Ändern Sie den Dateinamen, falls nötig. Informationen zur Eingabe von Dateinamen finden Sie unter „Sichern von Daten“ auf Seite 69.

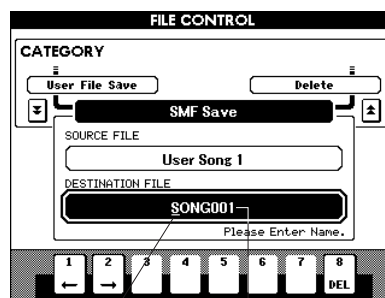

Cursor

Der Name der zu speichernden

**8** Drücken Sie die **[EXECUTE]**-Taste.

Im Display erscheint eine Abfrage zur Bestätigung. Sie können an dieser Stelle die Taste **[DEC/NO]** drücken, um den Vorgang abzubrechen.

**9** Drücken Sie erneut die Taste **[EXECUTE]**, oder die Taste **[INC/YES]**, und der Speichervorgang beginnt.

Der User-Song wird im Ordner **USER FILES** auf dem USB-Speichergerät abgelegt.

### ⚠ **VORSICHT**

- Sobald im Display die Meldung erscheint, dass gerade ein Speichervorgang läuft, kann dieser Vorgang nicht mehr abgebrochen werden. Schalten Sie niemals das Instrument aus und entfernen Sie niemals das USB-Speichergerät, während dieser Vorgang läuft.

**10** Wenn der Vorgang abgeschlossen ist, erscheint im Display eine entsprechende Meldung.

Drücken Sie die Taste **[EXIT]**, um zur Hauptanzeige (**MAIN**) zurückzukehren.

### ⓘ **HINWEIS**

- Falls Sie einen vorhandenen Dateinamen angegeben haben, werden Sie im Display zur Bestätigung aufgefordert. Drücken Sie **[EXECUTE]** oder **[INC/YES]**, wenn die Datei überschrieben werden soll, oder **[DEC/NO]** zum Abbrechen. Sie können an dieser Stelle die Taste **[DEC/NO]** drücken, um den Vorgang abzubrechen.
- Wie lange die Ausführung des Speichervorgangs dauert, hängt vom jeweiligen verwendeten USB-Speichergerät ab.

## Laden von User-Dateien und Pattern-Dateien

User- und Pattern-Dateien, die sich auf einem USB-Speichergerät befinden, können in das Instrument geladen werden.

### **VORSICHT**

- Wenn eine User-Datei geladen wird (User-Songs 001–005), werden die Pattern-Dateien (User-Patterns) und das Performance Memory überschrieben. Wenn Sie nur eine Pattern-Datei laden, werden lediglich die Dateien der Pattern-Datei überschrieben. Sichern Sie wichtige Daten auf einem USB-Speichergerät, bevor Sie Daten laden, die diese überschreiben.

**1** Nachdem Sie das USB-Speichergerät, das die zu ladende Datei enthält, an die Buchse USB TO DEVICE des Instruments angeschlossen haben, vergewissern Sie sich bitte, dass in der Hauptanzeige MAIN die Meldung „CONNECT“ (Anschluss) angezeigt wird.

**2** Drücken Sie die [MENU]-Taste.

**3** Wählen Sie mit den CATEGORY-Tasten [DEC]/[INC] den Menü-Eintrag „Load“ aus.

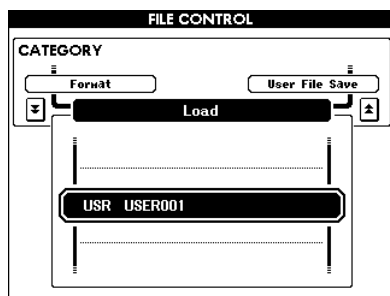
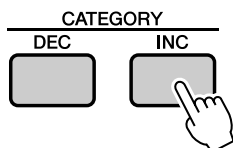

**4** Wählen Sie mit dem Wählrad die zu ladende User-Datei bzw. Pattern-Datei aus.

Alle User-Dateien auf dem USB-Speichergerät werden zuerst angezeigt, gefolgt von den Pattern-Dateien.

### **HINWEIS**

- Pattern-Dateien müssen sich im Stammverzeichnis befinden. Pattern-Dateien, die sich in Ordnern befinden, werden nicht erkannt.

**5** Drücken Sie die [EXECUTE]-Taste.

Im Display erscheint eine Abfrage zur Bestätigung. Sie können an dieser Stelle die Taste [DEC/NO] drücken, um den Vorgang abzubrechen.

**6** Drücken Sie erneut die Taste [EXECUTE], oder die Taste [INC/YES], und der Ladevorgang beginnt.

### **VORSICHT**

- Sobald im Display die Meldung erscheint, dass gerade ein Ladevorgang läuft, kann dieser Vorgang nicht mehr abgebrochen werden. Schalten Sie niemals das Instrument aus und entfernen Sie niemals das USB-Speichergerät, während dieser Vorgang läuft.

**7** Wenn der Vorgang abgeschlossen ist, erscheint im Display eine entsprechende Meldung.

Drücken Sie die Taste [EXIT], um zur Hauptanzeige (MAIN) zurückzukehren.

## Daten von einem USB-Speichergerät löschen

Dieser Vorgang löscht ausgewählte User-Dateien und SMF-Dateien von einem USB-Speichergerät.

- 1 Überzeugen Sie sich davon, dass das USB-Speichergerät mit der/den zu löschenden Datei(en) ordnungsgemäß an die Buchse USB TO DEVICE des Instruments angeschlossen ist und in der Hauptanzeige MAIN die Meldung „CONNECT“ angezeigt wird.
- 2 Drücken Sie die [MENU]-Taste.
- 3 Gehen Sie mit den CATEGORY-Tasten [DEC]/[INC] zum Menü-Eintrag „Delete“.

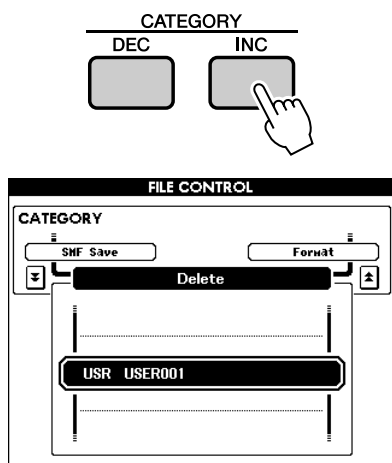

- 4 Wählen Sie die Datei aus, die Sie löschen möchten.

Um den ersten Song oder die erste User-Datei auf dem USB-Speichergerät auszuwählen, können Sie gleichzeitig die Tasten [INC/YES] und [DEC/NO] drücken.

- 5 Drücken Sie die [EXECUTE]-Taste.

Im Display erscheint eine Abfrage zur Bestätigung. Sie können an dieser Stelle die Taste [DEC/NO] drücken, um den Vorgang abubrechen.

- 6 Drücken Sie erneut die Taste [EXECUTE], oder die Taste [INC/YES], und der Löschvorgang beginnt.

### **VORSICHT**

- Sobald im Display die Meldung erscheint, dass gerade ein Löschvorgang läuft, kann dieser Vorgang nicht mehr abgebrochen werden. Schalten Sie niemals das Instrument aus und entfernen Sie niemals das USB-Speichergerät, während dieser Vorgang läuft.

- 7 Wenn der Vorgang abgeschlossen ist, erscheint im Display eine entsprechende Meldung.

Drücken Sie die Taste [EXIT], um zur Hauptanzeige (MAIN) zurückzukehren.

### **HINWEIS**

- Falls das USB-Speichergerät mit einem Schreibschutz versehen wurde, erscheint im Display eine entsprechende Meldung, und Sie können den Vorgang nicht ausführen.

## Auf einem USB-Speichergerät gesicherte Songs abspielen

- 1 Überzeugen Sie sich davon, dass das USB-Speichergerät mit dem zu ladenden Song ordnungsgemäß an die Buchse USB TO DEVICE des Instruments angeschlossen ist und in der Hauptanzeige MAIN die Meldung „CONNECT“ angezeigt wird.
- 2 Drücken Sie die Taste [USB].

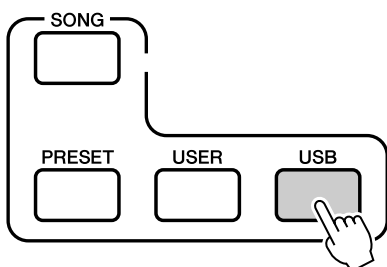

- 3 Wählen Sie mit dem Datenrad den Song aus, den Sie abspielen möchten.

- 4 Drücken Sie die Taste [START/STOP].

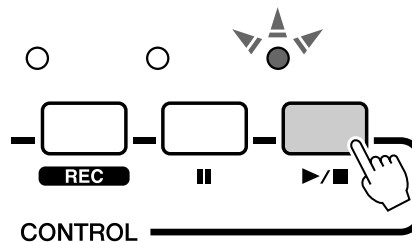

## Die Anschlüsse

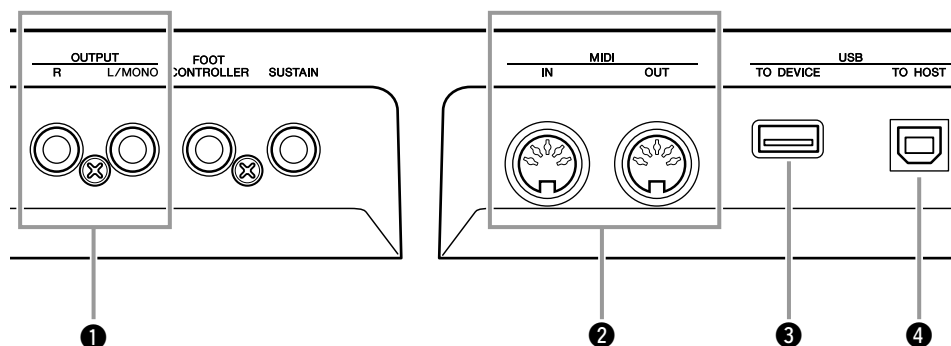

### 1 OUTPUT-Buchsen L/MONO und R

Diese Buchsen geben Stereo-Audiosignale aus (monaurale 6,3-mm-Klinkenstecker). Für eine monophone Ausgabe verwenden Sie nur die Buchse L/MONO.

### 2 MIDI-IN- und MIDI-OUT-Anschlüsse

Die Buchse MIDI IN empfängt MIDI-Meldungen von externen MIDI-Geräten. Über diese Buchse können Sie von einem externen MIDI-Gerät aus den MM6 steuern oder seinen Klangerzeuger spielen. Die bei Betätigung der Controller und Drehregler des MM6 erzeugten Spieldaten und Steuerungsdaten werden über die Buchse MIDI OUT gesendet.

### 3 USB-TO-DEVICE-Buchse

Diese Buchse ermöglicht den Anschluss von USB-Speichergeräten (USB-Speichergerät, Diskettenlaufwerk, Festplattenlaufwerk usw.). Sie können dann die von Ihnen erzeugten Daten auf dem angeschlossenen Gerät sichern sowie Daten vom angeschlossenen Gerät laden. Weitere Informationen hierzu finden Sie unter „Anschließen eines USB-Speichergeräts“ auf Seite 75.

### 4 USB-TO-HOST-Buchse

Diese Buchse ermöglicht den direkten Anschluss an einen PC. Zwischen den Geräten können dann MIDI-Daten übertragen werden. Weitere Informationen hierzu finden Sie unter „Anschließen eines Computers“ auf Seite 77.

## Anschließen externer Audiogeräte

Da der MM6 keine eingebauten Lautsprecher hat, muss er an einen externen Verstärker und Lautsprecher, an einen Kopfhörer oder ein anderes Gerät zur Klangausgabe angeschlossen werden.

### ■ Anschließen an Aktivlautsprecher oder Monitorlautsprecher .....

Durch ein Paar Aktivlautsprecher wird eine optimale, originalgetreue Wiedergabe der vielfältigen Klänge, Effekte und des vollständigen Stereoklangbilds gewährleistet. Schließen Sie die Aktivlautsprecher an die Buchsen OUTPUT L/MONO und R auf der Rückseite des Geräts an.

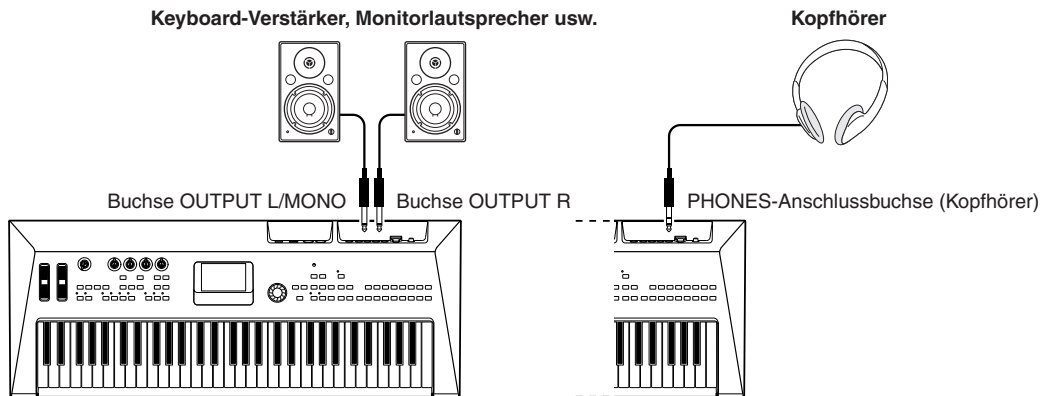

**HINWEIS**

• Wenn Sie nur einen Aktivlautsprecher verwenden, schließen Sie diesen an die Buchse OUTPUT L/MONO auf der Rückseite an.

## Anschließen an externe MIDI-Geräte

**HINWEIS**

• MIDI-Daten können sowohl über die MIDI-Buchsen als auch über den USB-TO-HOST-Anschluss empfangen und gesendet werden. Sie können jedoch immer nur einen Anschluss gleichzeitig verwenden.

### ■ Steuern eines externen Klangmoduls vom MM6 aus .....

Diese Art der Verbindung ermöglicht Ihnen, einen externen MIDI-Klangerzeuger (Klangerzeugermodul usw.) über die Tastatur des MM6 oder durch die Wiedergabe der Songs und Patterns des MM6 zu spielen. Verwenden Sie diese Verbindung, wenn Sie möchten, dass das externe Instrument genauso klingt wie der MM6.

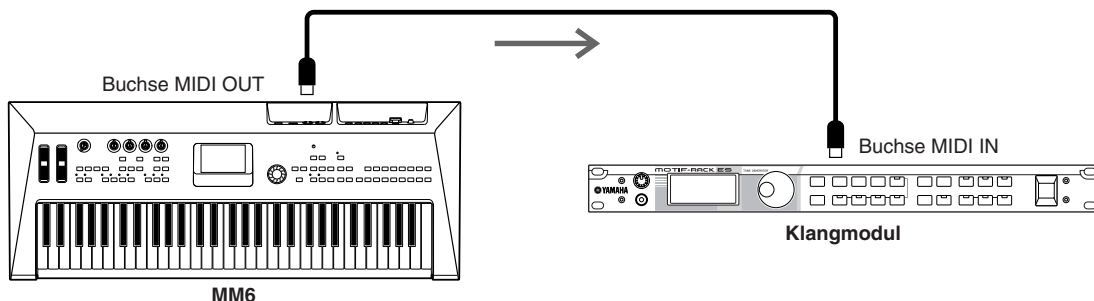

Um bei dieser Art des Aufbaus das externe Klangmodul zu spielen, muss der MIDI-Empfangskanal des Klangmoduls auf denselben Kanal eingestellt sein wie der MIDI-Sendekanal des MM6.

Die Sendekanäle des MM6 sind wie unten dargestellt festgelegt.

Haupt-Voice	Kanal 1
Dual-Voice	Kanal 2
Split-Voice	Kanal 3

## Anschließen eines USB-Speichergeräts

Wenn Sie am Instrument ein USB-Speichergerät anschließen, können Sie die von Ihnen erstellten Daten auf dem angeschlossenen Gerät speichern sowie die Daten von dem angeschlossenen Gerät laden oder abspielen.

### ■ Kompatible USB-Speichergeräte .....

An die Buchse USB TO DEVICE kann ein USB-Speichergerät wie z.B. ein Festplattenlaufwerk, ein Diskettenlaufwerk oder ein Flash-Speichergerät angeschlossen werden. Andere Arten von USB-Geräten wie Computer-Tastaturen oder -Mäuse können nicht verwendet werden.

Bevor Sie USB-Speichergeräte kaufen, fragen Sie bitte Ihren Yamaha-Händler oder einen autorisierten Yamaha-Vertriebspartner (Liste am Ende der Bedienungsanleitung) um Rat.

#### **⚠ VORSICHT**

- Vermeiden Sie es, USB-Speichergeräte häufig ein- und auszuschalten oder das Kabel zu häufig anzuschließen/ abzutrennen. Dies kann u. U. dazu führen, dass das Instrument „einfriert“ oder hängen bleibt. Während das Instrument auf Daten zugreift (wie während der Speicher-, Kopier- und Löschvorgänge), dürfen Sie das USB-Kabel nicht abziehen, das Speichermedium nicht aus dem Gerät entfernen und keines der Geräte ausschalten.

### ■ Anschließen an ein USB-Speichergerät .....

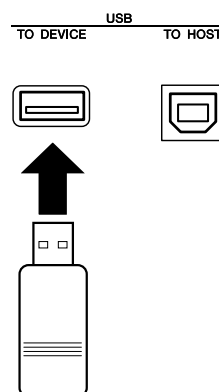

#### **⚠ VORSICHT**

Einige USB-Speichergeräte benötigen möglicherweise mehr Spannung, als das Instrument bereitstellen kann. Dadurch kann der Überspannungsschutz des Instruments aktiviert werden und die Verwendung des Geräts unmöglich machen. In diesem Fall wird oben rechts in der Hauptanzeige MAIN die Meldung „OverCurrent“ (Überstrom) angezeigt. Um den Normalbetrieb wiederherzustellen, entfernen Sie das USB-Gerät von der Buchse USB TO DEVICE und schalten Sie das Instrument aus und dann wieder ein.

**Sichern der Daten des Instruments auf einem Computer.**

Nachdem Sie die Daten auf einem USB-Speichergerät gesichert haben, können Sie sie auf die Festplatte eines Computers kopieren und Ihren Wünschen gemäß archivieren und organisieren.

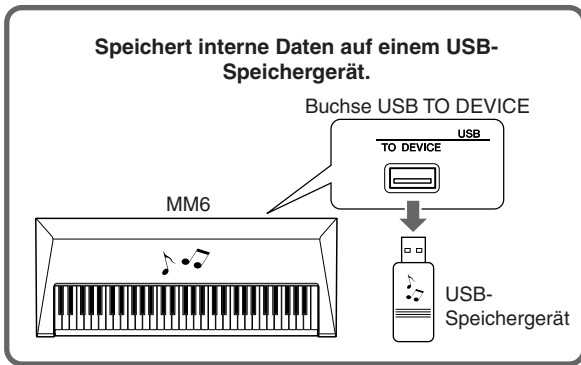

**Trennen Sie das USB-Speichergerät vom Computer, und schließen Sie es am Instrument an.**

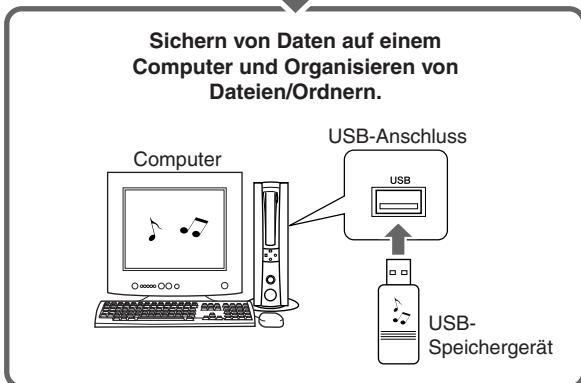

**Kopieren von Dateien von einer Computerfestplatte auf ein USB-Speichergerät und anschließende Wiedergabe der Songs am Instrument.**

Dateien auf der Festplatte eines Computers können an das Instrument übertragen werden, indem Sie sie als erstes auf ein USB-Speichergerät kopieren und dann das Medium an das Instrument anschließen.

User-Dateien, Pattern-Dateien und MIDI-Songs können von der Festplatte des Computers auf das USB-Speichergerät kopiert werden. Nachdem Sie die Daten kopiert haben, schließen Sie das Gerät an der Buchse USB TO DEVICE des Instruments an, und spielen Sie die MIDI-Songs am Instrument ab, bzw. laden Sie die User- oder Pattern-Datei.

**HINWEIS**

• Beim Betriebssystem MAC OSX wird manchmal eine Datei mit einem anderen Namen erzeugt. Wählen Sie beim Laden in den MM6 immer die Datei mit dem ursprünglichen Namen aus.

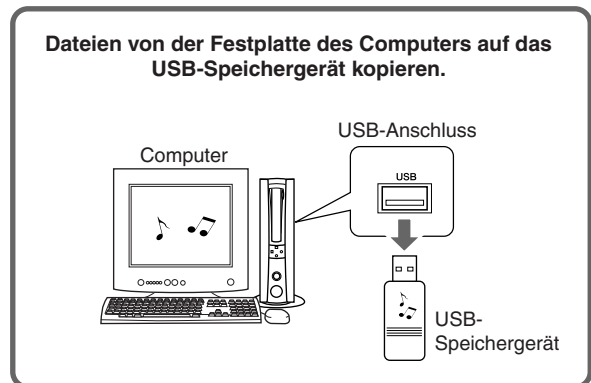

**Trennen Sie das USB-Speichergerät vom Computer, und schließen Sie es am Instrument an.**

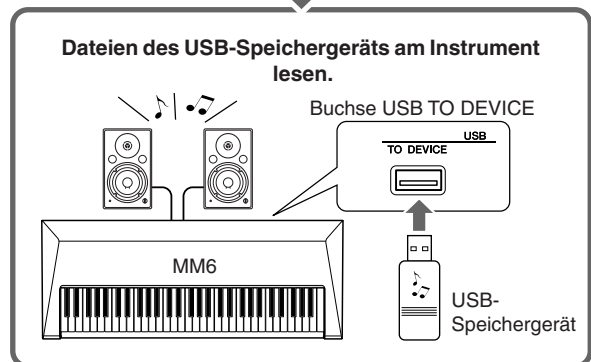



## Anschließen eines Computers

Die folgenden Funktionen werden verfügbar, wenn dieses Instrument an einen Computer angeschlossen ist.

### ■ Installieren des USB-MIDI-Treibers .....

Damit Sie mit den an Ihren Computer angeschlossenen Instrumenten kommunizieren und sie benutzen können, muss auf Ihrem Computer ordnungsgemäß der entsprechende Software-Treiber installiert sein.

Der USB-MIDI-Treiber ermöglicht Sequenzer-Software und ähnlichen Anwendungen auf Ihrem Computer, über ein USB-Kabel von MIDI-Geräten MIDI-Daten zu empfangen und MIDI-Daten an die Geräte zu senden.

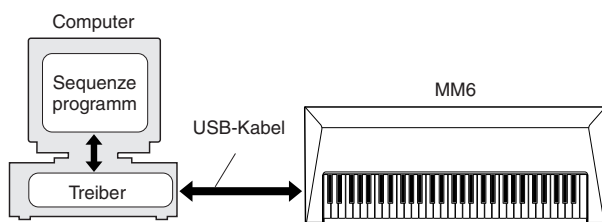

### 1 Laden Sie den passenden Treiber von unserer Website herunter:

[http://www.global.yamaha.com/download/usb\\_midi/](http://www.global.yamaha.com/download/usb_midi/)

Es sind Versionen erhältlich für:  
Windows XP Professional/Home Edition  
Macintosh: OS X 10.2.8–10.4.5

### 2 Installieren Sie den USB-MIDI-Treiber auf dem Computer.

Befolgen Sie die Installationsanweisungen, die in den heruntergeladenen Dateien enthalten sind.

### 3 Verbinden Sie das Instrument und den Computer mit einem USB-Kabel.

Einzelheiten hierzu finden Sie auf der Seite 78.

### ■ Vorsichtsmaßnahmen für die Verwendung von USB .....

Bitte beachten Sie die folgenden Sicherheitsvorkehrungen, wenn Sie das Instrument über ein USB-Kabel an einen Computer anschließen. Andernfalls können Instrument und/oder Computer hängenbleiben („einfrieren“), was möglicherweise zur Beschädigung oder zum Verlust von Daten führt. Sollte das Instrument oder der Computer tatsächlich hängenbleiben, schalten Sie bitte beide Geräte aus und wieder ein, und starten Sie den Computer neu.

#### ⚠ VORSICHT

- Beenden Sie vor dem Anschließen des Computers an die USB-TO-HOST-Buchse den Energiesparmodus des Computers (wie z. B. zeitweilige Aussetzung, Schlafmodus, Standby).
- Schließen Sie den Computer an die USB-TO-HOST-Buchse an, bevor Sie das Instrument einschalten.
- Prüfen Sie die folgenden Punkte, bevor Sie das Instrument ein- oder ausschalten, und bevor Sie das USB-Kabel einstecken oder abziehen.
  - Beenden Sie alle Anwendungen.
  - Vergewissern Sie sich, dass in dem Moment keine Daten übertragen werden. (Jedes Mal, wenn Sie auf der Tastatur spielen oder einen Song wiedergeben, werden Daten übertragen.)
- Warten Sie zwischen dem Ein- und Ausschalten des Instruments sowie zwischen dem Ein- und Ausstöpseln des USB-Kabels mindestens 6 Sekunden.
- Schließen Sie das Instrument mit Hilfe eines einzigen USB-Kabels direkt an den Computer an. Verwenden Sie keinen Hub.



## Übertragen von Spieldaten von und an einen Computer

Durch Anschließen des Instruments an einen Computer können die Spieldaten des Instruments im Computer verwendet werden, und Spieldaten vom Computer lassen sich auf dem Instrument wiedergeben.

### ● Übertragung von Spieldaten zwischen dem Instrument und einem Computer

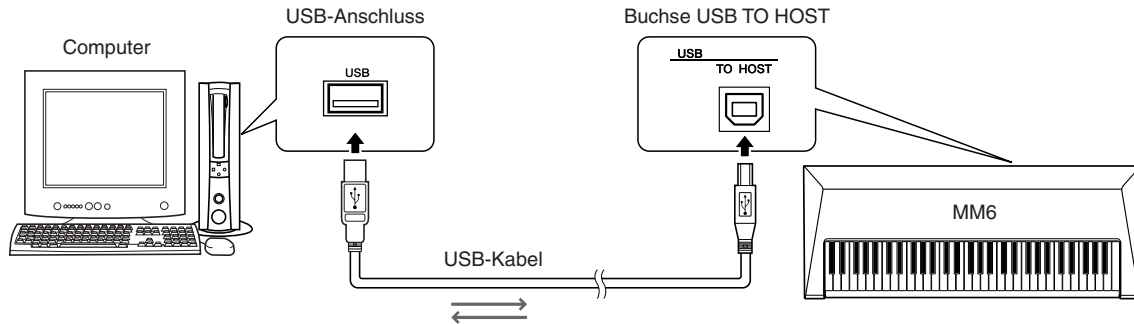

## ■ MIDI-Einstellungen .....

Diese Einstellungen betreffen die Übertragung und den Empfang von Spieldaten.

Menü-Eintrag	Bereich/ Einstellungen	Beschreibung
Local	ON/OFF	Der Parameter „Local“ bestimmt, ob Noten, die auf der Tastatur des Instruments gespielt werden, mit Hilfe der internen Klangerzeugung erklingen sollen: Der interne Klangerzeuger ist aktiv, wenn „Local Control“ eingeschaltet ist, und inaktiv, wenn „Local Control“ ausgeschaltet ist.
External Clock	ON/OFF	Diese Einstellung bestimmt, ob das Instrument zu seinem eigenen internen Taktgeber (OFF) oder zum Taktsignal eines externen Geräts (ON) synchronisiert.
Keyboard Out	ON/OFF	Diese Einstellung bestimmt, ob das Tastaturspiel über den MIDI-Ausgang gesendet wird (ON) oder nicht (OFF).
Pattern Out	ON/OFF	Diese Einstellung bestimmt, ob die beim Spielen auf der Tastatur des Instruments erzeugten Daten über den MIDI-Ausgang gesendet werden (ON) oder nicht (OFF).
Song Out	ON/OFF	Diese Einstellung bestimmt, ob Tastatur-Song-Daten über den MIDI-Ausgang gesendet werden (ON) oder nicht (OFF).

#### **VORSICHT**

- Wenn Sie aus dem Instrument keinen Ton herausbekommen, ist die Einstellung „Local“ der wahrscheinlichste Grund dafür.

#### **VORSICHT**

- Wenn „External Clock“ eingeschaltet ist und kein Taktsignal von einem externen Gerät empfangen wird, arbeiten die Funktionen Song, Pattern und Metronom nicht.

### 1 Drücken Sie die [UTILITY]-Taste, um das UTILITY-Display aufzurufen.



### 2 Wählen Sie mit den CATEGORY-Tasten [INC]/[DEC] den einzustellenden Eintrag aus.

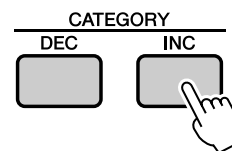

### 3 Benutzen Sie das Wählrad, um „ON“ (Ein) oder „OFF“ (Aus) zu wählen.

## ■ PC Mode .....

Mit Hilfe des Menü-Eintrags „PC Mode“ können Sie bequem mit einem Bedienvorgang mehrere Einstellungen vornehmen.  
Wählen Sie ON oder OFF aus.

	ON	OFF
Local	OFF	ON
External Clock	ON	OFF
Song Out	ON	ON
Style Out	ON	ON
Keyboard Out	ON	ON

- 1 Drücken Sie die [UTILITY]-Taste, um das UTILITY-Display aufzurufen.

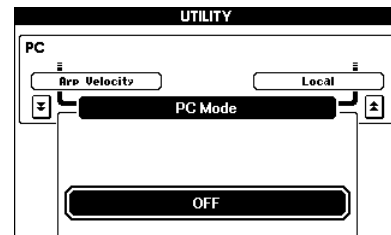
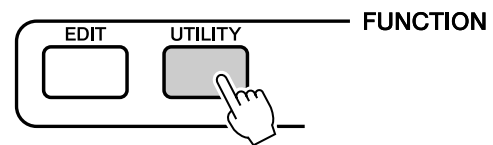

- 2 Wählen Sie mit den CATEGORY-Tasten [DEC]/[INC] den Menü-Eintrag „PC Mode“ aus.
- 3 Benutzen Sie das Wählrad, um „ON“ (Ein) oder „OFF“ (Aus) zu wählen.

## Initial Setup

Mit dieser Funktion können Sie die Daten des Bedienfeld-Setups an einen Computer senden. Bevor Sie Spieldaten auf eine Sequenzeranwendung aufnehmen, die auf Ihrem Computer ausgeführt wird, empfiehlt es sich, vor den eigentlichen Spieldaten zunächst die Daten des Bedienfeld-Setups zu senden und aufzuzeichnen.

- 1 Drücken Sie die [UTILITY]-Taste, um das UTILITY-Display aufzurufen.

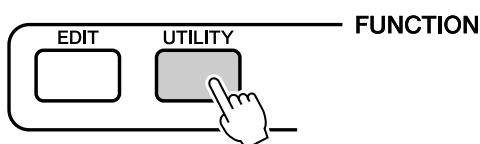

- 2 Wählen Sie mit den CATEGORY-Tasten [DEC]/[INC] den Menü-Eintrag „Initial Setup“ aus.

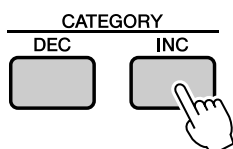

- 3 Drücken Sie zum Senden der Daten die Taste [INC/YES].

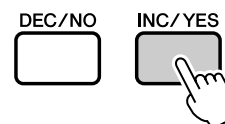

# Über die mitgelieferte Disc

## BESONDERE HINWEISE

- Diese Bedienungsanleitung ist alleiniges, urheberrechtliches Eigentum der Yamaha Corporation.
- Die mitgelieferte Software ist urheberrechtliches Eigentum der Steinberg Media Technologies GmbH.
- Die Verwendung der mitgelieferten Software sowie dieser Bedienungsanleitung unterliegen der Lizenzvereinbarung, mit deren Bestimmungen Sie sich bei Öffnen des Softwarepakets ausdrücklich und automatisch einverstanden erklären. (Bitte lesen Sie sich die Software-Lizenzvereinbarung auf der Seite 81 dieses Handbuchs vor der Installation des Programms sorgfältig durch.)
- Das Kopieren der mitgelieferten Software und die Vervielfältigung dieser Bedienungsanleitung als Ganzes oder in Teilen sind nur mit ausdrücklicher schriftlicher Genehmigung des Herstellers erlaubt.
- Yamaha übernimmt keinerlei Garantie hinsichtlich der Nutzung dieser Software und der dazugehörigen Dokumentation und kann nicht für die Folgen der Nutzung der Bedienungsanleitung und der Software verantwortlich gemacht werden.
- Die mitgelieferte Software-Disc ist keine Audio-CD. Spielen Sie diese Disc nicht in einem Abspielgerät für Audio-/Video-CDs bzw. -DVDs im Standardformat ab.
- Bitte lesen Sie die neuesten Informationen über die mitgelieferte Software und die Systemanforderungen, die Sie unter folgender URL finden:  
<http://www.yamahasynth.com>
- Die Yamaha Corporation bietet keine Unterstützung für die mitgelieferte Software.

## Über die mitgelieferte DAW-Software

Die mitgelieferte Disc enthält DAW-Software sowohl für Windows als auch für Macintosh.

### **HINWEIS**

- Die zur Installation der Software benötigte Seriennummer befindet sich auf dem Lizenzvereinbarungs-Blatt, das der Disc beiliegt.
- Installieren Sie die DAW-Software bei aktiver Internetverbindung und achten Sie darauf, alle Punkte auszufüllen.
- Macintosh-Anwender können den Installationsprozess durch Klicken auf das Symbol mit der Dateinamenerweiterung „.pkg“ starten.

Die neuesten Informationen über Systemanforderungen finden Sie unter der nachstehenden URL.  
<http://www.yamahasynth.com/>

## Unterstützung

Informationen über die mitgelieferte DAW-Software finden Sie auf der Steinberg-Website.

Support-Informationen, Update-Downloads, häufig gestellte Fragen usw. finden Sie auf der Steinberg-Website (siehe nachstehende URL).

<http://www.steinberg.net>

Sie können die Steinberg-Website auch vom Hilfemenü [Help] der DAW-Anwendung aus aufrufen (ein PDF-Handbuch für die Software sowie ergänzende Informationen finden Sie auf der Site).

## ACHTUNG SOFTWARE-LIZENZVEREINBARUNG

BITTE LESEN SIE SORGFÄLTIG DIESE LIZENZVEREINBARUNG („VEREINBARUNG“), BEVOR SIE DIE SOFTWARE BENUTZEN. DER GEBRAUCH DIESER SOFTWARE IST IHNEN NUR GEMÄSS DEN BEDINGUNGEN UND VORAUSSETZUNGEN DIESER VEREINBARUNG GESTATTET. DIES IST EINE VEREINBARUNG ZWISCHEN IHNEN (ALS PRIVATPERSON ODER ALS NATÜRLICHE PERSON) UND DER YAMAHA CORPORATION („YAMAHA“).

DURCH DAS ÖFFNEN DER VERSIEGELUNG DIESER VERPACKUNG BRINGEN SIE ZUM AUSDRUCK, AN DIE BEDINGUNGEN DIESER LIZENZ GEBUNDEN ZU SEIN. WENN SIE NICHT MIT DEN BEDINGUNGEN EINVERSTANDEN SIND, INSTALLIEREN ODER KOPIEREN SIE DIESE SOFTWARE NICHT, UND VERWENDEN SIE SIE AUF KEINE ANDERE WEISE.

DIESE VEREINBARUNG ENTHÄLT DIE BEDINGUNGEN IHRER ANWENDUNG DER „DAW“-SOFTWARE VON STEINBERG MEDIA TECHNOLOGIES GMBH („STEINBERG“), DIE BESTANDTEIL DIESES PRODUKTS IST. DA DIE WÄHREND DER INSTALLATION DER „DAW“-SOFTWARE AUF IHREM PC-BILDSCHIRM ANGEZEIGTE SOFTWARE-LIZENZVEREINBARUNG FÜR ENDANWENDER (EUSLA) DURCH DIESE VEREINBARUNG ERSETZT WIRD, SOLLTEN SIE DIE EUSLA NICHT BEACHTEN. DIES BEDEUTET, DASS SIE WÄHREND DER INSTALLATION SIE BEI ERSCHEINEN DER EUSLA „AGREE“ AUSWÄHLEN SOLLTEN, OHNE DIE VEREINBARUNG TATSÄCHLICH ZU AKZEPTIEREN, UM AUF DER NÄCHSTEN BILDSCHIRMSEITE FORTZUFAHREN.

### 1. GEWÄHRUNG EINER LIZENZ UND COPYRIGHT

Yamaha gewährt Ihnen hiermit das Recht, eine einzige Kopie der mitgelieferten Software-Programme und Daten („SOFTWARE“) zu nutzen. Der Begriff SOFTWARE umfasst alle Updates der mitgelieferten Software und Daten. Die SOFTWARE ist Eigentum von STEINBERG und durch den geltenden Urheberrechtsschutz und alle geltenden internationalen Handelsrechte geschützt. Yamaha hat ein Unterlizenzrecht erworben, um Sie für die Verwendung der SOFTWARE lizenzieren zu können. Sie haben zwar das Recht, Besitzansprüche auf die durch den Gebrauch der SOFTWARE erstellten Daten zu erheben, doch die SOFTWARE selbst bleibt weiterhin durch das entsprechende Copyright geschützt.

- Sie dürfen die SOFTWARE auf genau einem Computer verwenden.
- Sie dürfen ausschließlich zu Backup-Zwecken eine Kopie der SOFTWARE in maschinenlesbarer Form erstellen, wenn sich die SOFTWARE auf einem Medium befindet, welches eine solche Sicherungskopie erlaubt. Auf der erstellten Sicherungskopie müssen Sie den Urheberrechtshinweis von Yamaha und alle anderen Eigentumsrechte der die SOFTWARE betreffenden Hinweise wiedergeben.
- Sie dürfen dauerhaft all Ihre Rechte an der SOFTWARE an Dritte übertragen, jedoch nur, falls Sie keine Kopien zurückbehalten und der Empfänger die Lizenzvereinbarung liest und dieser zustimmt.

### 2. BESCHRÄNKUNGEN

- Sie dürfen nicht die SOFTWARE einem Reverse Engineering unterziehen, sie dekompileieren oder auf andere Weise an deren Quell-Code gelangen.
- Es ist Ihnen nicht gestattet, die SOFTWARE als Ganzes oder teilweise zu vervielfältigen, zu modifizieren, zu ändern, zu vermieten oder auf anderen Wegen zu verteilen oder abgeleitete Produkte aus der SOFTWARE zu erstellen.
- Sie dürfen nicht die SOFTWARE elektronisch von einem Computer auf einen anderen übertragen oder sie in ein Netzwerk mit anderen Computern einspeisen.
- Sie dürfen nicht die SOFTWARE verwenden, um illegale oder gegen die guten Sitten verstoßende Daten zu verbreiten.
- Sie dürfen nicht auf dem Gebrauch der SOFTWARE basierende Dienstleistungen erbringen ohne die Erlaubnis der Yamaha Corporation.

Urheberrechtlich geschützte Daten, einschließlich, aber nicht darauf beschränkt, MIDI-Songdateien, die mithilfe dieser SOFTWARE erstellt werden, unterliegen den nachfolgenden Beschränkungen, die vom Benutzer zu beachten sind.

- Die mithilfe dieser SOFTWARE erhaltenen Daten dürfen ohne Erlaubnis des Urheberrechtshabers nicht für kommerzielle Zwecke verwendet werden.
- Die mithilfe dieser SOFTWARE erhaltenen Daten dürfen nicht dupliziert, übertragen, verteilt oder einem öffentlichen Publikum vorgespielt oder dargeboten werden, es sei denn, es liegt eine Genehmigung durch den Inhaber der Urheberrechte vor.
- Weder darf die Verschlüsselung der mithilfe dieser SOFTWARE erhaltenen Daten entfernt, noch darf das elektronische Wasserzeichen ohne Genehmigung des Inhabers der Urheberrechte verändert werden.

### 3. BEENDIGUNG DES VERTRAGSVERHÄLTNISSSES

Diese Lizenzvereinbarung tritt am Tag des Erhalts der SOFTWARE in Kraft und bleibt bis zur Beendigung wirksam. Wenn eines der Urheberrechtsgesetze oder eine Maßgabe dieser Vereinbarung verletzt wird, endet die Vereinbarung automatisch und sofort ohne Vorankündigung durch Yamaha. In diesem Fall müssen Sie die lizenzierte SOFTWARE und die mitgelieferten Unterlagen und alle Kopien davon unverzüglich vernichten.

### 4. BESCHRÄNKTE GARANTIE AUF MEDIEN

Bezüglich SOFTWARE, die auf physikalischen Medien vertrieben wird, garantiert Yamaha, dass die physikalischen Medien, auf denen die SOFTWARE aufgezeichnet wurde, für einen Zeitraum von vierzehn (14) Tagen nach dem per Kaufbeleg/Lieferschein nachweisbaren Empfangsdatum und bei normalem Gebrauch frei von Herstellungs- und Materialfehlern sind. Der volle Umfang der Verantwortung von Yamaha und Ihre einzige Abhilfemöglichkeit ist der Ersatz des defekten Mediums oder der defekten Medien durch Einsendung an Yamaha oder einen autorisierten Vertragshändler von Yamaha innerhalb von vierzehn Tagen zusammen mit einer Kopie des Kaufbelegs/Lieferscheins. Yamaha ist nicht zum Ersatz von Medien verpflichtet, die durch Unfälle, Missbrauch oder fehlerhafte Anwendung beschädigt wurden. YAMAHA SCHLIESST UNTER MAXIMALER AUSSCHÖPFUNG DES GELTENDEN RECHTS AUSDRÜCKLICH JEGLICHE STILLSCHWEIGENDEN GARANTIE AUF PHYSIKALISCHE MEDIEN AUS, EINSCHLIESSLICH STILLSCHWEIGENDER GARANTIE FÜR ALLGEMEINE GEBRAUCHSTAUGLICHKEIT ODER DIE TAUGLICHKEIT FÜR EINEN BESTIMMTEN EINSATZZWECK.

### 5. BESCHRÄNKTE GARANTIE AUF DIE SOFTWARE

Sie erkennen ausdrücklich an, dass der Gebrauch der SOFTWARE ausschließlich auf eigene Gefahr erfolgt. Die SOFTWARE und ihre Anleitungen werden Ihnen ohne Mängelgewähr oder andere Garantien zur Verfügung gestellt. UNGEACHTET DER ANDEREN BESTIMMUNGEN DIESER LIZENZVEREINBARUNG WERDEN VON YAMAHA KEINE AUSDRÜCKLICHEN ODER STILLSCHWEIGENDEN GARANTIE HINSICHTLICH DIESER SOFTWARE ÜBERNOMMEN, EINSCHLIESSLICH, ABER NICHT BESCHRÄNKT AUF STILLSCHWEIGENDE GARANTIE FÜR ALLGEMEINE GEBRAUCHSTAUGLICHKEIT ODER DIE TAUGLICHKEIT FÜR EINEN BESTIMMTEN EINSATZZWECK ODER DIE NICHTVERLETZUNG DER RECHTE DRITTER. BESONDERS, ABER OHNE DAS OBENGENANNT EINSCHRÄNKEN, GARANTIERT YAMAHA NICHT, DASS DIE SOFTWARE IHRE ANSPRÜCHE ERFÜLLT, DASS DER BETRIEB DER SOFTWARE OHNE UNTERBRECHUNGEN ODER FEHLERFREI ERFOLGT ODER DASS FEHLER IN DER SOFTWARE BESEITIGT WERDEN.

### 6. HAFTUNGSBESCHRÄNKUNG

YAMAHA GEHT DIE NACHFOLGEND SPEZIFIZIERTE VERPFLICHTUNG EIN, DIE VERWENDUNG DER SOFTWARE UNTER DEN GENANNTEN BEDINGUNGEN ZU ERLAUBEN. YAMAHA ÜBERNIMMT IHNEN GEGENÜBER ODER GEGENÜBER DRITTEN IN KEINEM FALL DIE HAFTUNG FÜR IRGENDWELCHE SCHÄDEN EINSCHLIESSLICH, JEDOCH NICHT BESCHRÄNKT AUF DIREKT ODER BEILÄUFIG ENTSTANDENE SCHÄDEN ODER FOLGESCHÄDEN, AUFWENDUNGEN, ENTGANGENE GEWINNE, DATENVERLUSTE ODER ANDERE SCHÄDEN, DIE INFOLGE DER VERWENDUNG, DES MISSBRAUCHS ODER DER UNMÖGLICHKEIT DER VERWENDUNG DER SOFTWARE ENTSTEHEN KÖNNEN, SELBST WENN YAMAHA ODER EIN AUTORISIERTER HÄNDLER AUF DIE MÖGLICHKEIT SOLCHER SCHÄDEN AUFMERKSAM GEMACHT WURDE. In keinem Fall überschreiten Ihre Ansprüche gegen Yamaha aufgrund von Schäden, Verlusten oder Klageansprüchen (aus Vertrag, Schadensersatz oder anderen) den Kaufpreis der SOFTWARE.

### 7. GENERAL

Diese Vereinbarung ist im Einklang mit dem japanischen Recht zu interpretieren und wird von diesem beherrscht, ohne einen Bezug auf jegliche Prinzipien eines Rechtskonflikts herzustellen. Alle Rechtsstreitigkeiten und -verfahren sind am Tokyo District Court in Japan durchzuführen. Falls aus irgendeinem Grund Teile dieser Lizenzvereinbarung von einem zuständigen Gericht für unwirksam erklärt werden sollten, dann sollen die übrigen Bestimmungen der Lizenzvereinbarung weiterhin voll wirksam sein.

### 8. VOLLSTÄNDIGKEIT DER VEREINBARUNG

Diese Lizenzvereinbarung stellt die Gesamtheit der Vereinbarungen in Bezug auf die SOFTWARE und alle mitgelieferten schriftlichen Unterlagen zwischen den Parteien dar und ersetzt alle vorherigen oder gleichzeitigen schriftlichen oder mündlichen Übereinkünfte oder Vereinbarungen in Bezug auf diese Thematik. Zusätze oder Änderungen dieser Vereinbarung sind nicht bindend, wenn Sie nicht von einem vollständig autorisierten Repräsentanten von Yamaha unterzeichnet sind.

# Fehlerbehebung

Problem	Mögliche Ursache und Lösung
Beim Ein- oder Ausschalten des Instruments ist ein Knackgeräusch zu hören.	Dies ist normal; das Geräusch entsteht durch den kurzen Stromimpuls, der beim Ein- und Ausschalten des Gerätes auftritt. Achten Sie darauf, beim Ein- und Ausschalten des Gerätes die Lautstärke herunterzuregulieren.
Beim Verwenden eines Mobiltelefons entsteht ein Störgeräusch.	Um dies zu vermeiden, schalten Sie das Telefon aus, oder verwenden Sie es in größerem Abstand zum Instrument. Der Gebrauch von Mobiltelefonen in unmittelbarer Nähe zum Instrument kann Interferenzen hervorrufen.
Es ist nichts zu hören, auch wenn Sie Tasten anschlagen oder einen Song oder ein Pattern abspielen.	Prüfen Sie die Einstellung von „Local Control“ (ein/aus). (Siehe Seite 78.)
	Wird die Anzeige FILE CONTROL angezeigt? Die Tastatur usw. des Instruments erzeugen keinen Ton, solange FILE CONTROL angezeigt wird. Drücken Sie die Taste [EXIT], um zum Haupt-Display (MAIN) zurückzukehren.
Das Pattern oder der Song werden nicht wiedergegeben, wenn die Taste [START/STOP] gedrückt wird.	Ist External Clock eingeschaltet (ON)? Achten Sie darauf, dass External Clock ausgeschaltet ist (OFF); Lesen Sie hierzu den Abschnitt „External Clock“ auf Seite 78.
Das Pattern klingt nicht richtig.	Kontrollieren Sie, ob die Pattern-Lautstärke angemessen eingestellt ist. (Siehe Seite 53.)
	Ist der Split-Punkt für die gespielten Akkorde auf eine geeignete Taste eingestellt? Stellen Sie den Splitpunkt auf eine geeignete Taste ein (Seite 52). Leuchtet die [FINGER]-Anzeige? Drücken Sie die Taste [FINGER], so dass sie leuchtet.
Wenn Pattern Nrn. 113 bis 168 ausgewählt ist, und obwohl die [FINGER]-Anzeige leuchtet, läuft nur der Pattern-Rhythmus.	Hierbei handelt es sich nicht um einen Fehler. Die Patterns Nrn. 113 bis 168 enthalten nur einen Rhythmus-Part, daher erklingen keine weiteren Pattern-Parts. Wählen Sie ein Pattern mit einer anderen Nummer als 113–168, um auch tonal gespielte Parts zu hören.
Es erklingen scheinbar nicht alle Voices, oder der Klang erscheint abgeschnitten. Oder der Klang des Patterns oder des Songs wird durch das Spiel auf der Tastatur unterbrochen.	Die Polyphonie des Instruments beträgt 32 Noten. Falls die Dual-Voice oder die Split-Voice verwendet und gleichzeitig ein Pattern oder Song wiedergegeben wird, werden möglicherweise einige Noten oder Klänge der Begleitung oder des Songs ausgelassen (bzw. „gestohlen“).
Der Fußschalter (für Sustain) erzeugt offenbar den gegenteiligen Effekt. So wird z. B. der Ton durch Drücken des Fußschalters abgeschnitten und durch Loslassen des Fußschalters verlängert.	Die Polung des Fußschalters wurde vertauscht. Vergewissern Sie sich vor dem Einschalten, dass der Stecker des Fußschalters fest in der SUSTAIN-Buchse sitzt.
Der Klang einer Voice ändert sich von Ton zu Ton.	Hierbei handelt es sich nicht um einen Fehler. Das AWM-Klangerzeugungsverfahren verwendet für verschiedene Klaviaturbereiche verschiedene Aufnahmen (Samples) eines Instruments. Der Klang einer Voice kann daher von Note zu Note leicht variieren.
Die [FINGER]-Taste leuchtet nicht, obwohl diese Taste gedrückt wurde.	Wird der Bildschirm für die Pattern-Auswahl angezeigt? Achten Sie darauf, die [PATTERN]-Taste zu drücken, bevor Sie eine der Pattern-Funktionen verwenden.
Wenn eine Voice während der Aufnahme umgeschaltet wird, erklingt der DSP-Effekt nicht wie erwartet.	Während der Aufnahme bleibt der bei Aufnahmebeginn aktive DSP-Effekttyp ausgewählt. Daher stellt sich der erwartete DSP-Effekt beim Umschalten von Voices nicht ein. Dies ist keine Fehlfunktion.
Die Lautstärke ändert sich beim Ein- oder Ausschalten des DSP.	Einige Voices ändern ihre Lautstärke beim Ein-/Ausschalten des DSP. Dies ist keine Fehlfunktion.
Der DSP-Effekt klingt nicht wie erwartet.	Es ist für das ganze Instrument nur ein DSP-Effekt zur Zeit aktiv. Aus diesem Grund klingt der DSP-Effekt z. B. nicht wie erwartet, wenn Sie auf der Tastatur spielen, während ein Song oder ein Pattern läuft, der bzw. das von einem externen Gerät geladen wurde. Die DSP-Einstellungen werden zusammen mit den Song- und Pattern-Daten gespeichert. Dies ist keine Fehlfunktion.



# Meldungen

LCD-Meldung	Beschreibung
Access error!	Zeigt einen Fehler an beim Lesen oder Schreiben von/auf ein Medium oder Flash-Speicher.
All Memory Clearing...	Wird angezeigt, während alle Daten im Flash-Speicher gelöscht werden. Schalten Sie während der Datenübertragung niemals die Stromversorgung aus.
Are you sure?	Fragt nach, ob die Funktionen Song Clear oder Track Clear ausgeführt werden sollen oder nicht.
Backup Clearing...	Wird angezeigt, während die gesicherten Daten im Flash-Speicher gelöscht werden.
Cancel	Wird angezeigt, wenn die Übertragung von Initial Send abgebrochen wird.
Clearing...	Wird angezeigt, während die Funktionen Song Clear oder Track Clear bei einem User-Song ausgeführt werden.
Completed	Zeigt an, dass der angegebene Job abgeschlossen wurde, zum Beispiel Datenspeicherung oder -übertragung.
Data Error!	Wird angezeigt, wenn der User-Song fehlerhafte oder unzulässige Daten enthält.
End	Wird angezeigt, wenn die Übertragung der Initial-Setup-Daten abgeschlossen ist.
Error!	Wird angezeigt, wenn ein Schreibvorgang fehlgeschlagen ist.
File information area is not large enough.	Zeigt an, dass der Speichervorgang auf dem Medium nicht ausgeführt werden kann, da die Gesamtanzahl der Dateien zu hoch ist.
File is not found.	Zeigt an, dass keine Datei vorhanden ist.
File too large. Loading is impossible.	Zeigt an, dass die Daten nicht geladen werden können, da die Datei zu groß ist.
Format OK ? [EXECUTE]	Fragt nach, ob die Formatierung des Mediums ausgeführt werden soll oder nicht.
Formatting...	Wird während der Formatierung angezeigt.
Load OK ?	Fragt nach, ob der Ladevorgang ausgeführt werden soll oder nicht.
Loading...	Wird während des Ladevorgangs angezeigt.
Media is not inserted.	Diese Meldung erscheint, wenn Sie versuchen, auf ein Speichergerät zuzugreifen, während keines an der Buchse USB TO DEVICE angeschlossen ist.
Media capacity is full.	Wird angezeigt, wenn die Daten nicht gespeichert werden können, da das Speichermedium voll ist.
Memory Full	Wird angezeigt, wenn der interne Speicher während der Aufnahme voll ist.
MIDI receive buffer overflow.	Wird angezeigt, wenn der Pufferspeicher für den MIDI-Empfang voll ist.
Now Writing... (Don't turn off the power now, otherwise the data may be damaged.)	Wird angezeigt, während Daten in den Speicher geschrieben werden. Schalten Sie das Instrument niemals während des Speicherns aus. Anderenfalls kann es zum Datenverlust kommen.
Overwrite ?	Fragt nach, ob der Überschreibvorgang ausgeführt werden soll oder nicht.
Save OK ?	Fragt nach, ob der Speichervorgang ausgeführt werden soll oder nicht.
Saved data is not found.	Wird angezeigt, wenn keine zu speichernden Daten vorhanden sind.
Saving...	Wird angezeigt, während Daten im Speicher gesichert werden. Schalten Sie das Instrument niemals während des Speicherns aus. Anderenfalls kann es zum Datenverlust kommen.
Send OK?	Fragt nach, ob die Datenübertragung ausgeführt werden soll oder nicht.
Sending...	Wird während der Datenübertragung angezeigt.
Since the media is in use now, this function is not available.	Zeigt an, dass die Dateisteuerungs-Funktion momentan nicht verfügbar ist, da auf das Medium zugegriffen wird.
Sure ? [YES/NO]	Fragt nach, ob der jeweilige Vorgang ausgeführt werden soll oder nicht.
The limit of the media has been reached.	Zeigt an, dass die Daten nicht gespeichert werden können, da ansonsten die Ordner-/Verzeichnisstruktur zu komplex würde.
The media is not formatted.	Zeigt an, dass das eingelegte Medium nicht formatiert wurde.
The media is write-protected.	Zeigt an, dass das eingelegte Medium nicht beschrieben werden kann, da dieses schreibgeschützt ist. Stellen Sie den Schreibschutzschalter vor der Verwendung auf „Overwrite“ (Überschreiben).
There are too many files.	Zeigt an, dass die Daten nicht gespeichert werden können, da die Anzahl der Dateien die mögliche Gesamtanzahl überschreitet.
This function is not available now.	Zeigt an, dass die angegebene Funktion nicht verfügbar ist, da das Instrument einen anderen Job ausführt.

## **HINWEIS**

- In dieser Tabelle sind nicht alle Meldungen aufgeführt.

[◀◀]- (Rücklauf-) Taste ..... 12, 27  
 [▶▶]- (Vorlauf-) Taste ..... 12, 27  
 [||]- (Pause-) Taste ..... 12, 27  
 [▶/■]- (START/STOP-) Taste ..... 12

## A

[A]-[D]-Tasten ..... 12  
 Arpeggio Type (Arpeggio-Typ) .... 21, 65  
 Arpeggio Velocity ..... 48, 65  
 [ARPEGGIO ON/OFF], Taste ..... 13, 20  
 ATTACK ..... 41  
 [ATTACK]-Regler ..... 12  
 Aufnahme ..... 29  
 AUTO FILL IN ..... 51  
 [AUTO FILL IN]-Taste ..... 12

## B

Backup (Datensicherung) ..... 35  
 Backup Clear ..... 35  
 Bank ..... 59  
 Buchse DC IN ..... 13

## C

CATEGORY-SEARCH-Tasten .... 13, 15  
 CATEGORY-Tasten [DEC],  
 [INC] ..... 12, 37  
 Chord (Akkord) ..... 25  
 Chord Fingering  
 (Akkordspielmethode) ..... 56, 65  
 Chorus (Effekt) ..... 43  
 Chorus Type (Chorus-Typ) ..... 43, 65  
 Chorus Type List ..... 100  
 Computer ..... 10, 77  
 CUTOFF ..... 41  
 [CUTOFF]-Regler ..... 12

## D

[DEC/NO], Taste ..... 12, 37  
 Demo ..... 14  
 Demo Cancel ..... 65  
 Demonstration Song ..... 14  
 Display (Anzeige) ..... 12, 38  
 Drehregler (s. a. Knob) ..... 41  
 Drum Kit-Liste ..... 92  
 [DRUM/PERC/SE]-Taste ..... 19  
 Drum-Kit ..... 19  
 DSP ..... 44  
 DSP On/Off (DSP-Effekt Ein/Aus) ..... 65  
 DSP Type (DSP-Typ) ..... 44, 65  
 DSP Type List ..... 101  
 Dual ..... 16  
 Dual Voice ..... 16  
 Dual Voice Chorus Level (Chorus-  
 Send-Pegel der Dual-Voice) ..... 63

Dual Voice Dry Level (Dry-Level  
 der Dual-Voice) ..... 63  
 Dual Voice DSP Level (DSP-Pegel  
 der Dual-Voice) ..... 63  
 Dual Voice Octave (Oktavlage der  
 Dual-Voice) ..... 63  
 Dual Voice Pan (Panoramaposition  
 der Dual-Voice) ..... 63  
 Dual Voice Reverb Level (Reverb-  
 Pegel der Dual-Voice) ..... 63  
 Dual Voice Volume (Lautstärke der  
 Dual-Voice) ..... 63  
 [DUAL]-Taste ..... 13, 16

## E

EDIT-Display ..... 38  
 [EDIT], Taste ..... 12, 62  
 Effektypiste ..... 100  
 [EXECUTE], Taste ..... 12, 68, 69  
 [EXIT], Taste ..... 12, 38  
 External Clock  
 (Externer Taktgeber) ..... 78, 79  
 External Clock On/Off  
 (Externer Taktgeber ein/aus) ..... 65

## F

Fehlerbehebung ..... 82  
 Fill In ..... 51  
 [FINGER]-Taste ..... 12  
 FOOT CONTROLLER, Buchse .... 13, 41  
 Formatieren (USB-Speichergerät) ..... 68  
 Full Keyboard (Gesamte Tastatur) ..... 65  
 Fußregler ..... 41  
 Fußschalter ..... 41

## G

Grundsätzliches über Akkorde ..... 54

## H

Hall (s. a. Reverb) ..... 42  
 Haupt-Voice ..... 15

## I

[INC/YES], Taste ..... 12, 37  
 Initial Setup (Anfangsdaten) ..... 65, 79  
 Initialisierung ..... 35

## K

Kabel-Clip ..... 10, 13  
 Keyboard Out  
 (Tastatur-Ausgabe) ..... 65, 78, 79  
 Konvertieren (SMF-Format 0) ..... 70  
 Kopfhörer ..... 10

## L

Lautsprecher ..... 74  
 LCD-CONTRAST-Regler ..... 12  
 LCD-Kontrastregler ..... 11  
 Liste der Arpeggio-Typen ..... 104  
 Load (Laden) ..... 71  
 Local ..... 78, 79  
 Local On/Off (Lokale Steuerung  
 ein/aus) ..... 65  
 Löschen (Performance Memory) ..... 61  
 Löschen (USB-Speichergerät) ..... 72

## M

Main Voice Chorus Level (Chorus-  
 Pegel der Haupt-Voice) ..... 63  
 Main Voice Dry Level (Dry-Pegel  
 der Haupt-Voice) ..... 63  
 Main Voice DSP Level (DSP-Pegel  
 der Haupt-Voice) ..... 63  
 Main Voice Octave (Oktavlage der  
 Haupt-Voice) ..... 63  
 Main Voice Pan (Panoramaposition  
 der Haupt-Voice) ..... 63  
 Main Voice Reverb Level (Reverb-  
 Send-Pegel der Haupt-Voice) ..... 63  
 Main Voice Volume (Lautstärke der  
 Haupt-Voice) ..... 63  
 MAIN-Display ..... 38, 39  
 Main-Section ..... 51  
 Master EQ Type  
 (Master-EQ-Typ) ..... 48, 65  
 Master-EQ-Liste ..... 110  
 [MASTER VOLUME]-Regler ..... 12, 14  
 Meldungen ..... 83  
 [MENU], Taste ..... 12, 67, 68  
 Metronom ..... 45  
 Metronome Volume (Metronom-  
 lautstärke) ..... 46, 65  
 [METRONOME], Taste ..... 12, 45  
 MIDI ..... 74  
 MIDI IN, OUT, Anschlüsse ..... 13, 73  
 MIDI-Datenformat ..... 106  
 MIDI-Einstellungen ..... 78  
 MIDI-Implementierungstabelle ..... 108  
 Mitgelieferte DAW-Software ..... 80  
 Mitgelieferte Disc ..... 80  
 [MODULATION]-Rad ..... 12  
 Modulationsrad ..... 40

## O

OCTAVE-Tasten [UP] und  
 [DOWN] ..... 13, 50  
 Oktave ..... 50  
 OUTPUT R, L/MONO, Buchsen .. 13, 73

- P**
- Pattern ..... 22, 51
  - Pattern Out (Pattern-Ausgabe) ..... 65, 78
  - Pattern Volume  
(Pattern-Lautstärke)..... 53, 65
  - Pattern-Datei..... 69, 71
  - Pattern-Liste ..... 99
  - [PATTERN]-Taste ..... 12, 14, 22
  - Pause ..... 27
  - PC Mode (PC-Modus)..... 65, 79
  - Performance Memory..... 59
  - PERFORMANCE-BANK-Tasten  
[DEC],[INC]..... 13, 59
  - Performance-Liste ..... 98
  - PERFORMANCE-MEMORY-Tasten  
[1]–[8]..... 13, 59
  - PHONES-Anschlussbuchse  
(Kopfhörer)..... 13
  - Pitch Bend Range  
(Pitch-Bend-Bereich)..... 65
  - [PITCH BEND]-Rad ..... 12
  - Pitch-Bend-Rad ..... 40
  - Preset-Song ..... 28
  - [PRESET]-Taste..... 12, 26
- R**
- [REC]-Taste ..... 12, 30
  - RELEASE ..... 41
  - [RELEASE]-Regler..... 12
  - RESONANCE..... 41
  - [RESONANCE]-Regler ..... 12
  - Reverb Type (Halltyp) ..... 42, 65
  - Reverb Type List..... 100
  - Rücklauf ..... 27
- S**
- Section..... 51
  - Sichern von Daten ..... 69
  - SMF (Standard MIDI File)..... 70
  - Song..... 26
  - Song Clear ..... 33
  - Song Out (Song-Ausgabe) ..... 65, 78, 79
  - Song Volume (Song-Lautstärke).... 57, 65
  - [SONG]-Taste ..... 12, 14
  - Split Point (Teilungspunkt) ..... 52, 65
  - Split Voice Chorus Level (Chorus-Send-Pegel der Split-Voice) ..... 63
  - Split Voice Dry Level (Dry-Pegel der Split-Voice) ..... 63
  - Split Voice DSP Level (DSP-Pegel der Split-Voice) ..... 63
  - Split Voice Octave (Oktavlage der Split-Voice) ..... 63
  - Split Voice Pan (Panoramaposition der Split-Voice) ..... 63
  - Split Voice Reverb Level (Reverb-Send-Pegel der Split-Voice)..... 63
  - Split Voice Volume (Lautstärke der Split-Voice) ..... 63
  - [SPLIT]-Taste ..... 13, 17
  - Split-Voice ..... 17
  - Spur (s. a. Track)..... 29
  - [STANDBY/ON]-Schalter  
..... 10, 11, 13, 14
  - Start/Stop ..... 37
  - [START/STOP]-Taste  
..... 12, 14, 22, 27, 37
  - Stop Accompaniment..... 53
  - [STORE], Taste ..... 13
  - Stummschaltung (s. a. Mute) ..... 58
  - Sustain (Haltefunktion)..... 41
  - SUSTAIN, Buchse..... 13, 41
  - Synchronstart ..... 23, 51
  - [SYNC START]-Taste ..... 12, 23
- T**
- Taktnummer ..... 31
  - Tap (Tempo einzählen)..... 47
  - [TAP TEMPO], Taste ..... 12, 47
  - Tastaturbereich der automatischen Begleitung ..... 23
  - Technische Daten..... 111
  - Tempo ..... 47, 57
  - TEMPO-Tasten [+], [-] ..... 12, 57
  - Time Signature – Denominator (Taktmaß – Nenner) ..... 65
  - Time Signature – Denominator (Taktmaß-Nenner)..... 46
  - Time Signature – Numerator (Taktmaß-Zähler) ..... 65
  - Touch Sensitivity (Anschlagsempfindlichkeit) ..... 47, 65
  - Track Clear (Spur löschen) ..... 34
  - Track Mute..... 29
  - [TRACK SELECT/MUTE],  
Taste ..... 13, 58
  - TRACK-Taste [PATTERN] ..... 13
  - TRACK-Tasten [1]–[8]..... 13
  - TRANSPOSE-Tasten [+], [-] ..... 13, 49
  - Transposition ..... 49
  - Tuning (Stimmung)..... 49, 65
- U**
- USB TO DEVICE, Buchse ..... 13, 73
  - USB TO HOST, Buchse ..... 13, 73
  - USB-MIDI-Treiber ..... 77
  - USB-Song ..... 28
  - USB-Speichergerät ..... 66, 75
  - [USB]-Taste ..... 12, 26
  - User-Pattern ..... 71
  - User-Song ..... 28, 29
  - [USER]-Taste ..... 12, 26, 30
  - UTILITY-Anzeige..... 38
  - [UTILITY], Taste ..... 12, 64
- V**
- Voice ..... 15
  - Voice-Liste ..... 86
  - Vorlauf..... 27
- W**
- Wählrad ..... 12, 37
- Z**
- Zubehör ..... 7



# Voice List / Voice-Liste / Liste des

## ■ Maximum Polyphony .....

The instrument has 32-note maximum polyphony. This means that it can play a maximum of up to 32 notes at once, regardless of what functions are used. Auto accompaniment uses a number of the available notes, so when auto accompaniment is used the total number of available notes for playing on the keyboard is correspondingly reduced. The same applies to the Split Voice and Song functions. If the maximum polyphony is exceeded, earlier played notes will be cut off and the most recent notes have priority (last note priority).

### NOTE

- The Voice List includes MIDI program change numbers for each voice. Use these program change numbers when playing the instrument via MIDI from an external device.
- Program Numbers 001 to 128 directly relate to MIDI Program Change Numbers 000 to 127. That is, Program Numbers and Program Change Numbers differ by a value of 1. Remember to take this into consideration.
- Some voices may sound continuously or have a long decay after the notes have been released while the sustain pedal (footswitch) is held.

## ■ Maximale Polyphonie .....

Das Instrument verfügt über eine maximale Polyphonie von 32 Noten. Dies bedeutet, daß das Instrument unabhängig von den aktivierten Funktionen maximal 32 Noten gleichzeitig spielen kann. Eine bestimmte Anzahl der verfügbaren Noten wird von der automatischen Begleitung belegt; bei deren Einsatz verringert sich somit die Anzahl der für das Spiel auf der Klaviatur verfügbaren Noten entsprechend. Das Gleiche gilt für Split Voices und Song-Funktion. Wenn die maximale Polyphonie überschritten wird, werden die am frühesten gespielten Noten ausgeschaltet und die zuletzt gespielten Noten haben Vorrang (Last Note Priority).

### HINWEIS

- In der Voice-Liste sind für jede Voice MIDI-Programmwechselnummern enthalten. Verwenden Sie diese Programmwechselnummern, wenn Sie das Instrument über MIDI von einem externen Gerät aus ansteuern.
- Die Programmnummern 001 bis 128 hängen direkt mit den MIDI-Programmwechsel-Nummern 000 bis 127 zusammen. Das bedeutet: Programmnummern und Programmwechsel-Nummern unterscheiden sich mit einem Wert von 1. Denken Sie bei diesen Überlegungen daran.
- Solange der Sustain-Fußschalter gedrückt ist, ertönen einige Voices nach dem Loslassen der Taste eventuell kontinuierlich oder mit einer langen Abklingzeit (Decay).

## ■ Polyphonie maximale .....

Le MM6 dispose d'une polyphonie maximale de 32 notes. Cela signifie que l'instrument peut reproduire un nombre maximal de 32 voix à la fois, indépendamment des fonctions utilisées. L'accompagnement automatique fait appel à un certain nombre de notes disponibles. Il s'ensuit que lorsque l'accompagnement automatique est utilisé, le nombre total de notes disponibles pour l'interprétation au clavier est réduit en conséquence. Cela s'applique aussi aux fonctions Split Voice (Voix partagées) et Song (Morceau). Lorsque la polyphonie maximale est dépassée, les notes jouées en premier ne produisent aucun son ; seules les notes interprétées en dernier sont audibles (priorité à la dernière note).

### NOTE

- La liste des voix comporte des numéros de changement de programme MIDI pour chaque voix. Utilisez ces derniers pour commander le MM6 à partir d'un périphérique MIDI.
- Les numéros de programme 001 à 128 correspondent aux numéros de changement de programme MIDI 000 à 127. Cela signifie que les numéros de programme et les numéros de changement de programme sont décalés de 1. N'oubliez pas de tenir compte de cet écart.
- Certaines voix peuvent avoir une sonorité prolongée ou un long déclin après le relâchement des touches, et ceci pendant la durée de maintien de la pédale de sustain (sélecteur au pied).

## ■ Polifonía máxima .....

El instrumento tiene una polifonía máxima de 32 notas. Esto significa que puede tocar un máximo de 32 notas a la vez, independientemente de las funciones que se usen. El acompañamiento automático utiliza una parte de las notas disponibles, de forma que cuando éste se utiliza el número de notas disponibles se reduce proporcionalmente. Lo mismo puede aplicarse a las funciones Split Voice (Voz de división) y Song (Canción). Si se excede la polifonía máxima, las notas tocadas con anterioridad se cortan y se da prioridad a las notas más recientes (prioridad de la última nota).

### NOTA

- La lista de voces incluye números de cambio de programa MIDI para cada voz. Utilice estos números de cambio de programa cuando toque el instrumento a través del MIDI desde un dispositivo externo.
- Números de programa de 001 a 128 directamente relacionados con los números de cambio de programa MIDI de 000 a 127. Esto quiere decir que los números de programa y los números de cambio de programa difieren en un valor de 1, elemento que se debe tener en cuenta.
- Algunas voces podrían sonar de forma continuada o presentar una larga disminución después de soltar las notas mientras se mantiene presionado el pedal de sostenido (interruptor de pedal).

# voix / Lista de voces

## ● Panel Voice List / Verzeichnis der Bedienfeld-Voices / Liste des voix de panneau / Lista de voces del panel

Voice No.	Order in category	Bank Select		MIDI Program Change (1-128)	Voice Name
		MSB (0-127)	LSB (0-127)		
<b>PIANO</b>					
1	1	0	113	1	Power Grand
2	2	0	113	2	Aggressive
3	3	0	112	2	Bright Piano
4	4	0	115	1	Classic Piano
5	5	0	114	1	Warm Grand
6	6	0	116	1	Amb Piano
7	7	0	112	7	Harpsichord
8	8	0	112	4	Honky-tonk Piano
9	9	0	112	3	MIDI Grand Piano
10	10	0	113	3	CP 80
11	11	0	0	1	GM Grand Piano
12	12	0	0	2	GM Bright Piano
13	13	0	0	3	GM Electric Grand
14	14	0	0	4	GM Honky-tonk
15	15	0	0	7	GM Harpsichord
<b>KEYBOARD/ORGAN</b>					
16	1	0	117	5	Sweetness
17	2	0	112	5	Chorus EP
18	3	0	115	5	80th Boost
19	4	0	115	6	Early 70's
20	5	0	116	5	Vintage'74
21	6	0	117	6	Vintage Case
22	7	0	118	5	Cool! Suitcase EP
23	8	0	113	5	Tremolo EP
24	9	0	119	5	Wurli Tremolo
25	10	0	119	6	Wurli Amped
26	11	0	114	5	Cool! Galaxy EP
27	12	0	112	6	DX Modern EP
28	13	0	113	6	Hyper Tines
29	14	0	114	6	Venus EP
30	15	0	116	6	New Tines
31	16	0	118	6	Ana Piano
32	17	0	112	8	Clavi
33	18	0	113	8	Super Clavi
34	19	0	114	8	Nu Phasing
35	20	0	115	8	Touch Clavi
36	21	0	116	8	Reso Clavi
37	22	0	117	8	Wah Clavi
38	23	0	112	17	Petit
39	24	0	114	17	Clean
40	25	0	115	17	Tiny
41	26	0	113	18	Vintage C
42	27	0	114	18	C Vibrato
43	28	0	115	18	Mellow
44	29	0	116	17	Bright Organ
45	30	0	118	19	Cool! Organ
46	31	0	117	19	Cool! Rotor Organ
47	32	0	113	17	Jazz Organ
48	33	0	112	18	Click Organ
49	34	0	121	20	16'+2' Organ
50	35	0	120	20	16'+4' Organ
51	36	0	40	17	16'+2'2/3 Organ
52	37	0	113	19	Progressy
53	38	0	114	19	Rock Percussive
54	39	0	115	19	Rock Vibrato
55	40	0	112	19	Rock Organ
56	41	0	114	20	1967 Keys
57	42	0	116	20	Sea Horse

Voice No.	Order in category	Bank Select		MIDI Program Change (1-128)	Voice Name
		MSB (0-127)	LSB (0-127)		
58	43	0	115	20	Compact
59	44	0	117	20	Saw Combo
60	45	0	127	19	Theater Organ
61	46	0	113	20	Chapel Organ
62	47	0	112	20	Church Organ
63	48	0	112	21	Reed Organ
64	49	0	112	12	Vibraphone
65	50	0	112	13	Marimba
66	51	0	112	14	Xylophone
67	52	0	112	9	Celesta
68	53	0	40	99	Glocken Chimes
69	54	0	112	11	Music Box
70	55	0	64	11	Orgel
71	56	0	113	113	Random Bell
72	57	0	112	113	Twinkle
73	58	0	112	15	Tubular Bells
74	59	0	112	115	Steel Drums
75	60	0	112	48	Timpani
76	61	0	112	22	Musette Accordion
77	62	0	113	22	Trad Accordion
78	63	0	113	24	Bandoneon
79	64	0	113	23	Modern Harp
80	65	0	112	23	Harmonica
81	66	0	0	5	GM E.Piano 1
82	67	0	0	6	GM E.Piano 2
83	68	0	0	8	GM Clavi
84	69	0	0	17	GM Drawbar Organ
85	70	0	0	18	GM Percussive Org
86	71	0	0	19	GM Rock Organ
87	72	0	0	20	GM Church Organ
88	73	0	0	21	GM Reed Organ
89	74	0	0	23	GM Harmonica
90	75	0	0	22	GM Accordion
91	76	0	0	24	GM Tango Accord.
92	77	0	0	9	GM Celesta
93	78	0	0	10	GM Glockenspiel
94	79	0	0	113	GM Tinkle Bell
95	80	0	0	11	GM Music Box
96	81	0	0	12	GM Vibraphone
97	82	0	0	13	GM Marimba
98	83	0	0	14	GM Xylophone
99	84	0	0	15	GM Tubular Bells
100	85	0	0	16	GM Dulcimer
101	86	0	0	114	GM Agogo
102	87	0	0	115	GM Steel Drums
103	88	0	0	48	GM Timpani
<b>GUITAR/BASS</b>					
104	1	0	117	26	Live! Steel Guitar
105	2	0	115	26	Strummer
106	3	0	118	26	Dyno Steel Guitar
107	4	0	113	26	12Str Guitar
108	5	0	119	26	Mega Steel Guitar
109	6	0	119	26	Spanish Steel
110	7	0	119	26	Unplug Reversible
111	8	0	112	28	Clean Guitar
112	9	0	113	29	Funk Guitar
113	10	0	114	28	Deep Chorus
114	11	0	117	29	Single Dream
115	12	0	117	29	HardArmer
116	13	0	119	28	Electric 12Str Gt
117	14	0	122	28	Wah Guitar
118	15	0	115	28	Mega Clean Guitar
119	16	0	115	28	Auto Funk

Voice List / Voice-Liste / Liste des voix / Lista de voces

Voice No.	Order in category	Bank Select		MIDI Program Change (1-128)	Voice Name
		MSB (0-127)	LSB (0-127)		
120	17	0	115	28	9th Shaky
121	18	0	117	28	60's Clean Guitar
122	19	0	112	30	Overdriven Guitar
123	20	0	117	30	Cool! Blues Guitar
124	21	0	112	31	Distortion Guitar
125	22	0	113	28	Combo Amped
126	23	0	118	28	60's Distortion
127	24	0	112	30	Heavy Distortion
128	25	0	113	30	Mega Overdrive Gt
129	26	0	113	30	Heavy Pop
130	27	0	114	30	Over The Top
131	28	0	114	30	Bottom Boost
132	29	0	112	25	Classical Guitar
133	30	0	112	26	Folk Guitar
134	31	0	112	27	Jazz Guitar
135	32	0	113	27	Octave Guitar
136	33	0	112	29	Muted Guitar
137	34	0	112	34	Finger Bass
138	35	0	112	33	Acoustic Bass
139	36	0	112	35	Pick Bass
140	37	0	112	36	Fretless Bass
141	38	0	112	37	Slap Bass
142	39	0	112	40	Simple Bass
143	40	0	114	39	Fat Pulse
144	41	0	114	40	Dark Bass
145	42	0	115	39	One Voice
146	43	0	115	40	Mini Sub
147	44	0	116	39	Fat Sine Resonance
148	45	0	116	40	Ballad Bass
149	46	0	113	87	Long Spit
150	47	0	113	88	Lately
151	48	0	117	39	Boogie A
152	49	0	114	81	Wazoo
153	50	0	114	82	Velo Master
154	51	0	117	40	Trance Bass
155	52	0	118	39	Deep Point
156	53	0	118	40	Short FM
157	54	0	119	39	Competitor
158	55	0	119	40	1o1 Sub L
159	56	0	120	39	1o1 Sub S
160	57	0	120	40	1o1 Bass
161	58	0	121	39	Big Bass
162	59	0	121	40	Bobby Bass
163	60	0	122	39	Fundamental
164	61	0	122	40	Old House
165	62	0	123	39	Seq Bass
166	63	0	123	40	Booty Bass
167	64	0	124	39	Hard Syn Bass
168	65	0	124	40	Funky Bass
169	66	0	125	39	Tekno Bass
170	67	0	125	40	Knock Bass
171	68	0	126	39	Perc Punch
172	69	0	126	40	Echo Bass
173	70	0	127	39	P.Mod Bass
174	71	0	112	39	Synth Bass
175	72	0	113	39	Hi-Q Bass
176	73	0	113	40	Dance Bass
177	74	0	116	39	Primitive Arp Bass
178	75	0	117	39	Clip Beat
179	76	0	113	88	Lately Arp
180	77	0	0	25	GM Nylon Guitar
181	78	0	0	26	GM Steel Guitar
182	79	0	0	27	GM Jazz Guitar
183	80	0	0	28	GM Clean Guitar

Voice No.	Order in category	Bank Select		MIDI Program Change (1-128)	Voice Name
		MSB (0-127)	LSB (0-127)		
184	81	0	0	29	GM Muted Guitar
185	82	0	0	30	GM Overdriven Gt
186	83	0	0	31	GM Distortion Gt
187	84	0	0	32	GM Gt Harmonics
188	85	0	0	33	GM Acoustic Bass
189	86	0	0	34	GM Finger Bass
190	87	0	0	35	GM Pick Bass
191	88	0	0	36	GM Fretless Bass
192	89	0	0	37	GM Slap Bass 1
193	90	0	0	38	GM Slap Bass 2
194	91	0	0	39	GM Synth Bass 1
195	92	0	0	40	GM Synth Bass 2
<b>STRINGS</b>					
196	1	0	116	50	Live! Orchestra
197	2	0	114	49	Symphony Strings
198	3	0	113	50	Slow Strings
199	4	0	122	50	Live! Allegro
200	5	0	113	49	Orchestra Strings
201	6	0	116	49	Spiccato
202	7	0	112	49	String Ensemble
203	8	0	115	49	String Ensemble2
204	9	0	112	50	Chamber Strings
205	10	0	3	49	Stereo Strings
206	11	0	45	49	Velocity Strings
207	12	0	112	45	Tremolo Strings
208	13	0	117	49	Tron Strings
209	14	0	112	51	Synth Strings
210	15	0	112	46	Pizzicato Strings
211	16	0	112	41	Violin
212	17	0	112	43	Cello
213	18	0	112	44	Contrabass
214	19	0	112	47	Harp
215	20	0	112	56	Orchestra Hit
216	21	0	64	56	Impact
217	22	0	40	49	Orchestra
218	23	0	0	41	GM Violin
219	24	0	0	42	GM Viola
220	25	0	0	43	GM Cello
221	26	0	0	44	GM Contrabass
222	27	0	0	45	GM Tremolo Str
223	28	0	0	46	GM Pizzicato Str
224	29	0	0	47	GM Orch Harp
225	30	0	0	49	GM Strings 1
226	31	0	0	50	GM Strings 2
227	32	0	0	51	GM Synth Strings 1
228	33	0	0	52	GM Synth Strings 2
229	34	0	0	56	GM Orchestra Hit
<b>BRASS</b>					
230	1	0	117	63	Live! Pop Brass
231	2	0	116	63	Live! Octave Brass
232	3	0	125	62	Sforzando Brass
233	4	0	118	62	Pop Brass
234	5	0	112	62	Brass Section
235	6	0	113	62	Big Band Brass
236	7	0	119	62	Mellow Horns
237	8	0	112	64	Big Syn
238	9	0	113	64	Ober Brass
239	10	0	114	64	Ober Horns
240	11	0	115	64	Big Squish
241	12	0	116	64	After 1984
242	13	0	117	64	Timeless
243	14	0	118	64	Kustom
244	15	0	113	63	80's Brass
245	16	0	114	63	Techno Brass

Voice No.	Order in category	Bank Select		MIDI Program Change (1-128)	Voice Name
		MSB (0-127)	LSB (0-127)		
246	17	0	112	63	Synth Brass
247	18	0	119	64	Hard Saw Brass
248	19	0	120	64	Syn Saw Brass
249	20	0	115	57	Sweet! Trumpet
250	21	0	112	57	Trumpet
251	22	0	112	60	Muted Trumpet
252	23	0	112	58	Trombone
253	24	0	113	58	Trombone Section
254	25	0	112	61	French Horn
255	26	0	112	59	Tuba
256	27	0	117	67	Sweet! Tenor Sax
257	28	0	113	65	Sweet! Soprano Sax
258	29	0	112	67	Tenor Sax
259	30	0	112	66	Alto Sax
260	31	0	112	65	Soprano Sax
261	32	0	112	68	Baritone Sax
262	33	0	114	67	Breathy Tenor Sax
263	34	0	112	72	Clarinet
264	35	0	112	69	Oboe
265	36	0	112	70	English Horn
266	37	0	112	71	Bassoon
267	38	0	114	74	Sweet! Flute
268	39	0	113	76	Sweet! Pan Flute
269	40	0	112	74	Flute
270	41	0	113	74	Tron Flute
271	42	0	112	73	Piccolo
272	43	0	112	76	Pan Flute
273	44	0	112	75	Recorder
274	45	0	112	80	Ocarina
275	46	0	0	57	GM Trumpet
276	47	0	0	58	GM Trombone
277	48	0	0	59	GM Tuba
278	49	0	0	60	GM Muted Trumpet
279	50	0	0	61	GM French Horn
280	51	0	0	62	GM Brass Section
281	52	0	0	63	GM Synth Brass 1
282	53	0	0	64	GM Synth Brass 2
283	54	0	0	65	GM Soprano Sax
284	55	0	0	66	GM Alto Sax
285	56	0	0	67	GM Tenor Sax
286	57	0	0	68	GM Baritone Sax
287	58	0	0	69	GM Oboe
288	59	0	0	70	GM English Horn
289	60	0	0	71	GM Bassoon
290	61	0	0	72	GM Clarinet
291	62	0	0	73	GM Piccolo
292	63	0	0	74	GM Flute
293	64	0	0	75	GM Recorder
294	65	0	0	76	GM Pan Flute
295	66	0	0	77	GM Blown Bottle
296	67	0	0	78	GM Shakuhachi
297	68	0	0	79	GM Whistle
298	69	0	0	80	GM Ocarina
<b>SYNTH LEAD/PAD</b>					
299	1	0	112	83	Mini Three
300	2	0	112	84	Punch Lead
301	3	0	112	87	Trojan
302	4	0	112	88	Crying
303	5	0	114	86	Flange Filter
304	6	0	115	84	Big LFO
305	7	0	112	85	Funky Pulse
306	8	0	115	86	Dynamic Mini
307	9	0	114	85	Simple Oct1

Voice No.	Order in category	Bank Select		MIDI Program Change (1-128)	Voice Name
		MSB (0-127)	LSB (0-127)		
308	10	0	114	84	Simple Oct2
309	11	0	116	81	Prog Lead
310	12	0	114	88	Galaga
311	13	0	115	88	Reso Lead
312	14	0	115	87	Cosmeter
313	15	0	116	82	Gus Lead
314	16	0	115	81	Dancy Hook
315	17	0	115	96	W Phaser
316	18	0	113	91	Big Lead
317	19	0	115	95	Faaat Dance
318	20	0	115	85	Power Lead
319	21	0	119	82	Fargo
320	22	0	113	83	Mr.Finger
321	23	0	113	84	Mini Soft
322	24	0	115	82	Analogon
323	25	0	113	85	Lucky
324	26	0	113	86	Inda Night
325	27	0	114	87	Sky Walk
326	28	0	113	81	Early Lead
327	29	0	113	82	Soft RnB
328	30	0	116	83	Poly Lead
329	31	0	115	83	Orbit Sine
330	32	0	116	84	Square Lead 1
331	33	0	112	81	Square Lead 2
332	34	0	112	82	Sawtooth Lead
333	35	0	6	82	Sawtooth Lead 2
334	36	0	8	82	Thick Sawtooth
335	37	0	112	84	Index Finger
336	38	0	117	83	Digi Moon
337	39	0	115	82	Dry Growl
338	40	0	115	95	Sync Faaat
339	41	0	116	87	Mode Reverse
340	42	0	113	87	Slap Spit
341	43	0	114	83	Cheap Tech
342	44	0	116	84	Standard Square
343	45	0	112	94	The Synth
344	46	0	112	96	Vapor
345	47	0	115	94	VP Soft
346	48	0	112	90	X-Shower
347	49	0	115	92	Light Pad
348	50	0	115	93	Noble Pad
349	51	0	112	91	Analog
350	52	0	112	93	Square
351	53	0	113	92	Dark Light
352	54	0	113	93	Sine Pad
353	55	0	113	94	Air Hose
354	56	0	114	91	Mid Range
355	57	0	114	92	LPF Sweep
356	58	0	114	93	Sharp Teeth
357	59	0	114	96	Da Pad
358	60	0	115	89	LFO Pad
359	61	0	113	95	Chorus Pad
360	62	0	113	96	Basic Pad
361	63	0	114	89	Ice Rink
362	64	0	114	90	Back Pad
363	65	0	114	94	Sweep Pad
364	66	0	114	95	Slow LFO Pad
365	67	0	112	95	Equinox
366	68	0	113	90	Dark Moon
367	69	0	115	90	Landing Pad
368	70	0	115	91	Sand Pad
369	71	0	112	103	Amb Pad
370	72	0	113	89	Digi Stuff far



Voice List / Voice-Liste / Liste des voix / Lista de voces

Voice No.	Order in category	Bank Select		MIDI Program Change (1-128)	Voice Name
		MSB (0-127)	LSB (0-127)		
371	73	0	113	98	Neo Crystal
372	74	0	112	89	Fantasia
373	75	0	112	97	Glass Arp
374	76	0	112	99	Star Dust
375	77	0	113	101	Bell Pad
376	78	0	42	99	Chorus Bells
377	79	0	112	53	Choir
378	80	0	113	53	Vocal Ensemble
379	81	0	66	92	Itopia
380	82	0	112	55	Air Choir
381	83	0	112	86	Voice Lead
382	84	0	64	55	Analog Voice
383	85	0	112	92	Xenon Pad
384	86	0	112	54	Vox Humana
385	87	0	117	86	Big Comp
386	88	0	117	87	Light Comp
387	89	0	116	87	Short Pulse
388	90	0	116	88	Chord Seq 1
389	91	0	117	81	Chord Seq 2
390	92	0	117	82	Digital Seq
391	93	0	117	83	Hollow Seq
392	94	0	118	86	Snap Seq
393	95	0	96	82	Analog Seq
394	96	0	117	88	Trance Seq 1
395	97	0	118	81	Trance Seq 2
396	98	0	118	82	Trance Seq 3
397	99	0	114	83	Tech Comp
398	100	0	116	85	Quick Punch
399	101	0	117	85	Poly Master
400	102	0	118	83	Trancy
401	103	0	117	84	Silk Road
402	104	0	116	86	Rezz Punch
403	105	0	113	99	Sine Comp
404	106	0	118	84	Amb Sine
405	107	0	115	113	Clack Bell
406	108	0	118	85	Pulse Stop
407	109	0	113	103	Mystery Sine
408	110	0	118	87	Stroll
409	111	0	118	88	FM Metal
410	112	0	119	81	FS Buzz
411	113	0	119	83	Digi Osc
412	114	0	119	84	Bleep
413	115	0	112	98	Twist
414	116	0	112	100	Zen
415	117	0	112	102	Landscape
416	118	0	113	97	Meow Pad
417	119	0	113	100	Mind Bell
418	120	0	113	102	Rebirth '70
419	121	0	0	97	GM Rain
420	122	0	0	98	GM Sound Track
421	123	0	0	99	GM Crystal
422	124	0	0	100	GM Atmosphere
423	125	0	0	101	GM Brightness
424	126	0	0	102	GM Goblins
425	127	0	0	103	GM Echoes
426	128	0	0	104	GM Sci-Fi
427	129	0	0	81	GM Square Lead
428	130	0	0	82	GM Sawtooth Lead
429	131	0	0	83	GM Calliope Lead
430	132	0	0	84	GM Chiff Lead
431	133	0	0	85	GM Charang Lead
432	134	0	0	86	GM Voice Lead
433	135	0	0	87	GM Fifths Lead
434	136	0	0	88	GM Bass & Lead

Voice No.	Order in category	Bank Select		MIDI Program Change (1-128)	Voice Name
		MSB (0-127)	LSB (0-127)		
435	137	0	0	89	GM New Age Pad
436	138	0	0	90	GM Warm Pad
437	139	0	0	91	GM Poly Synth Pad
438	140	0	0	92	GM Choir Pad
439	141	0	0	53	GM Choir Aahs
440	142	0	0	54	GM Voice Oohs
441	143	0	0	55	GM Synth Voice
442	144	0	0	93	GM Bowed Pad
443	145	0	0	94	GM Metallic Pad
444	146	0	0	95	GM Halo Pad
445	147	0	0	96	GM Sweep Pad
<b>DRUM/PERC/SE</b>					
446	1	127	0	81	Standard Kit
447	2	127	0	82	Analog T8 Kit
448	3	127	0	83	Analog T9 Kit
449	4	127	0	84	Break Kit
450	5	127	0	85	Hip Hop Kit
451	6	126	0	41	Afro Cuban Kit
452	7	126	0	44	Pop Latin kit
453	8	127	0	28	Dance Kit1
454	9	126	0	37	Arab.Kit
455	10	126	0	40	Indian Kit
456	11	127	0	128	Chinese Kit
457	12	127	0	1	GM Standard Kit 1
458	13	127	0	2	Standard Kit 2
459	14	127	0	9	Room Kit
460	15	127	0	17	Rock Kit
461	16	127	0	25	Electronic Kit
462	17	127	0	26	Analog Kit
463	18	127	0	113	Dance Kit2
464	19	127	0	33	Jazz Kit
465	20	127	0	41	Brush Kit
466	21	127	0	49	Symphony Kit
467	22	126	0	1	SFX Kit 1
468	23	126	0	2	SFX Kit 2
469	24	126	0	40	Under Street
470	25	127	0	83	Perc Loop
471	26	0	112	122	Ghost
472	27	0	112	123	Haunted
473	28	0	112	124	Volcano
474	29	0	112	125	Laser Beam
475	30	0	112	126	Lo-Fi Looper
476	31	0	112	127	U.F.O. Takeoff
477	32	0	112	104	Warp Alert
478	33	0	112	128	Whale Dreams
479	34	0	112	121	Strange Hit
480	35	0	113	121	Noise Perc
481	36	0	113	122	Noise Fx
482	37	0	113	123	El Perc 1
483	38	0	113	124	El Perc 2
484	39	0	113	124	Elec Samba
485	40	0	113	125	Mini Blips
486	41	0	113	126	Hi Q 1
487	42	0	113	127	Hi Q 2
488	43	0	113	128	Radio Nz
489	44	64	0	1	Cutting Noise
490	45	64	0	2	Cutting Noise 2
491	46	64	0	4	String Slap
492	47	64	0	17	Flute Key Click
493	48	64	0	33	Shower
494	49	64	0	34	Thunder
495	50	64	0	35	Wind
496	51	64	0	36	Stream
497	52	64	0	37	Bubble

Voice No.	Order in category	Bank Select		MIDI Program Change (1-128)	Voice Name
		MSB (0-127)	LSB (0-127)		
498	53	64	0	38	Feed
499	54	64	0	49	Dog
500	55	64	0	50	Horse
501	56	64	0	51	Bird Tweet
502	57	64	0	56	Maou
503	58	64	0	65	Phone Call
504	59	64	0	66	Door Squeak
505	60	64	0	67	Door Slam
506	61	64	0	68	Scratch Cut
507	62	64	0	69	Scratch Split
508	63	64	0	70	Wind Chime
509	64	64	0	71	Telephone Ring
510	65	64	0	81	Car Engine Ignition
511	66	64	0	82	Car Tires Squeal
512	67	64	0	83	Car Passing
513	68	64	0	84	Car Crash
514	69	64	0	85	Siren
515	70	64	0	86	Train
516	71	64	0	87	Jet Plane
517	72	64	0	88	Starship
518	73	64	0	89	Burst
519	74	64	0	90	Roller Coaster
520	75	64	0	91	Submarine
521	76	64	0	97	Laugh
522	77	64	0	98	Scream
523	78	64	0	99	Punch
524	79	64	0	100	Heartbeat
525	80	64	0	101	Footsteps
526	81	64	0	113	Machine Gun
527	82	64	0	114	Laser Gun
528	83	64	0	115	Explosion
529	84	64	0	116	Firework
530	85	0	0	116	GM Woodblock
531	86	0	0	117	GM Taiko Drum
532	87	0	0	118	GM Melodic Tom
533	88	0	0	119	GM Synth Drum
534	89	0	0	120	GM Revrs Cymbal
535	90	0	0	121	GM Fret Noise
536	91	0	0	122	GM Breath Noise
537	92	0	0	123	GM Seashore
538	93	0	0	124	GM Bird Tweet
539	94	0	0	125	GM Telephone Ring
540	95	0	0	126	GM Helicopter
541	96	0	0	127	GM Applause
542	97	0	0	128	GM Gunshot
<b>ETHNIC</b>					
543	1	0	113	108	Kanoun
544	2	0	113	78	Kawala
545	3	0	113	106	Oud 1
546	4	0	98	106	Oud 2
547	5	0	116	112	Mizmar
548	6	0	119	49	Wataryat
549	7	0	96	111	Er Hu
550	8	0	99	106	Pi Pa
551	9	0	98	16	Yang Qin
552	10	0	98	111	Jing Hu
553	11	0	97	111	Ban Hu
554	12	0	98	108	Zheng
555	13	0	96	110	Sheng
556	14	0	98	112	Suo Na
557	15	0	112	106	Banjo
558	16	0	114	113	Asian Bell
559	17	0	96	113	Bonang
560	18	0	98	115	Thai Bells

Voice No.	Order in category	Bank Select		MIDI Program Change (1-128)	Voice Name
		MSB (0-127)	LSB (0-127)		
561	19	0	32	105	Detuned Sitar
562	20	0	0	105	GM Sitar
563	21	0	0	106	GM Banjo
564	22	0	0	107	GM Shamisen
565	23	0	0	108	GM Koto
566	24	0	0	109	GM Kalimba
567	25	0	0	110	GM Bagpipe
568	26	0	0	111	GM Fiddle
569	27	0	0	112	GM Shanai

# Drum Kit List / Drum Kit-Liste / Liste des kits

- " " indicates that the drum sound is the same as "GM Standard Kit 1".
- Each percussion voice uses one note.
- The MIDI Note # and Note are actually one octave lower than keyboard Note # and Note. For example, in "128: Standard Kit 1", the "Seq Click H" (Note# 36/Note C1) corresponds to (Note# 24/Note C0).
- Key Off: Keys marked "O" stop sounding the instant they are released.
- Voices with the same Alternate Note Number (\*1 ... 4) cannot be played simultaneously. (They are designed to be played alternately with each other.)

- " " bedeutet, dass der Schlagzeugklang gleich „GM Standard Kit 1“ ist.
- Jede Perkussionsnote belegt eine Note.
- Die MIDI-Note # und Note sind in Wirklichkeit eine Octave tiefer als hier aufgeführt. Beispiel: In „128: Standard Kit 1“ entspricht die „Seq Click H“ (Note# 36/Note C1) der Note (Note# 24/Note C0).
- Key Off: Mit „O“ bezeichnete Tasten hören sofort auf zu klingen, sobald sie losgelassen werden.
- Stimmen mit derselben Alternate Note Number (\*1 ... 4) können nicht gleichzeitig gespielt werden. (Diese Stimmen sind dazu gedacht, wechselweise gespielt zu werden.)

	Voice No.		12		1		2		3		4						
	MSB(0-127)/LSB(0-127)/PC(1-128)		127/000/001		127/000/081		127/000/082		127/000/083		127/000/084						
	Keyboard	MIDI	GM Standard Kit 1	Key off	Alternate Group	Standard Kit	Key off	Alternate Group	Analog T8 Kit	Key off	Alternate Group	Analog T9 Kit	Key off	Alternate Group	Break Kit	Key off	Alternate Group
	25	C# 0	13	C# -1													
	26	D 0	14	D -1													
	27	D# 0	15	D# -1													
	28	E 0	16	E -1													
	29	F 0	17	F -1													
	30	F# 0	18	F# -1													
	31	G 0	19	G -1													
	32	G# 0	20	G# -1													
	33	A 0	21	A -1													
	34	A# 0	22	A# -1													
	35	B 0	23	B -1													
	36	C 1	24	C 0													
	37	C# 1	25	C# 0													
	38	D 1	26	D 0													
	39	D# 1	27	D# 0													
	40	E 1	28	E 0													
	41	F 1	29	F 0													
	42	F# 1	30	F# 0													
	43	G 1	31	G 0													
	44	G# 1	32	G# 0													
	45	A 1	33	A 0													
	46	A# 1	34	A# 0													
	47	B 1	35	B 0													
	48	C 2	36	C 1													
	49	C# 2	37	C# 1													
	50	D 2	38	D 1													
	51	D# 2	39	D# 1													
	52	E 2	40	E 1													
	53	F 2	41	F 1													
	54	F# 2	42	F# 1													
	55	G 2	43	G 1													
	56	G# 2	44	G# 1													
	57	A 2	45	A 1													
	58	A# 2	46	A# 1													
	59	B 2	47	B 1													
	60	C 3	48	C 2													
	61	C# 3	49	C# 2													
	62	D 3	50	D 2													
	63	D# 3	51	D# 2													
	64	E 3	52	E 2													
	65	F 3	53	F 2													
	66	F# 3	54	F# 2													
	67	G 3	55	G 2													
	68	G# 3	56	G# 2													
	69	A 3	57	A 2													
	70	A# 3	58	A# 2													
	71	B 3	59	B 2													
	72	C 4	60	C 3													
	73	C# 4	61	C# 3													
	74	D 4	62	D 3													
	75	D# 4	63	D# 3													
	76	E 4	64	E 3													
	77	F 4	65	F 3													
	78	F# 4	66	F# 3													
	79	G 4	67	G 3													
	80	G# 4	68	G# 3													
	81	A 4	69	A 3													
	82	A# 4	70	A# 3													
	83	B 4	71	B 3													
	84	C 5	72	C 4													
	85	C# 5	73	C# 4													
	86	D 5	74	D 4													
	87	D# 5	75	D# 4													
	88	E 5	76	E 4													
	89	F 5	77	F 4													
	90	F# 5	78	F# 4													
	91	G 5	79	G 4													
	92	G# 5	80	G# 4													
	93	A 5	81	A 4													
	94	A# 5	82	A# 4													
	95	B 5	83	B 4													
	96	C 6	84	C 5													
	97	C# 6	85	C# 5													
	98	D 6	86	D 5													
	99	D# 6	87	D# 5													
	100	E 6	88	E 5													
	101	F 6	89	F 5													
	102	F# 6	90	F# 5													
	103	G 6	91	G 5													

# de percussion / Lista de juegos de batería

- « [ ] » indique que les sonorités de percussion sont identiques à celles de « GM Standard Kit 1 ».
- Chaque voix de percussion utilise une note unique.
- Le numéro de note MIDI (Note #) et la note MIDI se situent en réalité à une octave inférieure à celle qui est indiquée dans la liste. Par exemple, dans « 128 : Standard Kit 1 », « Seq Click H » (Note# 36/Note C1) correspond à (Note# 24/Note C0).
- Key Off : pour les touches signalées par « O », l'émission de sons s'arrête instantanément aussitôt que les touches sont relâchées.
- Les voix portant un même numéro de note alternative (\*1 ... 4) ne peuvent pas être jouées simultanément. (Elles sont en effet conçues pour être interprétées en alternance).

- « [ ] » indica que el sonido de batería es el mismo que el "GM Standard Kit 1".
- Cada sonido de percusión utiliza una nota.
- La nota MIDI # y la nota son en realidad una octava menos de lo que aparece en la lista. Por ejemplo, en "128: Standard Kit 1", el "Seq Click H" (Nota# 36/Nota C1) corresponde a (Nota# 24/Nota C0).
- Tecla desactivada: las teclas marcadas con "O" dejan de sonar en el momento en que se sueltan.
- Los sonidos con el mismo número alerno de nota (\*1 ... 4) no pueden tocarse simultáneamente. (Están diseñados para tocarse alternativamente el uno con el otro.)

	Voice No.		12		5		6		7		8			
	MSB(0-127)/LSB(0-127)/PC(1-128)		127/000/001		127/000/085		126/000/041		126/000/044		127/000/028			
	Keyboard	MIDI	GM Standard Kit 1	Key off	Alternate Group	Hip Hop Kit	Key off	Alternate Group	AfroCuban Kit	Key off	Alternate Group	Dance Kit1	Key off	Alternate Group
	25	C# 0	13	C# -1	Surdo Mute		3							Kick Dance 1
	26	D 0	14	D -1	Surdo Open		3							Kick Dance 2
	27	D# 0	15	D# -1	Hi Q									Hi Q Dance 2
	28	E 0	16	E -1	Whip Slap									Hi Q Dance 3
	29	F 0	17	F -1	Scratch H			4						Scratch Dance 1
	30	F# 0	18	F# -1	Scratch L			4						Scratch Dance 2
	31	G 0	19	G -1	Finger Snap	Hi-Hat Closed T8 2								
	32	G# 0	20	G# -1	Click Noise	Tom T8 3								
	33	A 0	21	A -1	Metronome Click	Hi-Hat Open T8 2		4						
	34	A# 0	22	A# -1	Metronome Bell	Tom T8 6								
	35	B 0	23	B -1	Seq Click L	Crash T8								
	36	C 1	24	C 0	Seq Click H	Triangle Mute		1						Dance Percussion 1
	37	C# 1	25	C# 0	Brush Tap	Triangle Open		1						Dance Percussion 2
C1	38	D 1	26	D 0	Brush Swirl	Bell Tree								Hi Q Dance 1
D1	39	D# 1	27	D# 0	Brush Slap	Tambourine RX5								Snare Analog 3
E1	40	E 1	28	E 0	Brush Tap Swirl	Tambourine RX5 2								Vinyl Noise
F1	41	F 1	29	F 0	Castanet	Kick HipHop9								Snare Analog 4
G1	42	F# 1	30	F# 0	Snare Soft	Hi-Hat Closed Tek		3						Reverse Cymbal
G#1	43	G 1	31	G 0	Sticks	Kick Gate								Reverse Dance 2
A1	44	G# 1	32	G# 0	Kick Soft	Hi-Hat Open Lo-Fi		3						Hi Q 2
A#1	45	A 1	33	A 0	Open Rim Shot	Kick Gran Casa Open								Snare Techno
B1	46	A# 1	34	A# 0	Kick Tight	Hi-Hat Reverse D&B								Snare Analog 1
C2	47	B 1	35	B 0	Kick	Kick HipHop1								Snare Dance 1
D2	48	C 2	36	C 1	Kick	Kick AnCR								Kick Techno Q
E2	49	C# 2	37	C# 1	Side Stick	Snare AnSm Rim								Rim Gate
F2	50	D 2	38	D 1	Snare	Snare HipHop1								Kick Techno L
G2	51	D# 2	39	D# 1	Hand Clap	Snare Clappy								Kick Techno
A2	52	E 2	40	E 1	Snare Tight	Snare HipHop2								Side Stick Analog
A#2	53	F 2	41	F 1	Floor Tom L	Floor Tom L								Snare Clap
B2	54	F# 2	42	F# 1	Hi-Hat Closed	Hi-Hat Closed Hip		2						Dance Clap
C3	55	G 2	43	G 1	Floor Tom H	Low Tom								Dance Clap
D3	56	G# 2	44	G# 1	Hi-Hat Pedal	Hi-Hat Pedal Hip		2						Dance Clap
E3	57	A 2	45	A 1	Low Tom	Mid Tom L								Snare Dry
F3	58	A# 2	46	A# 1	Hi-Hat Open	Hi-Hat Open Hip		2						Tom Analog 1
G3	59	B 2	47	B 1	Mid Tom L	High Tom								Tom Analog 2
A3	60	C 3	48	C 2	Mid Tom H	Ride Cymbal 3								Hi-Hat Closed Analog3
B3	61	C# 3	49	C# 2	Crash Cymbal 1	Crash Cymbal 3								Tom Analog 2
C4	62	D 3	50	D 2	High Tom	Shaker 2								Hi-Hat Closed Analog 4
D4	63	D# 3	51	D# 2	Ride Cymbal 1	Scratch Bd F								Tom Analog 3
E4	64	E 3	52	E 2	Chinese Cymbal	Scratch Bd R								Tom Analog 3
F4	65	F 3	53	F 2	Ride Cymbal Cup	Kick HipHop2								Hi-Hat Open Analog 2
G4	66	F# 3	54	F# 2	Tambourine	Snare HipHop Rim2								Tom Analog 4
A4	67	G 3	55	G 2	Splash Cymbal	HipHop clap2								Tom Analog 4
B4	68	G# 3	56	G# 2	Cowbell	HipHop Snap1								Tom Analog 5
C5	69	A 3	57	A 2	Crash Cymbal 2	Snare HipHop3								Crash Analog
D5	70	A# 3	58	A# 2	Vibraslap	Electric Clap2								Tom Analog 6
E5	71	B 3	59	B 2	Ride Cymbal 2	Kick Hip Deep								Tom Analog 6
F5	72	C 4	60	C 3	Bongo H	Kick HipHop3								Tom Analog 6
G5	73	C# 4	61	C# 3	Bongo L	Snare HipHop Rim3								Tom Analog 6
A5	74	D 4	62	D 3	Conga H Mute	Snare HipHop5								Tom Analog 6
B5	75	D# 4	63	D# 3	Conga H Open	Electric Clap1								Tom Analog 6
C6	76	E 4	64	E 3	Conga L	Handbell H								Tom Analog 6
	77	F 4	65	F 3	Timbale H	Kick HipHop4								Tom Analog 6
	78	F# 4	66	F# 3	Timbale L	HipHop clap3								Tom Analog 6
	79	G 4	67	G 3	Agogo H	HipHop Snap2								Tom Analog 6
	80	G# 4	68	G# 3	Agogo L	Snare HipHop Rim5								Tom Analog 6
	81	A 4	69	A 3	Cabasa	HipHop flex1								Tom Analog 6
	82	A# 4	70	A# 3	Maracas	HipHop flex2								Tom Analog 6
	83	B 4	71	B 3	Samba Whistle H	Shaker 2								Tom Analog 6
	84	C 5	72	C 4	Samba Whistle L	Kick HipHop5								Tom Analog 6
	85	C# 5	73	C# 4	Guero Short	Snare HipHop Rim4								Tom Analog 6
	86	D 5	74	D 4	Guero Long	Snare HipHop6								Tom Analog 6
	87	D# 5	75	D# 4	Claves	Snare HipHop11								Tom Analog 6
	88	E 5	76	E 4	Wood Block H	Kick HipHop10								Tom Analog 6
	89	F 5	77	F 4	Wood Block L	Snare HipHop7								Tom Analog 6
	90	F# 5	78	F# 4	Cuica Mute	HipHop clap5								Tom Analog 6
	91	G 5	79	G 4	Cuica Open	Conga H Tip								Tom Analog 6
	92	G# 5	80	G# 4	Triangle Mute	Conga H Heel								Tom Analog 6
	93	A 5	81	A 4	Triangle Open	Conga H Open								Tom Analog 6
	94	A# 5	82	A# 4	Shaker	Conga L Open 1								Tom Analog 6
	95	B 5	83	B 4	Jingle Bells	Conga L Open 2								Tom Analog 6
	96	C 6	84	C 5	Bell Tree	Kick HipHop8								Tom Analog 6
	97	C# 6	85	C# 5		HipHop clap6								Tom Analog 6
	98	D 6	86	D 5		Snare T8 1								Tom Analog 6
	99	D# 6	87	D# 5		Snare T8 1 H								Tom Analog 6
	100	E 6	88	E 5		HipHop clap7								Tom Analog 6
	101	F 6	89	F 5		Tom T8 1								Tom Analog 6
	102	F# 6	90	F# 5		Hi-Hat Closed T8 2								Tom Analog 6
	103	G 6	91	G 5		Tom T8 2								Tom Analog 6



Drum Kit List / Drum Kit-Liste / Liste des kits de percussion / Lista de juegos de batería

		Voice No.		12			9			10			11			13					
		MSB(0-127)/LSB(0-127)/PC(1-128)		127/000/001			126/000/037			126/000/040			127/000/128			127/000/002					
		Keyboard		MIDI			GM Standard Kit 1			Arab.Kit			Indian Kit			Chinese Kit			Standard Kit 2		
		Note No.	Note	Note No.	Note	Key off	Alternate Group	Key off	Alternate Group	Key off	Alternate Group	Key off	Alternate Group	Key off	Alternate Group	Key off	Alternate Group	Key off	Alternate Group		
		25	C# 0	13	C# -1																
		26	D 0	14	D -1																
		27	D# 0	15	D# -1																
		28	E 0	16	E -1																
		29	F 0	17	F -1																
		30	F# 0	18	F# -1																
		31	G 0	19	G -1																
		32	G# 0	20	G# -1																
		33	A 0	21	A -1																
		34	A# 0	22	A# -1																
		35	B 0	23	B -1																
		36	C 1	24	C 0																
		37	C# 1	25	C# 0																
C1	C#1	38	D 1	26	D 0																
D1	D#1	39	D# 1	27	D# 0																
E1		40	E 1	28	E 0																
F1	F#1	41	F 1	29	F 0																
G1	G#1	42	F# 1	30	F# 0																
A1	A#1	43	G 1	31	G 0																
B1		44	G# 1	32	G# 0																
C2	C#2	45	A 1	33	A 0																
D2	D#2	46	A# 1	34	A# 0																
E2		47	B 1	35	B 0																
F2	F#2	48	C 2	36	C 1																
G2	G#2	49	C# 2	37	C# 1																
A2	A#2	50	D 2	38	D 1																
B2		51	D# 2	39	D# 1																
C3	C#3	52	E 2	40	E 1																
D3	D#3	53	F 2	41	F 1																
E3		54	F# 2	42	F# 1																
F3	F#3	55	G 2	43	G 1																
G3	G#3	56	G# 2	44	G# 1																
A3	A#3	57	A 2	45	A 1																
B3		58	A# 2	46	A# 1																
C4	C#4	59	B 2	47	B 1																
D4	D#4	60	C 3	48	C 2																
E4		61	C# 3	49	C# 2																
F4	F#4	62	D 3	50	D 2																
G4	G#4	63	D# 3	51	D# 2																
A4	A#4	64	E 3	52	E 2																
B4		65	F 3	53	F 2																
C5	C#5	66	F# 3	54	F# 2																
D5	D#5	67	G 3	55	G 2																
E5		68	G# 3	56	G# 2																
F5	F#5	69	A 3	57	A 2																
G5	G#5	70	A# 3	58	A# 2																
A5	A#5	71	B 3	59	B 2																
B5		72	C 4	60	C 3																
C6		73	C# 4	61	C# 3																
		74	D 4	62	D 3																
		75	D# 4	63	D# 3																
		76	E 4	64	E 3																
		77	F 4	65	F 3																
		78	F# 4	66	F# 3																
		79	G 4	67	G 3																
		80	G# 4	68	G# 3																
		81	A 4	69	A 3																
		82	A# 4	70	A# 3																
		83	B 4	71	B 3																
		84	C 5	72	C 4																
		85	C# 5	73	C# 4																
		86	D 5	74	D 4																
		87	D# 5	75	D# 4																
		88	E 5	76	E 4																
		89	F 5	77	F 4																
		90	F# 5	78	F# 4																
		91	G 5	79	G 4																
		92	G# 5	80	G# 4																
		93	A 5	81	A 4																
		94	A# 5	82	A# 4																
		95	B 5	83	B 4																
		96	C 6	84	C 5																
		97	C# 6	85	C# 5																
		98	D 6	86	D 5																
		99	D# 6	87	D# 5																
		100	E 6	88	E 5																
		101	F 6	89	F 5																
		102	F# 6	90	F# 5																
		103	G 6	91	G 5																

Drum Kit List / Drum Kit-Liste / Liste des kits de percussion / Lista de juegos de batería

Voice No.		12		14		15		16		17	
MSB(0-127)/LSB(0-127)/PC(1-128)		127/000/001		127/000/009		127/000/017		127/000/025		127/000/026	
Keyboard		MIDI		Room Kit		Rock Kit		Electronic Kit		Analog Kit	
Note No.	Note	Note No.	Note	Key off	Alternate Group	Key off	Alternate Group	Key off	Alternate Group	Key off	Alternate Group
25	C# 0	13	C# -1		3		3		3		3
26	D 0	14	D -1		3		3		3		3
27	D# 0	15	D# -1								
28	E 0	16	E -1								
29	F 0	17	F -1		4		4		4		4
30	F# 0	18	F# -1		4		4		4		4
31	G 0	19	G -1								
32	G# 0	20	G# -1								
33	A 0	21	A -1								
34	A# 0	22	A# -1								
35	B 0	23	B -1								
36	C 1	24	C 0								
37	C# 1	25	C# 0								
38	D 1	26	D 0	O		O		O		O	
39	D# 1	27	D# 0								
40	E 1	28	E 0					Reverse Cymbal	O	Reverse Cymbal	O
41	F 1	29	F 0	O		O		O		O	
42	F# 1	30	F# 0					Hi Q 2		Hi Q 2	
43	G 1	31	G 0				Snare Noisy	Snare Snappy Electro		Snare Noisy 4	
44	G# 1	32	G# 0								
45	A 1	33	A 0				Kick Tight 2	Kick 3		Kick Tight 2	
46	A# 1	34	A# 0								
47	B 1	35	B 0				Kick 2	Kick Gate		Kick Analog Short	
48	C 2	36	C 1				Kick Gate	Kick Gate Heavy		Kick Analog	
49	C# 2	37	C# 1							Side Stick Analog	
50	D 2	38	D 1			Snare Snappy		Snare Noisy 2		Snare Analog	
51	D# 2	39	D# 1								
52	E 2	40	E 1			Snare Tight Snappy		Snare Noisy 3		Snare Analog 2	
53	F 2	41	F 1			Floor Tom L		Tom Room 1		Tom Analog 1	
54	F# 2	42	F# 1			Hi-Hat Closed	1	Tom Rock 1	1	Hi-Hat Closed Analog	1
55	G 2	43	G 1			Floor Tom H		Tom Room 2		Tom Analog 2	
56	G# 2	44	G# 1		1	Hi-Hat Pedal	1	Tom Rock 2	1	Hi-Hat Closed Analog 2	1
57	A 2	45	A 1			Low Tom		Tom Room 3		Tom Analog 3	
58	A# 2	46	A# 1		1	Hi-Hat Open	1	Tom Rock 3	1	Hi-Hat Open Analog	1
59	B 2	47	B 1			Mid Tom L		Tom Room 4		Tom Analog 4	
60	C 3	48	C 2			Mid Tom H		Tom Room 5		Tom Analog 5	
61	C# 3	49	C# 2			Crash Cymbal 1		Tom Rock 4		Crash Analog	
62	D 3	50	D 2			High Tom		Tom Room 6		Tom Analog 6	
63	D# 3	51	D# 2			Ride Cymbal 1					
64	E 3	52	E 2			Chinese Cymbal					
65	F 3	53	F 2			Ride Cymbal Cup					
66	F# 3	54	F# 2			Tambourine					
67	G 3	55	G 2			Splash Cymbal					
68	G# 3	56	G# 2			Cowbell				Cowbell Analog	
69	A 3	57	A 2			Crash Cymbal 2					
70	A# 3	58	A# 2			Vibraslap					
71	B 3	59	B 2			Ride Cymbal 2					
72	C 4	60	C 3			Bongo H					
73	C# 4	61	C# 3			Bongo L					
74	D 4	62	D 3			Conga H Mute				Conga Analog H	
75	D# 4	63	D# 3			Conga H Open				Conga Analog M	
76	E 4	64	E 3			Conga L				Conga Analog L	
77	F 4	65	F 3			Timbale H					
78	F# 4	66	F# 3			Timbale L					
79	G 4	67	G 3			Agogo H					
80	G# 4	68	G# 3			Agogo L					
81	A 4	69	A 3			Cabasa					
82	A# 4	70	A# 3			Maracas				Maracas 2	
83	B 4	71	B 3	O		Samba Whistle H	O	O		O	
84	C 5	72	C 4	O		Samba Whistle L	O	O		O	
85	C# 5	73	C# 4			Guiro Short					
86	D 5	74	D 4	O		Guiro Long	O	O		O	
87	D# 5	75	D# 4			Claves				Claves 2	
88	E 5	76	E 4			Wood Block H					
89	F 5	77	F 4			Wood Block L					
90	F# 5	78	F# 4			Cuica Mute		Scratch H 2		Scratch H 2	
91	G 5	79	G 4			Cuica Open		Scratch L 2		Scratch L 3	
92	G# 5	80	G# 4			Triangle Mute	2				2
93	A 5	81	A 4			Triangle Open	2				2
94	A# 5	82	A# 4			Shaker					
95	B 5	83	B 4			Jingle Bells					
96	C 6	84	C 5			Bell Tree					
97	C# 6	85	C# 5								
98	D 6	86	D 5								
99	D# 6	87	D# 5								
100	E 6	88	E 5								
101	F 6	89	F 5								
102	F# 6	90	F# 5								
103	G 6	91	G 5								

Drum Kit List / Drum Kit-Liste / Liste des kits de percussion / Lista de juegos de batería

		Voice No.		12			18			19			20					
		MSB(0-127)/LSB(0-127)/PC(1-128)		127/000/001			127/000/113			127/000/033			127/000/041					
		Keyboard		MIDI			GM Standard Kit 1			Dance Kit2			Jazz Kit			Brush Kit		
		Note No.	Note	Note No.	Note	Key off	Alternate Group	Key off	Alternate Group	Key off	Alternate Group	Key off	Alternate Group	Key off	Alternate Group			
		25	C# 0	13	C# -1													
		26	D 0	14	D -1													
		27	D# 0	15	D# -1													
		28	E 0	16	E -1													
		29	F 0	17	F -1													
		30	F# 0	18	F# -1													
		31	G 0	19	G -1													
		32	G# 0	20	G# -1													
		33	A 0	21	A -1													
		34	A# 0	22	A# -1													
		35	B 0	23	B -1													
		36	C 1	24	C 0													
		37	C# 1	25	C# 0													
		38	D 1	26	D 0													
		39	D# 1	27	D# 0													
		40	E 1	28	E 0													
		41	F 1	29	F 0													
		42	F# 1	30	F# 0													
		43	G 1	31	G 0													
		44	G# 1	32	G# 0													
		45	A 1	33	A 0													
		46	A# 1	34	A# 0													
		47	B 1	35	B 0													
		48	C 2	36	C 1													
		49	C# 2	37	C# 1													
		50	D 2	38	D 1													
		51	D# 2	39	D# 1													
		52	E 2	40	E 1													
		53	F 2	41	F 1													
		54	F# 2	42	F# 1													
		55	G 2	43	G 1													
		56	G# 2	44	G# 1													
		57	A 2	45	A 1													
		58	A# 2	46	A# 1													
		59	B 2	47	B 1													
		60	C 3	48	C 2													
		61	C# 3	49	C# 2													
		62	D 3	50	D 2													
		63	D# 3	51	D# 2													
		64	E 3	52	E 2													
		65	F 3	53	F 2													
		66	F# 3	54	F# 2													
		67	G 3	55	G 2													
		68	G# 3	56	G# 2													
		69	A 3	57	A 2													
		70	A# 3	58	A# 2													
		71	B 3	59	B 2													
		72	C 4	60	C 3													
		73	C# 4	61	C# 3													
		74	D 4	62	D 3													
		75	D# 4	63	D# 3													
		76	E 4	64	E 3													
		77	F 4	65	F 3													
		78	F# 4	66	F# 3													
		79	G 4	67	G 3													
		80	G# 4	68	G# 3													
		81	A 4	69	A 3													
		82	A# 4	70	A# 3													
		83	B 4	71	B 3													
		84	C 5	72	C 4													
		85	C# 5	73	C# 4													
		86	D 5	74	D 4													
		87	D# 5	75	D# 4													
		88	E 5	76	E 4													
		89	F 5	77	F 4													
		90	F# 5	78	F# 4													
		91	G 5	79	G 4													
		92	G# 5	80	G# 4													
		93	A 5	81	A 4													
		94	A# 5	82	A# 4													
		95	B 5	83	B 4													
		96	C 6	84	C 5													
		97	C# 6	85	C# 5													
		98	D 6	86	D 5													
		99	D# 6	87	D# 5													
		100	E 6	88	E 5													
		101	F 6	89	F 5													
		102	F# 6	90	F# 5													
		103	G 6	91	G 5													

Drum Kit List / Drum Kit-Liste / Liste des kits de percussion / Lista de juegos de batería

		Voice No.		12			21			22			23				
		MSB(0-127)/LSB(0-127)/PC(1-128)		127/000/001			127/000/049			126/000/001			126/000/002				
		Keyboard		MIDI		GM Standard Kit 1	Key off	Alternate Group	Symphony Kit	Key off	Alternate Group	SFX Kit 1	Key off	Alternate Group	SFX Kit 2	Key off	Alternate Group
Note No.	Note	Note No.	Note														
	25	C# 0	13	C# -1	Surdo Mute		3			3							
	26	D 0	14	D -1	Surdo Open		3			3							
	27	D# 0	15	D# -1	Hi Q												
	28	E 0	16	E -1	Whip Slap												
	29	F 0	17	F -1	Scratch H		4			4							
	30	F# 0	18	F# -1	Scratch L		4			4							
	31	G 0	19	G -1	Finger Snap												
	32	G# 0	20	G# -1	Click Noise												
	33	A 0	21	A -1	Metronome Click												
	34	A# 0	22	A# -1	Metronome Bell												
	35	B 0	23	B -1	Seq Click L												
	36	C 1	24	C 0	Seq Click H												
C1	C#1	37	C# 1	C# 0	Brush Tap												
D1	D#1	38	D 1	D 0	Brush Swirl	O			O								
E1		39	D# 1	D# 0	Brush Slap												
F1	F#1	40	E 1	E 0	Brush Tap Swirl	O			O								
G1	G#1	41	F 1	F 0	Snare Roll	O			O								
A1	A#1	42	F# 1	F# 0	Castanet												
B1		43	G 1	G 0	Snare Soft												
C2	C#2	44	G# 1	G# 0	Sticks												
D2	D#2	45	A 1	A 0	Kick Soft			Kick Soft 2									
E2		46	A# 1	A# 0	Open Rim Shot												
F2	F#2	47	B 1	B 0	Kick Tight			Gran Cassa									
G2	G#2	48	C 2	C 1	Kick			Gran Cassa Mute			Cutting Noise			Phone Call	O		
A2	A#2	49	C# 2	C# 1	Side Stick						Cutting Noise 2			Door Squeak	O		
B2		50	D 2	D 1	Snare			Band Snare						Door Slam	O		
C3	C#3	51	D# 2	D# 1	Hand Clap						String Slap			Scratch Cut	O		
D3	D#3	52	E 2	E 1	Snare Tight			Band Snare 2						Scratch H.3	O		
E3		53	F 2	F 1	Floor Tom L			Tom Jazz 1						Wind Chime	O		
F3	F#3	54	F# 2	F# 1	Hi-Hat Closed	1				1				Telephone Ring	O		
G3	G#3	55	G 2	G 1	Floor Tom H			Tom Jazz 2									
A3	A#3	56	G# 2	G# 1	Hi-Hat Pedal	1				1							
B3		57	A 2	A 1	Low Tom			Tom Jazz 3									
C4	C#4	58	A# 2	A# 1	Hi-Hat Open	1				1							
D4	D#4	59	B 2	B 1	Mid Tom L			Tom Jazz 4									
E4		60	C 3	C 2	Mid Tom H			Tom Jazz 5									
F4	F#4	61	C# 3	C# 2	Crash Cymbal 1			Hand Cymbal									
G4	G#4	62	D 3	D 2	High Tom			Tom Jazz 6									
A4	A#4	63	D# 3	D# 2	Ride Cymbal 1			Hand Cymbal Short									
B4		64	E 3	E 2	Chinese Cymbal						Flute Key Click			Car Engine Ignition	O		
C5	C#5	65	F 3	F 2	Ride Cymbal Cup									Car Tires Squeal	O		
D5	D#5	66	F# 3	F# 2	Tambourine									Car Passing	O		
E5		67	G 3	G 2	Splash Cymbal									Car Crash	O		
F5	F#5	68	G# 3	G# 2	Cowbell									Siren	O		
G5	G#5	69	A 3	A 2	Crash Cymbal 2			Hand Cymbal 2						Train	O		
A5	A#5	70	A# 3	A# 2	Vibraslap									Jet Plane	O		
B5		71	B 3	B 2	Ride Cymbal 2			Hand Cymbal 2 Short						Starship	O		
C6		72	C 4	C 3	Bongo H									Burst	O		
D6		73	C# 4	C# 3	Bongo L									Roller Coaster	O		
E6		74	D 4	D 3	Conga H Mute									Submarine	O		
F6		75	D# 4	D# 3	Conga H Open												
G6		76	E 4	E 3	Conga L												
A6		77	F 4	F 3	Timbale H												
B6		78	F# 4	F# 3	Timbale L												
C7		79	G 4	G 3	Agogo H												
D7		80	G# 4	G# 3	Agogo L						Shower	O		Laugh	O		
E7		81	A 4	A 3	Cabasa						Thunder	O		Scream	O		
F7		82	A# 4	A# 3	Maracas						Wind	O		Punch	O		
G7		83	B 4	B 3	Samba Whistle H	O			O		Stream	O		Heartbeat	O		
A7		84	C 5	C 4	Samba Whistle L	O			O		Bubble	O		Footsteps	O		
B7		85	C# 5	C# 4	Guiro Short						Feed	O					
C8		86	D 5	D 4	Guiro Long	O			O								
D8		87	D# 5	D# 4	Claves												
E8		88	E 5	E 4	Wood Block H												
F8		89	F 5	F 4	Wood Block L												
G8		90	F# 5	F# 4	Cuica Mute												
A8		91	G 5	G 4	Cuica Open												
B8		92	G# 5	G# 4	Triangle Mute	2			2								
C9		93	A 5	A 4	Triangle Open	2			2								
D9		94	A# 5	A# 4	Shaker												
E9		95	B 5	B 4	Jingle Bells												
F9		96	C 6	C 5	Bell Tree						Dog	O		Machine Gun	O		
G9		97	C# 6	C# 5							Horse	O		Laser Gun	O		
A9		98	D 6	D 5							Bird Tweet	O		Explosion	O		
B9		99	D# 6	D# 5										Firework	O		
C10		100	E 6	E 5													
D10		101	F 6	F 5													
E10		102	F# 6	F# 5													
F10		103	G 6	G 5							Maou	O					

# Performance List / Performance-Liste / Liste de performances / Lista de interpretaciones

Bank	Performance	Pattern	Sync Start	Main Voice	Dual Voice	Split Voice	Split Point	Chord Fingering
1	1	RnB Ballad1 D,B	-	Power Grand	-	-	B2	Multi Finger
	2	RnB Ballad1 D,B	-	Sweetness	-	-	B2	Multi Finger
	3	RockPop D,B	-	Mega Steel Guitar	-	-	B2	Multi Finger
	4	ElektroPop1	-	Da Pad	-	-	B2	Multi Finger
	5	SouthernRap1	On	After 1984	-	-	B2	Multi Finger
	6	RootRock	On	Rock Percussive	-	Over The Top	B2	Multi Finger
	7	Underground	On	Dancy Hook	Light Comp	-	B2	Multi Finger
	8	WestcoastRap1D	-	Lo-Fi Looper	Knock Bass	Laser Beam	B2	Multi Finger
2	1	WestcoastRap2	On	Harpsichord	-	-	B2	Multi Finger
	2	JazzyRnB D	On	Sweetness	-	Finger Bass	B2	Multi Finger
	3	RnB Ballad1	On	Cool! Galaxy EP	-	-	B2	Full Keyboard
	4	PowerRock	On	Cool! Blues Guitar	-	-	B2	Multi Finger
	5	Dancefloor	On	Simple Oct2	Dancy Hook	-	B2	Multi Finger
	6	Chillout	On	Inda Night	LFO Pad	-	B2	Multi Finger
	7	ClubSamba	On	Sweet! Flute	-	-	B2	Multi Finger
	8	TurkishDance D	-	Meow Pad	Arab.Kit	U.F.O. Takeoff	B2	Multi Finger
3	1	SouthernRap2	On	Spiccato	-	Big Comp	B2	Multi Finger
	2	RnB Pop1	On	Orchestra Strings	-	Wurli Amped	B2	Multi Finger
	3	RnB Ballad1 D,B	On	Classic Piano	Slow Strings	-	B2	Full Keyboard
	4	RockShuffle D,B	On	Cool! Blues Guitar	-	Rock Vibrato	B2	Multi Finger
	5	Minimal	On	Crying	Trance Seq 2	-	B2	Multi Finger
	6	Ambient	On	Glass Arp	Amb Pad	-	B2	Multi Finger
	7	TurkishPop	On	Kanoun	Wataryat	Live! Steel Guitar	B2	Multi Finger
	8	HipHopPop	-	Volcano	Booty Bass	U.F.O. Takeoff	B2	Multi Finger
4	1	EastcoastRap	On	Simple Oct1	Wah Clavi	-	B2	Multi Finger
	2	RnB Ballad2 D,B	On	GM Nylon Guitar	Mini Soft	Aggressive	B2	Multi Finger
	3	RockPop D,B	On	Single Dream	Amb Pad	Live! Steel Guitar	B2	Multi Finger
	4	RockPop	On	Vintage C	-	-	B2	Multi Finger
	5	RetroDisco	On	Spiccato	Spiccato	-	B2	Multi Finger
	6	AmbientRap	On	Dark Light	-	-	B2	Full Keyboard
	7	Garba	On	Zheng	Detuned Sitar	-	B2	Multi Finger
	8	Analog D	-	Haunted	Zen	-	B2	Multi Finger
5	1	HipHopPop	On	Touch Clavi	-	-	B2	Multi Finger
	2	RnB Chart1 D,B	On	Early 70's	Sweet! Flute	Wurli Tremolo	B2	Multi Finger
	3	FunkPopRock	On	Cool! Organ	-	CP 80	B2	Multi Finger
	4	FunkPopRock D,B	On	Mini Soft	-	Vintage Case	B2	Multi Finger
	5	ClubDance	On	Dancy Hook	-	W Phaser	B2	Multi Finger
	6	Analog	On	Sky Walk	-	Vapor	B2	Multi Finger
	7	LatinPop	On	Cool! Suitcase EP	-	Wurli Amped	B2	Multi Finger
	8	RnB Pop2 D,B	-	Footsteps	Phone Call	-	B2	Multi Finger
6	1	WestcoastRap1	On	Power Grand	Rebirth '70	Wurli Tremolo	B2	Multi Finger
	2	RnB Ballad2 D,B	On	Spiccato	Spiccato	Chord Seq 1	B2	Multi Finger
	3	RnB Pop2 D,B	On	Mega Clean Guitar	-	Ober Brass	B2	Full Keyboard
	4	HardRock D,B	On	Mega Overdrive Gt	-	-	B2	Multi Finger
	5	Dancefloor	On	Snap Seq	Snap Seq	-	B2	Multi Finger
	6	JazzGroove	On	Amb Piano	Mystery Sine	Chorus EP	B2	Multi Finger
	7	TablaBeats D,B	On	Clack Bell	Tron Flute	-	B2	Multi Finger
	8	ChartPop D	-	Indian Kit	Bonang	-	B2	Multi Finger
7	1	EastcoastRap D,B	On	Inda Night	Haunted	Slow LFO Pad	B2	Multi Finger
	2	FunkyJazz	On	Jazz Guitar	-	-	B2	Multi Finger
	3	OrientalPop	On	Oud 1	Mizmar	-	B2	Multi Finger
	4	PowerRock D,B	On	Power Grand	-	-	B2	Full Keyboard
	5	Underground D,B	On	Over The Top	Overdriven Guitar	Trance Bass	B2	Multi Finger
	6	AcidJazz D,B	On	Inda Night	-	Early 70's	B2	Multi Finger
	7	Reggae	On	Cool! Rotor Organ	-	Wurli Amped	B2	Multi Finger
	8	EastcoastRap	-	Analog T8 Kit	Bassoon	Folk Guitar	B2	Multi Finger
8	1	RnB Chart2	On	Soft RnB	Mini Soft	Aggressive	B2	Multi Finger
	2	RnB Chart1	On	Prog Lead	-	-	B2	Multi Finger
	3	AfricanDance D,B	On	Kawala	-	Compact	B2	Multi Finger
	4	ChartRock	On	Sforzando Brass	Sforzando Brass	Classic Piano	B2	Multi Finger
	5	FunkyHouse D	On	Vintage'74	-	Fat Sine Resonance	B2	Multi Finger
	6	Ambient D	On	Car Engine Ignition	Long Spit	Live! Orchestra	B2	Multi Finger
	7	TurkishDance D,B	On	Jing Hu	Thai Bells	-	B2	Multi Finger
	8	Underground D	-	Meow Pad	-	-	B2	Multi Finger

Bank	Performance	Genre	Bank	Performance	Genre
2-8	1	HipHop	2-8	5	Dance
	2	R&B/Jazz		6	Ambient
	3	Pop		7	World
	4	Rock		8	SE

# Pattern List / Pattern-Liste / Liste de motifs / Lista de patrones

Pattern No.	Pattern Name
<b>HipHop</b>	
1	SouthernRap1
2	SouthernRap2
3	EastcoastRap
4	WestcoastRap1
5	WestcoastRap2
6	AmbientRap
7	HipHopPop
<b>R&amp;B</b>	
8	RnB Chart1
9	RnB Chart2
10	RnB Ballad1
11	RnB Ballad2
12	RnB Soul
13	RnB Pop1
14	RnB Pop2
<b>Pop and Rock</b>	
15	ChartPop
16	RockPop
17	FunkPopRock
18	ChartRock
19	PowerRock
20	PianoBallad
21	BluesRock
22	RootRock
23	HardRock
24	RockShuffle
<b>Dance/Ambient</b>	
25	ElektroPop1
26	ElektroPop2
27	Techno
28	Underground
29	Minimal
30	Dancefloor
31	ElektroDisco
32	FunkyHouse
33	ClubDance
34	Garage
35	RetroDisco
36	Ambient
37	Chillout
38	Experimental
39	Analog
<b>Jazz</b>	
40	FunkyJazz
41	AcidJazz
42	JazzyRnB
43	JazzGroove
44	JazzRemixed
45	LatinJazz
<b>World</b>	
46	TurkishPop
47	TurkishDance
48	OrientalPop
49	AfricanDance
50	LatinPop
51	ClubSamba
52	Dancehall 1
53	Dancehall 2
54	Reggae
55	TablaBeats
56	Garba

Pattern No.	Pattern Name
<b>HipHop D,B</b>	
57	SouthernRap1D,B
58	SouthernRap2D,B
59	EastcoastRap D,B
60	WestcoastRap1D,B
61	WestcoastRap2D,B
62	AmbientRapD,B
63	HipHopPopD,B
<b>R&amp;B D,B</b>	
64	RnB Chart1D,B
65	RnB Chart2 D,B
66	RnB Ballad1 D,B
67	RnB Ballad2 D,B
68	RnB Soul D,B
69	RnB Pop1 D,B
70	RnB Pop2 D,B
<b>Pop and Rock D,B</b>	
71	ChartPop D,B
72	RockPop D,B
73	FunkPopRock D,B
74	ChartRock D,B
75	PowerRock D,B
76	PianoBallad D,B
77	BluesRock D,B
78	RootRock D,B
79	HardRock D,B
80	RockShuffle D,B
<b>Dance/Ambient D,B</b>	
81	ElektroPop1 D,B
82	ElektroPop2 D,B
83	Techno D,B
84	Underground D,B
85	Minimal D,B
86	Dancefloor D,B
87	ElektroDisco D,B
88	FunkyHouse D,B
89	ClubDance D,B
90	Garage D,B
91	RetroDisco D,B
92	Ambient D,B
93	Chillout D,B
94	Experimental D,B
95	Analog D,B
<b>Jazz D,B</b>	
96	FunkyJazz D,B
97	AcidJazz D,B
98	JazzyRnB D,B
99	JazzGroove D,B
100	JazzRemixed D,B
101	LatinJazz D,B
<b>World D,B</b>	
102	TurkishPop D,B
103	TurkishDance D,B
104	OrientalPop D,B
105	AfricanDance D,B
106	LatinPop D,B
107	ClubSamba D,B
108	Dancehall 1 D,B
109	Dancehall 2 D,B
110	Reggae D,B
111	TablaBeats D,B
112	Garba D,B

Pattern No.	Pattern Name
<b>HipHop D</b>	
113	SouthernRap1D
114	SouthernRap2 D
115	EastcoastRap D
116	WestcoastRap1D
117	WestcoastRap2D
118	AmbientRap D
119	HipHopPop D
<b>R&amp;B D</b>	
120	RnB Chart1D
121	RnB Chart2 D
122	RnB Ballad1 D
123	RnB Ballad2 D
124	RnB Soul D
125	RnB Pop1 D
126	RnB Pop2 D
<b>Pop and Rock D</b>	
127	ChartPop D
128	RockPop D
129	FunkPopRock D
130	ChartRock D
131	PowerRock D
132	PianoBallad D
133	BluesRock D
134	RootRock D
135	HardRock D
136	RockShuffle D
<b>Dance/Ambient D</b>	
137	ElektroPop1 D
138	ElektroPop2 D
139	Techno D
140	Underground D
141	Minimal D
142	Dancefloor D
143	ElektroDisco D
144	FunkyHouse D
145	ClubDance D
146	Garage D
147	RetroDisco D
148	Ambient D
149	Chillout D
150	Experimental D
151	Analog D
<b>Jazz D</b>	
152	FunkyJazz D
153	AcidJazz D
154	JazzyRnB D
155	JazzGroove D
156	JazzRemixed D
157	LatinJazz D
<b>World D</b>	
158	TurkishPop D
159	TurkishDance D
160	OrientalPop D
161	AfricanDance D
162	LatinPop D
163	ClubSamba D
164	Dancehall 1 D
165	Dancehall 2 D
166	Reggae D
167	TablaBeats D
168	Garba D



# Effect Type List / Effekttypiste / Liste des types

## ● Reverb Types / Reverb-Typen / Types d'effets Reverb / Tipos de reverberación

No.	Type	Description	MSB	LSB
1	HALL1	Reverb simulating the acoustics of a hall.	1	0
2	HALL2		1	16
3	HALL3		1	17
4	HALL4		1	18
5	HALL5		1	1
6	HALL M		1	6
7	HALL L		1	7
8	ROOM1	Reverb simulating the acoustics of a room	2	16
9	ROOM2		2	17
10	ROOM3		2	18
11	ROOM4		2	19
12	ROOM5		2	0
13	ROOM6		2	1
14	ROOM7		2	2
15	ROOM S		2	5
16	ROOM M		2	6
17	ROOM L	2	7	
18	STAGE1	Reverb suitable for a solo instrument.	3	16
19	STAGE2		3	17
20	STAGE3		3	0
21	STAGE4		3	1
22	PLATE1	Reverb simulating a plate reverb unit.	4	16
23	PLATE2		4	17
24	PLATE3		4	0
25	GM PLATE		4	7
26	NO EFFECT	No effect.	0	0

## ● Chorus Types / Chorus-Typen / Types d'effets Chorus / Tipos de coro

No.	Type	Description	MSB	LSB
1	CHORUS1	Conventional chorus program with rich, warm chorusing.	66	17
2	CHORUS2		66	8
3	CHORUS3		66	16
4	CHORUS4		66	1
5	CHORUS5		65	2
6	CHORUS6		65	0
7	CHORUS7		65	1
8	CHORUS8		65	8
9	GM CHORUS1		65	3
10	GM CHORUS2		65	4
11	GM CHORUS3		65	5
12	GM CHORUS4		65	6
13	FB CHORUS		65	7
14	CELESTE1	A 3-phase LFO adds modulation and spaciousness to the sound.	66	0
15	CELESTE2		66	2
16	FLANGER1	Creates a sound reminiscent of a jet airplane.	67	8
17	FLANGER2		67	16
18	FLANGER3		67	17
19	FLANGER4		67	1
20	FLANGER5		67	0
21	GM FLANGER		67	7
22	SYMPHONIC1	Adds more stages to the modulation of Celeste.	68	16
23	SYMPHONIC2		68	0
24	PHASER1	Cyclically modulates the phase to add modulation to the sound.	72	0
25	PHASER2		72	8
26	EP PHASER1		72	17
27	EP PHASER2		72	18
28	EP PHASER3		72	16
29	ENS DETUNE	Chorus effect without modulation, created by adding a slightly pitch-shifted sound.	87	0
30	ROTARY SP5	Simulates a rotary speaker.	66	18
31	NO EFFECT	No effect.	0	0



# d'effets / Lista de tipos de efectos

## ● DSP Types / DSP Typen / Types de DSP / Tipos de DSP

No.	Type	Description	MSB	LSB
1	HALL1	Reverb simulating the acoustics of a hall.	1	0
2	HALL2		1	16
3	HALL3		1	17
4	HALL4		1	18
5	HALL5		1	1
6	HALL M		1	6
7	HALL L		1	7
8	ROOM1	Reverb simulating the acoustics of a room.	2	16
9	ROOM2		2	17
10	ROOM3		2	18
11	ROOM4		2	19
12	ROOM5		2	0
13	ROOM6		2	1
14	ROOM7		2	2
15	ROOM S		2	5
16	ROOM M		2	6
17	ROOM L		2	7
18	STAGE1	Reverb suitable for a solo instrument.	3	16
19	STAGE2		3	17
20	STAGE3		3	0
21	STAGE4		3	1
22	PLATE1	Reverb simulating a plate reverb unit.	4	16
23	PLATE2		4	17
24	PLATE3		4	0
25	GM PLATE		4	7
26	CHORUS1	Conventional chorus program with rich, warm chorusing.	66	17
27	CHORUS2		66	8
28	CHORUS3		66	16
29	CHORUS4		66	1
30	CHORUS5		65	2
31	CHORUS6		65	0
32	CHORUS7		65	1
33	CHORUS8		65	8
34	GM CHORUS1		65	3
35	GM CHORUS2		65	4
36	GM CHORUS3		65	5
37	GM CHORUS4		65	6
38	FB CHORUS		65	7
39	CELESTE1	A 3-phase LFO adds modulation and spaciousness to the sound.	66	0
40	CELESTE2		66	2
41	SYMPHONIC1	Adds more stages to the modulation of Celeste.	68	16
42	SYMPHONIC2		68	0
43	ENS DETUNE	Chorus effect without modulation, created by adding a slightly pitch-shifted sound.	87	0
44	KARAOKE1	Echo for karaoke.	20	0
45	KARAOKE2		20	1
46	KARAOKE3		20	2
47	ER1	This effect isolates only the early reflection components of the reverb.	9	0
48	ER2		9	1
49	GATE REVERB	Simulation of gated reverb.	10	0
50	REVERS GATE	Simulation of gated reverb played back in reverse.	11	0
51	EQ DISCO	Equalizer effect that boosts both high and low frequencies, as is typical in most disco music.	76	16
52	EQ TEL	Equalizer effect that cuts both high and low frequencies, to simulate the sound heard through a telephone receiver.	76	17
53	2BAND EQ	A stereo EQ with adjustable LOW and HIGH. Ideal for drum Parts.	77	0
54	3BAND EQ		76	0
55	3BAND EQ2		76	19
56	HM ENHANCE1	Adds new harmonics to the input signal to make the sound stand out.	81	16
57	HM ENHANCE2		81	0
58	ST 3BAND EQ	An EQ which allows equalization of low, mid and high bands.	76	18
59	ST 3BAND EQ2		76	20
60	FLANGER1		67	8
61	FLANGER2	Creates a sound reminiscent of a jet airplane.	67	16
62	FLANGER3		67	17
63	FLANGER4		67	1
64	FLANGER5		67	0
65	GM FLANGER		67	7
66	DYN FLANGER		Dynamically controlled flanger.	110
67	DELAY LCR1	Produces three delayed sounds: L, R and C (center).	5	16
68	DELAY LCR2		5	0
69	DELAY LR	Produces two delayed sounds: L and R. Two feedback delays are provided.	6	0
70	ECHO	Two delayed sounds (L and R), and independent feedback delays for L and R.	7	0
71	CROSS DELAY	The feedback of the two delayed sounds is crossed.	8	0
72	DIST HEAVY	Heavy distortion.	73	0

## Effect Type List / Effekttypiste / Liste des types d'effets / Lista de tipos de efectos

No.	Type	Description	MSB	LSB
73	ST DIST	Stereo distortion.	73	8
74	COMP+DIST1	Since a Compressor is included in the first stage, steady distortion can be produced regardless of changes in input level.	73	16
75	COMP+DIST2		73	1
76	OVERDRIVE	Adds mild distortion to the sound.	74	0
77	OVERDRIVE2		74	9
78	ST OD	Stereo Overdrive.	74	8
79	DIST HARD		75	16
80	DIST HARD2	Hard-edge distortion.	75	22
81	DIST HARD3		75	25
82	DIST SOFT		75	17
83	DIST SOFT2	Soft, warm distortion.	75	23
84	DIST SOFT3		75	26
85	ST DIST HARD	Hard-edge stereo distortion.	75	18
86	ST DIST SOFT	Soft, warm soft distortion.	75	19
87	V_DIST HARD	Distortion which simulates vintage tube and fuzz sounds.	98	0
88	V_DIST SOFT		98	2
89	AMP SIM1	A simulation of a guitar amp.	75	0
90	AMP SIM2		75	1
91	ST AMP1		75	20
92	ST AMP2		75	21
93	ST AMP3	Stereo amp simulator.	75	8
94	ST AMP4		75	24
95	ST AMP5		75	27
96	DST+DELAY1	Distortion and Delay are connected in series.	95	16
97	DST+DELAY2		95	0
98	OD+DELAY1	Overdrive and Delay are connected in series.	95	17
99	OD+DELAY2		95	1
100	CMP+DST+DLY1	Compressor, Distortion and Delay are connected in series.	96	16
101	CMP+DST+DLY2		96	0
102	CMP+OD+DLY1	Compressor, Overdrive and Delay are connected in series.	96	17
103	CMP+OD+DLY2		96	1
104	V_DIST H+DLY	V Distortion and Delay are connected in series.	98	1
105	V_DIST S+DLY		98	3
106	V_HVY+DLY_A	V Distortion produces the heavy distortion of a large guitar amp, in series with a long delay effect.	98	16
107	V_HVY+DLY_A-	V Distortion produces the heavy distortion of a large guitar amp, in series with a long delay effect. This effect is somewhat softer than the preceding effect.	98	17
108	V_HVY+DLY_A+	V Distortion produces the heavy distortion of a large guitar amp, in series with a long delay effect. This effect is somewhat stronger than the V_HVY+DLY_A effect.	98	18
109	V_HVY+DLY_B	V Distortion produces the heavy distortion of a mid-size guitar amp, in series with a short delay effect.	98	19
110	V_HVY+DLY_B-	V Distortion produces the heavy distortion of a mid-size guitar amp, in series with a short delay effect. This effect is somewhat softer than the preceding effect.	98	20
111	V_HVY+DLY_B+	V Distortion produces the heavy distortion of a mid-size guitar amp, in series with a short delay effect. This effect is somewhat stronger than the V_HVY+DLY_B effect.	98	21
112	MBAND COMP	Multi-band compressor that allows you to adjust the compression effect for individual frequency bands.	105	0
113	COMPRESSOR	Holds down the output level when a specified input level is exceeded. A sense of attack can also be added to the sound.	83	0
114	NOISE GATE	Gates the input when the input signal falls below a specified level.	84	0
115	VCE CANCEL	Attenuates the vocal part of a CD or other source.	85	0
116	AMBIENCE	Blurs the stereo positioning of the sound to add spatial width.	88	0
117	TALKING MOD	Adds a vowel sound to the input signal.	93	0
118	LO-FI	Degrades the audio quality of the input signal.	94	0
119	DYN FILTER	Dynamically controlled filter.	109	0
120	ISOLATOR	Controls the level of a specified frequency band of the input signal.	115	0
121	PHASER1		72	0
122	PHASER2		72	8
123	EP PHASER1	Cyclically modulates the phase to add modulation to the sound.	72	17
124	EP PHASER2		72	18
125	EP PHASER3		72	16
126	DYN PHASER		111	0
127	PITCH CHG1	Changes the pitch of the input signal.	80	16
128	PITCH CHG2		80	0
129	PITCH CHG3		80	1

No.	Type	Description	MSB	LSB
130	ROTARY SP1		69	16
131	ROTARY SP2		71	17
132	ROTARY SP3		71	18
133	ROTARY SP4		70	17
134	ROTARY SP5		66	18
135	ROTARY SP6		69	0
136	ROTARY SP7		71	22
137	ROTARY SP8		69	17
138	ROTARY SP9	Simulates a rotary speaker.	69	18
139	ROTARY SP10		71	23
140	ROTARY SP11		71	24
141	ROTARY SP12		70	20
142	ROTARY SP13		66	19
143	ROTARY SP14		69	19
144	ROTARY SP15		69	20
145	ROTARY SP16		71	25
146	2WAY ROT SP		86	0
147	DST+ROT SP	Distortion and rotary speaker connected in series.	69	1
148	DST+2ROT SP	Distortion and 2-way rotary speaker connected in series.	86	1
149	OD+ROT SP	Overdrive and rotary speaker connected in series.	69	2
150	OD+2ROT SP	Overdrive and 2-way rotary speaker connected in series.	86	2
151	AMP+ROT SP	Amp simulator and rotary speaker connected in series.	69	3
152	AMP+2ROT SP		86	3
153	AMP+2ROT SP2	Amp simulator and 2-way rotary speaker connected in series.	86	16
154	AMP+2ROT SP3		86	17
155	DUAL ROT SP1	Rotary speaker simulation with speed switching.	99	0
156	DUAL ROT SP2		99	1
157	AUTO PAN1	Several panning effects that automatically shift the sound position (left, right, front, back).	71	16
158	AUTO PAN2		71	0
159	EP AUTOPAN		71	21
160	EP AUTOPAN2		71	26
161	AUTO PAN3		71	1
162	TREMOLO1	Rich Tremolo effect with both volume and pitch modulation.	70	16
163	TREMOLO2		71	19
164	TREMOLO3		70	0
165	EP TREMOLO		70	18
166	GT TREMOLO1		71	20
167	GT TREMOLO2		70	19
168	VIBE VIBRATE	Vibraphone effect.	119	0
169	AUTO WAH1	Cyclically modulates the center frequency of a wah filter.	78	16
170	AUTO WAH2		78	0
171	AT WAH+DST1	The output of an Auto Wah can be distorted by Distortion.	78	17
172	AT WAH+DST2		78	1
173	AT WAH+OD1	The output of an Auto Wah can be distorted by Overdrive.	78	18
174	AT WAH+OD2		78	2
175	TOUCH WAH1	Changes the center frequency of a wah filter according to the input level.	82	0
176	TOUCH WAH2		82	8
177	TOUCH WAH3		82	20
178	TC WAH+DST1	The output of an Touch Wah can be distorted by Distortion.	82	16
179	TC WAH+DST2		82	1
180	TC WAH+OD1	The output of an Touch Wah can be distorted by Overdrive.	82	17
181	TC WAH+OD2		82	2
182	CLAVI TC WAH	Clavinet Touch Wah.	82	18
183	CLAVI TC WAH2		82	21
184	EP TC WAH	EP Touch Wah	82	19
185	EP TC WAH2		82	22
186	WH+DST+DLY1	Wah, Distortion and Delay are connected in series.	97	16
187	WH+DST+DLY2		97	0
188	WH+OD+DLY1	Wah, Overdrive and Delay are connected in series.	97	17
189	WH+OD+DLY2		97	1
190	NO EFFECT	No effect.	0	0

# Arpeggio Type List / Liste der Arpeggio-Typen /

No.	Arpeggio Type	Length	Tempo	Time Sig.	Voice Type
<b>Seq</b>					
1	UpOct1	1	120	4 / 4	Synth Lead
2	UpOct2	1	120	4 / 4	Synth Lead
3	UpOct4	1	120	4 / 4	Synth Lead
4	DownOct1	1	120	4 / 4	Synth Lead
5	DownOct2	1	120	4 / 4	Synth Lead
6	DownOct4	1	120	4 / 4	Synth Lead
7	U/DAOct1	1	120	4 / 4	Synth Lead
8	U/DAOct2	1	120	4 / 4	Synth Lead
9	U/DAOct4	1	120	4 / 4	Synth Lead
10	U/DBOct1	1	120	4 / 4	Synth Lead
11	U/DBOct2	1	120	4 / 4	Synth Lead
12	U/DBOct4	1	120	4 / 4	Synth Lead
13	RndmOct1	1	120	4 / 4	Synth Lead
14	RndmOct2	1	120	4 / 4	Synth Lead
15	RndmOct4	1	120	4 / 4	Synth Lead
16	Basic	1	130	4 / 4	Synth Lead
17	Melody1	1	70	4 / 4	Synth Lead
18	Melody2	1	70	4 / 4	Synth Lead
19	FifthSQ1	1	130	4 / 4	Synth Lead
20	FifthSQ2	1	130	4 / 4	Synth Lead
21	Electr1	1	130	4 / 4	Synth Lead
22	Electr2	1	130	4 / 4	Synth Lead
23	Electr3	1	130	4 / 4	Synth Lead
24	Electr4	1	130	4 / 4	Synth Lead
25	SynTrnce	1	130	4 / 4	Synth Lead
26	Simple	1	130	4 / 4	Synth Lead
27	OctSeq	1	130	4 / 4	Synth Lead
28	SynPhrs	2	145	4 / 4	Synth Lead
29	Random	1	90	4 / 4	Synth Lead
30	Compu Bs	1	130	4 / 4	Synth Lead
31	SynArp1	1	130	4 / 4	Synth Lead
32	SynArp2	1	130	4 / 4	Synth Lead
33	SynArp3	1	130	4 / 4	Synth Lead
34	SynArp4	1	138	4 / 4	Synth Lead
35	Techno	2	120	4 / 4	Synth Lead
36	SyncEcho	2	130	4 / 4	Synth Lead
37	PulsLine	2	120	4 / 4	Synth Lead
38	Doves	1	150	4 / 4	Synth Lead
39	Chodal	2	150	4 / 4	Synth Lead
40	Waggle	1	140	4 / 4	Synth Lead
41	SuperArp	2	120	4 / 4	Synth Lead
42	AcidLine	1	120	4 / 4	Synth Lead
43	TekEcho	2	120	4 / 4	Synth Lead
44	VelGroov	1	134	4 / 4	Synth Lead
45	MuteLine	1	134	4 / 4	Synth Lead
46	PolyArp	1	120	4 / 4	Synth Lead
47	Trance1	1	140	4 / 4	Synth Lead
48	Trance2	1	140	4 / 4	Synth Lead
49	Dream	1	136	4 / 4	Synth Lead
<b>Chord Seq</b>					
50	SynChord	1	130	4 / 4	Synth Lead
51	Syncopa	2	120	4 / 4	Synth Lead
52	Hybrid1	1	130	4 / 4	Synth Lead
53	Hybrid2	1	106	4 / 4	Synth Lead
54	TrnceChd	2	145	4 / 4	Synth Lead
55	TrnceRtm	4	140	4 / 4	Synth Lead
56	BscChd1	2	130	4 / 4	Synth Lead
57	BscChd2	1	130	4 / 4	Synth Lead
<b>Ap/Kb</b>					
58	Pf70sRk1	2	130	4 / 4	A.Piano/E.Piano
59	Pf70sRk2	4	130	4 / 4	A.Piano/E.Piano
60	Pf Arp1	2	100	4 / 4	A.Piano/E.Piano
61	Pf Arp2	2	70	4 / 4	A.Piano/E.Piano
62	Pf Arp3	2	130	4 / 4	A.Piano/E.Piano
63	Pf Arp4	1	116	4 / 4	A.Piano/E.Piano

No.	Arpeggio Type	Length	Tempo	Time Sig.	Voice Type
64	Pf Arp5	1	82	4 / 4	A.Piano/E.Piano
65	Pf Arp6	2	130	4 / 4	A.Piano/E.Piano
66	Pf Arp7	2	130	4 / 4	A.Piano/E.Piano
67	Pf Arp8	1	74	4 / 4	A.Piano/E.Piano
68	Pf Club	1	96	4 / 4	A.Piano/E.Piano
69	PfHouse	2	130	4 / 4	A.Piano/E.Piano
70	PfLatin1	2	138	4 / 4	A.Piano/E.Piano
71	PfLatin2	2	120	4 / 4	A.Piano/E.Piano
72	PfSalsa	1	123	4 / 4	A.Piano/E.Piano
73	PfMontno	2	100	4 / 4	A.Piano/E.Piano
74	EpSwing	1	101	4 / 4	A.Piano/E.Piano
75	Ep Slow	1	74	4 / 4	A.Piano/E.Piano
76	EpAnlgPp	2	93	4 / 4	A.Piano/E.Piano
77	EpChdUp	1	108	4 / 4	A.Piano/E.Piano
78	Clavi1	1	120	4 / 4	Clavi
79	Clavi2	1	110	4 / 4	Clavi
80	Clavi3	1	124	4 / 4	Clavi
81	EpReggae	2	92	4 / 4	Clavi
82	EpHipHop	2	105	4 / 4	Harpichord
83	EpNewGos	1	90	4 / 4	E.Piano
84	Ep6/8R&B	2	61	4 / 4	E.Piano
85	EpClubHs	2	128	4 / 4	E.Piano
<b>Organ</b>					
86	OrgHouse	1	130	4 / 4	Organ
87	OrgLatin	1	110	4 / 4	Organ
88	OrgRegge	1	92	4 / 4	Organ
<b>Guitar</b>					
89	GtStrum1	2	120	4 / 4	Steel Guitar
90	GtStrum2	2	120	4 / 4	Steel Guitar
91	GtStrum3	2	120	4 / 4	Steel Guitar
92	GtChord1	1	120	4 / 4	Clean Guitar
93	GtChord2	1	100	4 / 4	Clean Guitar
94	GtClean1	2	120	4 / 4	Clean Guitar
95	GtClean2	2	120	4 / 4	Clean Guitar
96	GtFunky1	1	120	4 / 4	Clean Guitar
97	GtFunky2	2	105	4 / 4	Clean Guitar
98	Gt Pop	1	90	4 / 4	Classical Guitar
99	Gt Slow	1	74	4 / 4	Steel Guitar
100	GtFingr1	2	120	4 / 4	Steel Guitar
101	GtFingr2	2	120	4 / 4	Steel Guitar
102	GtFingr3	2	120	4 / 4	Steel Guitar
103	GtFingr4	3	120	4 / 4	Steel Guitar
104	GtXovr1	2	100	4 / 4	Overdrive Gt/ Distortion Gt
105	GtXovr2	2	100	4 / 4	Overdrive Gt/ Distortion Gt
106	GtXovr3	2	100	4 / 4	Overdrive Gt/ Distortion Gt
107	GtHipHop	2	94	4 / 4	Muted Guitar
108	Gt Latin	2	120	4 / 4	Classical Guitar
109	GtSamba	1	120	4 / 4	Clean Guitar
110	GtSpnish	2	120	4 / 4	Classical Guitar
111	GtTurksh	2	105	4 / 4	Kanoun
112	MgStrum	4	120	4 / 4	Mega Steel Guitar
113	MgUnplg1	4	120	4 / 4	Mega Steel Guitar
114	MgUnplg2	2	120	4 / 4	Mega Steel Guitar
115	MgUnplg3	2	120	4 / 4	Mega Steel Guitar
116	MgUnplg4	2	120	4 / 4	Mega Steel Guitar
117	MgUnplg5	1	120	4 / 4	Mega Steel Guitar
118	MgFlkRck	2	120	4 / 4	Mega Steel Guitar
119	MgSttRck	2	120	4 / 4	Mega Steel Guitar
120	MgChlOut	2	79	4 / 4	Mega Steel Guitar
121	MgRtrPop	2	126	4 / 4	Mega Steel Guitar
122	MgSpnish	2	120	4 / 4	Mega Steel Guitar
123	MgClGt1	4	107	4 / 4	Mega Clean Guitar
124	MgClGt2	4	107	4 / 4	Mega Clean Guitar
125	MgClGt3	4	107	4 / 4	Mega Clean Guitar

# Liste de types d'arpèges / Lista de tipos de arpeggio

No.	Arpeggio Type	Length	Tempo	Time Sig.	Voice Type
126	MgClGt4	4	107	4 / 4	Mega Clean Guitar
127	MgFunk1	2	120	4 / 4	Mega Clean Guitar
128	MgFunk2	1	120	4 / 4	Mega Clean Guitar
129	MgClHIp	2	90	4 / 4	Mega Clean Guitar
130	MgAnlgPp	2	93	4 / 4	Mega Clean Guitar
131	MgOdGt1	4	120	4 / 4	Mega Overdrive Gt
132	MgOdGt2	4	120	4 / 4	Mega Overdrive Gt
133	MgOdGt3	4	120	4 / 4	Mega Overdrive Gt
134	MgOdGt4	4	120	4 / 4	Mega Overdrive Gt
135	MgOd70Rk	2	130	4 / 4	Mega Overdrive Gt
136	GtOvrTp1	2	120	4 / 4	Over TheTop
137	GtOvrTp2	4	120	4 / 4	Over TheTop
<b>Bass</b>					
138	BsFingr1	1	115	4 / 4	Finger Bass
139	BsFingr2	3	115	4 / 4	Finger Bass
140	BsKlFunk	1	96	4 / 4	Finger Bass
141	Bs Slap	3	120	4 / 4	Slap Bass
142	BsCmbJz	4	204	4 / 4	Acoustic Bass
143	BsGroove	2	120	4 / 4	Synth Bass
144	BsHipHp1	1	105	4 / 4	Synth Bass
145	BsHipHp2	2	94	4 / 4	Synth Bass
146	BsHipHp3	1	94	4 / 4	Synth Bass
147	BsSmooth	1	115	4 / 4	Synth Bass
148	BsNewGos	2	90	4 / 4	Synth Bass
149	Bs Acid	1	120	4 / 4	Synth Bass
150	BsTechno	1	138	4 / 4	Synth Bass
151	Bs Dream	1	136	4 / 4	Synth Bass
152	BsClubHs	1	128	4 / 4	Synth Bass
153	Bs Disco	2	110	4 / 4	Synth Bass
154	Bs Latin	4	138	4 / 4	Synth Bass
155	BsMontno	4	100	4 / 4	Finger Bass
156	BsReggae	1	92	4 / 4	Finger Bass
157	BsFunk1	2	120	4 / 4	Finger Bass
158	BsFunk2	4	120	4 / 4	Finger Bass
<b>Strings</b>					
159	StrBasic	1	101	4 / 4	Strings
160	Str R&B	1	90	4 / 4	Strings
161	StrTrksh	2	86	4 / 4	Strings
162	Pizzcato	1	120	4 / 4	Strings
<b>Brass/Reed</b>					
163	BrsFunk1	4	132	4 / 4	Brass
164	BrsFunk2	1	132	4 / 4	Brass
165	BrsSamba	2	120	4 / 4	Brass
166	Flutter	1	120	4 / 4	Reed
167	ReedSoul	4	120	4 / 4	Reed
168	ReedHpHp	2	105	4 / 4	Reed
<b>Synth Lead</b>					
169	SynDsco1	1	110	4 / 4	Synth Lead
170	SynDsco2	2	110	4 / 4	Synth Lead
<b>CrPerc</b>					
171	Prc Arp	2	110	4 / 4	CrPerc
172	PrcTrill	1	120	4 / 4	CrPerc
173	PrcDisco	2	110	4 / 4	CrPerc
<b>Drum</b>					
174	Dr Funk	4	107	4 / 4	Standard Kit
175	DrGospel	2	126	3 / 4	Standard Kit
176	DrCmbJz	4	204	4 / 4	Standard Kit
177	DrUnplug	1	120	4 / 4	Standard Kit
178	DrFngrPk	4	120	4 / 4	Standard Kit
179	DrGtrPop	1	90	4 / 4	Standard Kit
180	DrXovrRk	2	100	4 / 4	Standard Kit
181	DrHipHop	2	94	4 / 4	Break Kit
182	DrLoBeat	2	140	4 / 4	Break Kit
183	DrAnlgPp	2	93	4 / 4	Analog T8 Kit
184	DrEuroTk	2	140	4 / 4	DanceKit1
185	DrTrance	4	140	4 / 4	Analog T9 Kit

No.	Arpeggio Type	Length	Tempo	Time Sig.	Voice Type
186	DrHouse1	2	123	4 / 4	Analog T9 Kit
187	DrHouse2	2	130	4 / 4	Analog T9 Kit
188	DrClubHs	1	128	4 / 4	Analog T9 Kit
189	DrGroove	2	96	4 / 4	Hip Hop Kit
190	Dr Perc1	2	135	4 / 4	Standard Kit
191	Dr Perc2	1	100	4 / 4	Standard Kit
192	Dr Club	1	128	4 / 4	Standard Kit
193	DrSamba	4	120	4 / 4	Standard Kit
194	DrSalsa	2	123	4 / 4	Standard Kit
195	DrAfricn	2	122	4 / 4	Standard Kit
196	DrTambrn	2	123	4 / 4	Dance Kit1
197	Dr R&B	2	110	4 / 4	Standard Kit
198	DrFunky	4	130	4 / 4	Standard Kit
199	DrClHIp	2	118	4 / 4	Standard Kit
200	Dr Latin	2	104	4 / 4	Standard Kit
201	DrArabic	2	100	4 / 4	Standard Kit
202	DrOryant	2	130	4 / 4	Arab. Kit
203	Dr Azeri	1	160	6 / 8	Arab. Kit
204	Dr 9/8	2	120	9 / 8	Arab. Kit
205	DrSaeidy	2	110	4 / 4	Arab. Kit
206	DrMksoum	1	130	4 / 4	Arab. Kit
207	DrKarach	2	120	4 / 4	Arab. Kit
208	DrIndia1	4	128	4 / 4	Indian Kit
209	DrIndia2	4	123	4 / 4	Indian Kit
210	Dr China	1	106	4 / 4	Chinese kit
211	DrMrngue	2	130	4 / 4	Afro Cuban Kit
212	DrMambo	1	104	4 / 4	Afro Cuban Kit
213	Dr70Dsco	2	120	4 / 4	Pop Latin Kit

## NOTE:

- 1 By default (factory settings) the instrument ordinarily functions as a 16-channel multi-timbral tone generator, and incoming data does not affect the panel voices or panel settings. However, the MIDI messages listed below do affect the panel voices, auto accompaniment, and songs.
  - MIDI Master Tuning
  - System exclusive messages for changing the Reverb Type and Chorus Type.
  
- 2 Exclusive
  - <GM System ON> F0H, 7EH, 7FH, 09H, 01H, F7H
    - This message automatically restores all default settings for the instrument, with the exception of MIDI Master Tuning.
  
  - <MIDI Master Volume> F0H, 7FH, 7FH, 04H, 01H, II, mm, F7H
    - This message allows the volume of all channels to be changed simultaneously (Universal System Exclusive).
    - The values of "mm" is used for MIDI Master Volume. (Values for "II" are ignored.)
  
  - <MIDI Master Tuning> F0H, 43H, 1nH, 27H, 30H, 00H, 00H, mm, II, cc, F7H
    - This message simultaneously changes the tuning value of all channels.
    - The values of "mm" and "II" are used for MIDI Master Tuning.
    - The default value of "mm" and "II" are 08H and 00H, respectively. Any values can be used for "n" and "cc".
  
  - <Reverb Type> F0H, 43H, 1nH, 4CH, 02H, 01H, 00H, mmH, IIH, F7H
    - mm : Reverb Type MSB
    - II : Reverb Type LSB
 Refer to the Effect Type List (page 100) for details.
  
  - <Chorus Type> F0H, 43H, 1nH, 4CH, 02H, 01H, 20H, mmH, IIH, F7H
    - mm : Chorus Type MSB
    - II : Chorus Type LSB
 Refer to the Effect Type List (page 100) for details.
  
  - <DSP Type> F0H, 43H, 1nH, 4CH, 02H, 01H, 40H, mmH, IIH, F7H
    - mm : DSP Type MSB
    - II : DSP Type LSB
 Refer to the Effect Type List (page 101) for details.
  
- 3 When the accompaniment is started, an FAH message is transmitted. When accompaniment is stopped, an FCH message is transmitted. When the clock is set to External, both FAH (accompaniment start) and FCH (accompaniment stop) are recognized.
  
- 4 Local ON/OFF
  - <Local ON> Bn, 7A, 7F
  - <Local OFF> Bn, 7A, 00
 Value for "n" is ignored.

## HINWEIS:

- 1 Im Standardbetrieb (Werkseinstellungen) funktioniert das Instrument gewöhnlich als multi-timbraler 16-Kanal-Klangerzeuger, und eingehende Daten haben keinen Einfluß auf die Bedienfeld-Voices und die Bedienfeld-Einstellungen. Die im folgenden aufgeführten Befehle verändern jedoch die Bedienfeld-Voices, die automatische Begleitung und die Songs.
  - MIDI Master Tuning
  - Systemexklusive Meldungen zum Umschalten von Halltyp (Reverb Type) und Chorus-Typ.
  
- 2 Exclusive
  - <GM System ON> F0H, 7EH, 7FH, 09H, 01H, F7H
    - Durch diese Meldung werden automatisch alle Werksvorgaben des Instruments, mit Ausnahme des „MIDI Master Tuning“ (der Gesamtstimmung), wieder hergestellt.
  
  - <MIDI Master Volume> F0H, 7FH, 7FH, 04H, 01H, II, mm, F7H
    - Mit diesem Befehl kann die Lautstärke aller Kanäle gleichzeitig geändert werden (Universal System Exclusive).
    - Die Werte für „mm“ werden für MIDI Master Volume verwendet. (Werte für „II“ werden ignoriert.)
  
  - <MIDI Master Tuning> F0H, 43H, 1nH, 27H, 30H, 00H, 00H, mm, II, cc, F7H
    - Durch diesen Befehl wird der Stimmungswert für alle Kanäle gleichzeitig geändert.
    - Die Werte von „mm“ und „II“ werden für MIDI Master Tuning verwendet.
    - Der Standardwert beträgt für „mm“ 08H und für „II“ 00H. Für „n“ und „cc“ können beliebige Werte verwendet werden.
  
  - <Reverb Type> F0H, 43H, 1nH, 4CH, 02H, 01H, 00H, mmH, IIH, F7H
    - mm : Reverb Type MSB
    - II : Reverb Type LSB
 Einzelheiten finden Sie in der Liste der Effekttypen (Seite 100).
  
  - <Chorus Type> F0H, 43H, 1nH, 4CH, 02H, 01H, 20H, mmH, IIH, F7H
    - mm : Chorus Type MSB
    - II : Chorus Type LSB
 Einzelheiten finden Sie in der Liste der Effekttypen (Seite 100).
  
  - <DSP Type> F0H, 43H, 1nH, 4CH, 02H, 01H, 40H, mmH, IIH, F7H
    - mm : DSP Type MSB
    - II : DSP Type LSB
 Einzelheiten finden Sie in der Liste der Effekttypen (Seite 101).
  
- 3 Beim Starten der Begleitung wird eine FAH-Meldung gesendet. Wenn die Begleitung gestoppt wird, wird die Meldung FCH ausgegeben. Wenn die Clock auf „External“ eingestellt ist, werden sowohl FAH (Begleitung Start) als auch FCH (Begleitung Stop) erkannt.
  
- 4 Local ON/OFF
  - <Local ON> Bn, 7A, 7F
  - <Local OFF> Bn, 7A, 00
 Der Wert für „n“ wird ignoriert.



# des données MIDI / Formato de datos MIDI

## NOTE:

1 Le MM6 fonctionne par défaut (réglages d'usine) comme un générateur de son multi timbre à 16 canaux. De ce fait, la réception de données n'affecte ni les voix de panneau ni les réglages de panneau. Cependant, les messages MIDI figurant dans la liste ci-dessous affectent les voix de panneau, l'accompagnement automatique et les morceaux.

- MIDI Master Tuning
- Messages exclusifs au système permettant de modifier les réglages Reverb Type et Chorus Type.

2 Messages exclusifs au système

<GM System ON> F0H, 7EH, 7FH, 09H, 01H, F7H

- Ce message rétablit automatiquement tous les réglages par défaut de l'instrument, à l'exception de la commande MIDI Master Tuning.

<MIDI Master Volume> F0H, 7FH, 7FH, 04H, 01H, II, mm, F7H

- Ce message autorise la modification simultanée du volume de tous les canaux (Universal System Exclusive).
- Les valeurs « mm » sont utilisées pour MIDI Master Volume. (Les valeurs « II » sont ignorées).

<MIDI Master Tuning> F0H, 43H, 1nH, 27H, 30H, 00H, 00H, mm, II, cc, F7H

- Ce message modifie simultanément la valeur de l'accord de tous les canaux.
- Les valeurs « mm » et « II » sont utilisées pour MIDI Master Tuning.
- Les valeurs par défaut de « mm » et « II » sont respectivement 08H et 00H. N'importe quelle valeur peut être utilisée pour « n » et « cc ».

<Reverb Type> F0H, 43H, 1nH, 4CH, 02H, 01H, 00H, mmH, IIH, F7H

- mm : Reverb Type MSB
  - II : Reverb Type LSB
- Pour les détails, reportez-vous à la Liste des types d'effets (page 100).

<Chorus Type> F0H, 43H, 1nH, 4CH, 02H, 01H, 20H, mmH, IIH, F7H

- mm : Chorus Type MSB
  - II : Chorus Type LSB
- Pour les détails, reportez-vous à la Liste des types d'effets (page 100).

<DSP Type> F0H, 43H, 1nH, 4CH, 02H, 01H, 40H, mmH, IIH, F7H

- mm : Type d'effet DSP MSB
  - II : Type d'effet DSP LSB
- Pour les détails, reportez-vous à la Liste des types d'effets (page 101).

3 Lors du lancement de l'accompagnement, un message FAH est envoyé. A l'arrêt de l'accompagnement, c'est un message FCH qui est transmis. Lorsque l'horloge est réglée sur External, les messages FAH (début de l'accompagnement) et FCH (arrêt de l'accompagnement) sont reconnus.

4 Local ON/OFF

<Local ON> Bn, 7A, 7F

<Local OFF> Bn, 7A, 00

La valeur « n » est ignorée.

## NOTA:

1 Con los ajustes iniciales (ajustes de fabricación), el instrumento funciona normalmente como un generador de tonos de varios timbres de 16 canales, y los datos de entrada no afectan a las voces ni a los ajustes del panel. Sin embargo, los mensajes MIDI enumerados a continuación sí afectan a las voces del panel, al acompañamiento automático y a las canciones.

- Afinación principal MIDI
- Mensajes exclusivos del sistema para cambiar el tipo de reverberación y el tipo de coro.

2 Exclusivo

<GM System ON> (Sistema GM activado) F0H, 7EH, 7FH, 09H, 01H, F7H

- Este mensaje restituye automáticamente todos los ajustes iniciales del instrumento, a excepción de la afinación principal MIDI.

<MIDI Master Volume> (Volumen principal MIDI)

F0H, 7FH, 7FH, 04H, 01H, II, mm, F7H

- Este mensaje permite cambiar simultáneamente el volumen de todos los canales [Universal System Exclusive (Exclusivo del Sistema Universal)].
- Los valores de "mm" se usan para el volumen principal MIDI. (Los valores para "II" se omiten).

<MIDI Master Tuning> (Afinación principal MIDI)

0H, 43H, 1nH, 27H, 30H, 00H, 00H, mm, II, cc, F7H

- Este mensaje cambia simultáneamente el valor de afinación de todos los canales.
- Los valores de "mm" y "II" se usan para la afinación principal MIDI.
- Los valores iniciales de "mm" y "II" son 08H y 00H, respectivamente. Puede usarse cualquier valor para "n" y "cc".

<Reverb Type> (Tipo de reverberación)

F0H, 43H, 1nH, 4CH, 02H, 01H, 00H, mmH, IIH, F7H

- mm: Tipo de reverberación MSB
  - II: Tipo de reverberación LSB
- Consulte la lista de tipos de efectos (página 100) para obtener más información.

<Chorus Type> (Tipo de coro)

F0H, 43H, 1nH, 4CH, 02H, 01H, 20H, mmH, IIH, F7H

- mm: Tipo de coro MSB
  - II: Tipo de coro LSB
- Consulte la lista de tipos de efectos (página 100) para obtener más información.

<DSP Type> (Tipo de DSP)

F0H, 43H, 1nH, 4CH, 02H, 01H, 40H, mmH, IIH, F7H

- mm: Tipo de DSP MSB
  - II: Tipo de DSP LSB
- Consulte la lista de tipos de efectos (página 101) para obtener más información.

3 Cuando se inicia el acompañamiento se transmite un mensaje FAH. Cuando se para el acompañamiento, se transmite un mensaje FCH. Cuando el reloj está ajustado en externo, FAH (inicio del acompañamiento) y FCH (parada del acompañamiento) se reconocen.

4 Local ON/OFF (Local activado/desactivado)

<Local ON> Bn, 7A, 7F

<Local OFF> Bn, 7A, 00

El valor para "n" se omite.



# MIDI Implementation Chart / MIDI-Implementierungstabelle /

YAMAHA [ MUSIC SYNTHESIZER ]      Date : 1-AUG-2006  
 Model MM6                              MIDI Implementation Chart      Version : 1.0

Function...	Transmitted	Recognized	Remarks
Basic Channel Default Changed	1 - 16 x	1 - 16 x	
Mode Default Messages Altered	3 x *****	3 x x	
Note Number : True voice	0 - 127 *****	0 - 127 0 - 127	
Velocity Note ON Note OFF	0 9nH, v=1-127 x 9nH, v=0	0 9nH, v=1-127 x	
After Touch Key's Ch's	x x	x x	
Pitch Bend	0	0 0-24 semi	
Control Change 0, 32 1, 7, 10, 11 6, 38 64 71 72 73 74 84, 96-97 91, 93, 94 100-101	0 0 0 0 0 0 0 x 0 0	0 0 0 0 0 0 0 0 0 0	Bank Select Data Entry Sustain Harmonic Content Release Time Attack Time Brightness Effect Depth RPN LSB, MSB
			*1

Prog Change : True #	<input type="radio"/> 0 - 127 *****	<input type="radio"/> 0 - 127
System Exclusive	<input type="radio"/>	<input type="radio"/>
: Song Pos.	<input checked="" type="checkbox"/>	<input checked="" type="checkbox"/>
: Song Sel.	<input checked="" type="checkbox"/>	<input checked="" type="checkbox"/>
: Tune	<input checked="" type="checkbox"/>	<input checked="" type="checkbox"/>
System : Clock	<input type="radio"/>	<input type="radio"/>
Real Time: Commands	<input type="radio"/>	<input type="radio"/>
Aux : All Sound OFF	<input checked="" type="checkbox"/>	<input type="radio"/> (120, 126, 127)
: Reset All Cntrls	<input checked="" type="checkbox"/>	<input type="radio"/> (121)
: Local ON/OFF	<input checked="" type="checkbox"/>	<input type="radio"/> (122)
: All Notes OFF	<input checked="" type="checkbox"/>	<input type="radio"/> (123-125)
Mes- : Active Sense	<input type="checkbox"/>	<input type="checkbox"/>
sages: Reset	<input checked="" type="checkbox"/>	<input checked="" type="checkbox"/>

\*1 These Control Changes are not transmitted by the panel operation. However, they may be transmitted while performing Pattern or the Song.

Mode 1 : OMNI ON , POLY      Mode 2 : OMNI ON , MONO       : Yes  
 Mode 3 : OMNI OFF, POLY      Mode 4 : OMNI OFF, MONO       : No

# Master EQ List / Master-EQ-Liste / Liste d'égaliseurs principaux / Lista de ecualizadores maestros

No.	Type	Description
1	Flat	Flat frequency response.
2	Attack	This setting emphasis attack for a crisp sound.
3	Hard	The bass is boosted for extra punch.
4	Retro	The reproduction range is reduced to produce an AM radio type sound.
5	High Pass	The low and mid frequencies are reduced so that the highs are prominent.

# Specifications / Technische Daten / Spécifications techniques / Especificaciones

<b>Keyboards</b>	MM6	61 keys (Initial touch)
<b>Tone Generator block</b>	Tone Generator	AWM2
	Polyphony	32 notes
	Multi Timbral Capacity	16 parts
	Wave	70MB(when converted to 16-bit linear format)
	Voice	Preset: 418 normal voices + 22 drum kits GM: 128 normal voices + 1 drum kit
	Performance	8 banks x 8
	Effect System	Reverb x 25 types, Chorus x 30 types, Variation x 189 types
	Master Equalizer	5 types
<b>Sequencer block</b>	Note Resolution	96 ppq (parts per quarter note)
	Tempo	11–280
	Recording type	Real time replace
	Tracks	8 + 8 (Pattern track)
	Patterns	168 patterns (x 4 sections)
	Songs	Preset: 3 songs User: 5 songs USB: 400 songs maximum
	Arpeggio	Preset x 213 types
<b>Others</b>	Controllers	Pitch Bend wheel (1), Modulation wheel (1), Knobs (4), Data dial (1)
	Display	320 x 240 dot graphic backlit LCD
	Connectors	OUTPUT L/MONO, R (standard phone jack), PHONES (standard stereo phone jack), FOOT CONTROLLER, SUSTAIN, MIDI IN/OUT, USB (TO HOST, TO DEVICE), DC INLET
	Power Consumption	12W
	Dimensions, Weight	948.5(W) x 374.2(D) x 122.8(H) mm, 5.0kg
	Accessories	AC Power Adaptor, Owner's Manual (this book), Supplied Disk (supplied DAW software)

- \* Specifications and descriptions in this owner's manual are for information purposes only. Yamaha Corp. reserves the right to change or modify products or specifications at any time without prior notice. Since specifications, equipment or options may not be the same in every locale, please check with your Yamaha dealer.
- \* Die technischen Daten und Beschreibungen in dieser Bedienungsanleitung dienen nur der Information. Yamaha Corp. behält sich das Recht vor, Produkte oder deren technische Daten jederzeit ohne vorherige Ankündigung zu verändern oder zu modifizieren. Da die technischen Daten, das Gerät selbst oder Sonderzubehör nicht in jedem Land gleich sind, setzen Sie sich im Zweifel bitte mit Ihrem Yamaha-Händler in Verbindung.
- \* Les caractéristiques techniques et les descriptions du mode d'emploi ne sont données que pour information. Yamaha Corp. se réserve le droit de changer ou modifier les produits et leurs caractéristiques techniques à tout moment sans aucun avis. Du fait que les caractéristiques techniques, les équipements et les options peuvent différer d'un pays à l'autre, adressez-vous au distributeur Yamaha le plus proche.
- \* Las especificaciones y descripciones de este manual del propietario tienen sólo el propósito de servir como información. Yamaha Corp. se reserva el derecho a efectuar cambios o modificaciones en los productos o especificaciones en cualquier momento sin previo aviso. Puesto que las especificaciones, equipos u opciones pueden no ser las mismas en todos los mercados, solicite información a su distribuidor Yamaha.

# Limited Warranty

**90 DAYS LABOR**

**1 YEAR PARTS**

Yamaha Corporation of America, hereafter referred to as Yamaha, warrants to the original consumer of a product included in the categories listed below, that the product will be free of defects in materials and/or workmanship for the periods indicated. This warranty is applicable to all models included in the following series of products:

## MUSIC SYNTHESIZER MM6

If during the first 90 days that immediately follows the purchase date, your new Yamaha product covered by this warranty is found to have a defect in material and/or workmanship, Yamaha and/or its authorized representative will repair such defect without charge for parts or labor.

If parts should be required after this 90 day period but within the one year period that immediately follows the purchase date, Yamaha will, subject to the terms of this warranty, supply these parts without charge. However, charges for labor, and/or any miscellaneous expenses incurred are the consumers responsibility. Yamaha reserves the right to utilize reconditioned parts in repairing these products and/or to use reconditioned units as warranty replacements.

THIS WARRANTY IS THE ONLY EXPRESS WARRANTY WHICH YAMAHA MAKES IN CONNECTION WITH THESE PRODUCTS. ANY IMPLIED WARRANTY APPLICABLE TO THE PRODUCT, INCLUDING THE WARRANTY OF MERCHANT ABILITY IS LIMITED TO THE DURATION OF THE EXPRESS WARRANTY. YAMAHA EXCLUDES AND SHALL NOT BE LIABLE IN ANY EVENT FOR INCIDENTAL OR CONSEQUENTIAL DAMAGES.

Some states do not allow limitations that relate to implied warranties and/or the exclusion of incidental or consequential damages. Therefore, these limitations and exclusions may not apply to you.

This warranty gives you specific legal rights. You may also have other rights which vary from state to state.

## CONSUMERS RESPONSIBILITIES

If warranty service should be required, it is necessary that the consumer assume certain responsibilities:

1. Contact the Customer Service Department of the retailer selling the product, or any retail outlet authorized by Yamaha to sell the product for assistance. You may also contact Yamaha directly at the address provided below.
2. Deliver the unit to be serviced under warranty to: the retailer selling the product, an authorized service center, or to Yamaha with an explanation of the problem. Please be prepared to provide proof purchase date (sales receipt, credit card copy, etc.) when requesting service and/or parts under warranty.
3. Shipping and/or insurance costs are the consumers responsibility.\* Units shipped for service should be packed securely.

\*Repaired units will be returned PREPAID if warranty service is required within the first 90 days.

**IMPORTANT:** Do NOT ship anything to ANY location without prior authorization. A Return Authorization (RA) will be issued that has a tracking number assigned that will expedite the servicing of your unit and provide a tracking system if needed.

4. Your owners manual contains important safety and operating instructions. It is your responsibility to be aware of the contents of this manual and to follow all safety precautions.

## EXCLUSIONS

This warranty does not apply to units whose trade name, trademark, and/or ID numbers have been altered, defaced, exchanged removed, or to failures and/or damages that may occur as a result of:

1. Neglect, abuse, abnormal strain, modification or exposure to extremes in temperature or humidity.
2. Improper repair or maintenance by any person who is not a service representative of a retail outlet authorized by Yamaha to sell the product, an authorized service center, or an authorized service representative of Yamaha.
3. This warranty is applicable only to units sold by retailers authorized by Yamaha to sell these products in the U.S.A., the District of Columbia, and Puerto Rico. This warranty is not applicable in other possessions or territories of the U.S.A. or in any other country.

Please record the model and serial number of the product you have purchased in the spaces provided below.

Model \_\_\_\_\_ Serial # \_\_\_\_\_ Sales Slip # \_\_\_\_\_

Purchased from \_\_\_\_\_ Date \_\_\_\_\_  
(Retailer)

**YAMAHA CORPORATION OF AMERICA**  
**Electronic Service Division**  
**6600 Orangethorpe Avenue**  
**Buena Park, CA 90620**

**KEEP THIS DOCUMENT FOR YOUR RECORDS. DO NOT MAIL!**

For details of products, please contact your nearest Yamaha representative or the authorized distributor listed below.

Pour plus de détails sur les produits, veuillez-vous adresser à Yamaha ou au distributeur le plus proche de vous figurant dans la liste suivante.

Die Einzelheiten zu Produkten sind bei Ihrer unten aufgeführten Niederlassung und bei Yamaha Vertragshändlern in den jeweiligen Bestimmungsländern erhältlich.

Para detalles sobre productos, contacte su tienda Yamaha más cercana o el distribuidor autorizado que se lista debajo.

## NORTH AMERICA

### CANADA

**Yamaha Canada Music Ltd.**  
135 Milner Avenue, Scarborough, Ontario,  
M1S 3R1, Canada  
Tel: 416-298-1311

### U.S.A.

**Yamaha Corporation of America**  
6600 Orangethorpe Ave., Buena Park, Calif. 90620,  
U.S.A.  
Tel: 714-522-9011

## CENTRAL & SOUTH AMERICA

### MEXICO

**Yamaha de México S.A. de C.V.**  
Calz. Javier Rojo Gómez #1149,  
Col. Guadalupe del Moral  
C.P. 09300, México, D.F., México  
Tel: 55-5804-0600

### BRAZIL

**Yamaha Musical do Brasil Ltda.**  
Rua Joaquim Floriano, 913 - 4º andar, Itaim Bibi,  
CEP 04534-013 Sao Paulo, SP. BRAZIL  
Tel: 011-3704-1377

### ARGENTINA

**Yamaha Music Latin America, S.A.**  
**Sucursal de Argentina**  
Viamonte 1145 Piso 2-B 1053,  
Buenos Aires, Argentina  
Tel: 1-4371-7021

### PANAMA AND OTHER LATIN AMERICAN COUNTRIES/ CARIBBEAN COUNTRIES

**Yamaha Music Latin America, S.A.**  
Torre Banco General, Piso 7, Urbanización Marbella,  
Calle 47 y Aquilino de la Guardia,  
Ciudad de Panamá, Panamá  
Tel: +507-269-5311

## EUROPE

### THE UNITED KINGDOM

**Yamaha-Kemble Music (U.K.) Ltd.**  
Sherbourne Drive, Tilbrook, Milton Keynes,  
MK7 8BL, England  
Tel: 01908-366700

### IRELAND

**Danfay Ltd.**  
61D, Sallynoggin Road, Dun Laoghaire, Co. Dublin  
Tel: 01-2859177

### GERMANY

**Yamaha Music Central Europe GmbH**  
Siemensstraße 22-34, 25462 Rellingen, Germany  
Tel: 04101-3030

### SWITZERLAND/LIECHTENSTEIN

**Yamaha Music Central Europe GmbH,**  
**Branch Switzerland**  
Seefeldstrasse 94, 8008 Zürich, Switzerland  
Tel: 01-383 3990

### AUSTRIA

**Yamaha Music Central Europe GmbH,**  
**Branch Austria**  
Schleiergasse 20, A-1100 Wien, Austria  
Tel: 01-60203900

### CZECH REPUBLIC/SLOVAKIA/ HUNGARY/SLOVENIA

**Yamaha Music Central Europe GmbH,**  
**Branch Austria, CEE Department**  
Schleiergasse 20, A-1100 Wien, Austria  
Tel: 01-602039025

### POLAND

**Yamaha Music Central Europe GmbH**  
**Sp.z o.o. Oddział w Polsce**  
ul. 17 Stycznia 56, PL-02-146 Warszawa, Poland  
Tel: 022-868-07-57

### THE NETHERLANDS/ BELGIUM/LUXEMBOURG

**Yamaha Music Central Europe GmbH,**  
**Branch Benelux**  
Clarissenhof 5-b, 4133 AB Vianen, The Netherlands  
Tel: 0347-358 040

### FRANCE

**Yamaha Musique France**  
BP 70-77312 Marne-la-Vallée Cedex 2, France  
Tel: 01-64-61-4000

### ITALY

**Yamaha Musica Italia S.P.A.**  
**Combo Division**  
Viale Italia 88, 20020 Lainate (Milano), Italy  
Tel: 02-935-771

### SPAIN/PORTUGAL

**Yamaha-Hazen Música, S.A.**  
Ctra. de la Coruna km. 17, 200, 28230  
Las Rozas (Madrid), Spain  
Tel: 91-639-8888

### GREECE

**Philippos Nakas S.A. The Music House**  
147 Skiathou Street, 112-55 Athens, Greece  
Tel: 01-228 2160

### SWEDEN

**Yamaha Scandinavia AB**  
J. A. Wettergrens Gata 1  
Box 30053  
S-400 43 Göteborg, Sweden  
Tel: 031 89 34 00

### DENMARK

**YS Copenhagen Liaison Office**  
Generatorvej 6A  
DK-2730 Herlev, Denmark  
Tel: 44 92 49 00

### FINLAND

**F-Musiikki Oy**  
Kluuvikatu 6, P.O. Box 260,  
SF-00101 Helsinki, Finland  
Tel: 09 618511

### NORWAY

**Norsk filial av Yamaha Scandinavia AB**  
Grini Næringspark 1  
N-1345 Østerås, Norway  
Tel: 67 16 77 70

### ICELAND

**Skifan HF**  
Skeifan 17 P.O. Box 8120  
IS-128 Reykjavik, Iceland  
Tel: 525 5000

### OTHER EUROPEAN COUNTRIES

**Yamaha Music Central Europe GmbH**  
Siemensstraße 22-34, 25462 Rellingen, Germany  
Tel: +49-4101-3030

## AFRICA

**Yamaha Corporation,**  
**Asia-Pacific Music Marketing Group**  
Nakazawa-cho 10-1, Hamamatsu, Japan 430-8650  
Tel: +81-53-460-2312

## MIDDLE EAST

### TURKEY/CYPRUS

**Yamaha Music Central Europe GmbH**  
Siemensstraße 22-34, 25462 Rellingen, Germany  
Tel: 04101-3030

### OTHER COUNTRIES

**Yamaha Music Gulf FZE**  
LB21-128 Jebel Ali Freezone  
P.O.Box 17328, Dubai, U.A.E.  
Tel: +971-4-881-5868

## ASIA

### THE PEOPLE'S REPUBLIC OF CHINA

**Yamaha Music & Electronics (China) Co., Ltd.**  
25/F., United Plaza, 1468 Nanjing Road (West),  
Jingan, Shanghai, China  
Tel: 021-6247-2211

### HONG KONG

**Tom Lee Music Co., Ltd.**  
11/F., Silvercord Tower 1, 30 Canton Road,  
Tsimshatsui, Kowloon, Hong Kong  
Tel: 2737-7688

### INDONESIA

**PT. Yamaha Music Indonesia (Distributor)**  
**PT. Nusantik**  
Gedung Yamaha Music Center, Jalan Jend. Gatot  
Subroto Kav. 4, Jakarta 12930, Indonesia  
Tel: 21-520-2577

### KOREA

**Yamaha Music Korea Ltd.**  
Tong-Yang Securities Bldg. 16F 23-8 Yoido-dong,  
Youngdungpo-ku, Seoul, Korea  
Tel: 02-3770-0660

### MALAYSIA

**Yamaha Music Malaysia, Sdn., Bhd.**  
Lot 8, Jalan Perbandaran, 47301 Kelana Jaya,  
Petaling Jaya, Selangor, Malaysia  
Tel: 3-78030900

### PHILIPPINES

**Yupangco Music Corporation**  
339 Gil J. Puyat Avenue, P.O. Box 885 MCPO,  
Makati, Metro Manila, Philippines  
Tel: 819-7551

### SINGAPORE

**Yamaha Music Asia Pte., Ltd.**  
#03-11 A-Z Building  
140 Paya Lebar Road, Singapore 409015  
Tel: 747-4374

### TAIWAN

**Yamaha KHS Music Co., Ltd.**  
3F, #6, Sec.2, Nan Jing E. Rd. Taipei.  
Taiwan 104, R.O.C.  
Tel: 02-2511-8688

### THAILAND

**Siam Music Yamaha Co., Ltd.**  
891/1 Siam Motors Building, 15-16 floor  
Rama 1 road, Wangmai, Pathumwan  
Bangkok 10330, Thailand  
Tel: 02-215-2626

### OTHER ASIAN COUNTRIES

**Yamaha Corporation,**  
**Asia-Pacific Music Marketing Group**  
Nakazawa-cho 10-1, Hamamatsu, Japan 430-8650  
Tel: +81-53-460-2317

## OCEANIA

### AUSTRALIA

**Yamaha Music Australia Pty. Ltd.**  
Level 1, 99 Queensbridge Street, Southbank,  
Victoria 3006, Australia  
Tel: 3-9693-5111

### NEW ZEALAND

**Music Houses of N.Z. Ltd.**  
146/148 Captain Springs Road, Te Papapa,  
Auckland, New Zealand  
Tel: 9-634-0099

### COUNTRIES AND TRUST TERRITORIES IN PACIFIC OCEAN

**Yamaha Corporation,**  
**Asia-Pacific Music Marketing Group**  
Nakazawa-cho 10-1, Hamamatsu, Japan 430-8650  
Tel: +81-53-460-2312



Yamaha Web Site (English only)  
<http://www.yamahasyth.com/>  
Yamaha Manual Library  
<http://www.yamaha.co.jp/manual/>

U.R.G., Pro Audio & Digital Musical Instrument Division, Yamaha Corporation  
© 2006 Yamaha Corporation

WH59670 XXXPOXXX.X-01A0  
Printed in China